



YILDIZ TEKNİK ÜNİVERSİTESİ  
SOSYAL BİLİMLER ENSTİTÜSÜ

türk devriminin' eğitim ve kültür nit..

Yüksek Lisans Tezi

gonca demirel

YILDIZ TEKNİK ÜNİVERSİTESİ  
KÜTÜPHANE VE DOKÜMANTASYON  
DAİRE BAŞKANLIĞI

Yer No (DDC) R374/52

Kayıt No :...2077.....  
Geldiği Yer :...Fen..Bilm..Enst.....  
Tarih : 8/3/2004  
Fiyat :...8.200,000.....  
Fatura No :.....  
Ayniyat No :...1/2.....  
Ek :.....



T.C.  
YILDIZ TEKNİK ÜNİVERSİTESİ  
SOSYAL BİLİMLER ENSTİTÜSÜ  
ATATÜRK İLKELERİ VE İNKILAP TARİHİ BÖLÜMÜ

VII-182

52

## TÜRK DEVRİMİNİN 'EĞİTİM VE KÜLTÜR' NİTELİĞİ

(YÜKSEK LİSANS TEZİ)

TEZİ HAZIRLAYAN:  
GONCA KILERCİOĞLU (DEMİREL)  
1170836

DANIŞMAN:  
ÖĞR. GÖR. DR. NEZAHAT DEMİRHAN

İSTANBUL 2003

## İÇİNDEKİLER

Amerikan Okulları .....	13
İtalyan Okulları .....	16
Alman Okulları .....	17
ÖNSÖZ .....	V
ÖZET .....	VI
ABSTRACT .....	VII
GİRİŞ .....	1
BİRİNCİ BÖLÜM .....	6
CUMHURİYET ÖNCESİ TÜRKİYE'DE EĞİTİMİN DURUMU .....	6
A. CUMHURİYET ÖNCESİ EĞİTİM KURUMLARI.....	6
1. YAKIN ÇAĞDA OSMANLI İMPARATORLUĞU'NDA EĞİTİME BAKIŞ VE GELENEKSEL EĞİTİM KURUMLARI.....	6
a. Sıbyan Mektepleri .....	6
b. Medereseler .....	7
c. Saray Okulları ( Mekteb-ı Enderun).....	7
d. Zaviyeler, Tekkeler ve Dergahlar .....	8
e. Ahi Teşkilatı .....	8
f. Osmanlılar'da İnsan Yetiştirmeye Etki Eden Diğer Faktörler.....	9
B. REFORM YILLARINDA EĞİTİM ( 1839 – 1908) .....	9
1. Genel Durum .....	9
2. Eğitim Kurumlarında Reform .....	10
a. Devlet Okulları .....	10
b. Askeri Okullar .....	10
c. Sanat Okulları .....	10
d. Eski Sıbyan Okulları ve Medreseler .....	11
C. İKİNCİ MEŞRUTİYET VE EĞİTİM ( 1908- 1918).....	11
1. Genel Durum .....	11
2. Meşrutiyetin Eğitim Kurumuna Getirdiği Yenilikler.....	12
3. İkinci Meşrutiyet Döneminde Devlet Denetimi Dışındaki Eğitim Kurumları .....	13
A. YABANCI OKULLAR .....	14
Fransız Okulları:.....	14
İngiliz Okulları : .....	15

Amerikan Okulları: .....	15
İtalyan Okulları : .....	16
Alman Okulları: .....	17
Avusturya Okulları:.....	17
Rus Okulları:.....	18
İran Okulları:.....	18
Bulgar Okulları: .....	19
<b>B. AZINLIK OKULLARI</b> .....	<b>19</b>
Rum- Ortodoks Okulları .....	19
Ermeni Okulları.....	19
Yahudi Okulları.....	20
Protestan Okulları.....	20
Katolik Okulları .....	21
<b>BÖLÜM II</b> .....	<b>23</b>
<b>CUMHURİYET DÖNEMİ MODERN EĞİTİMİN KURULMASI ÇALIŞMALARI</b> .....	<b>23</b>
<b>A. CUMHURİYET ÖNCESİ HAZIRLIK ÇALIŞMALARI</b> .....	<b>23</b>
1. TBMM’NİN İLK PROGRAMINDA MİLLİ EĞİTİM .....	23
2. MAARİF VEKALETİĞİNİN KURULMASI.....	25
3. BİRİNCİ MAARİF KONGRESİ (15 Temmuz 1921) .....	27
<b>B. CUMHURİYET DÖNEMİ MODERN EĞİTİM ÇABALARI</b> .....	<b>28</b>
1. Eğitim Kurumlarının Milli Eğitim Bakanlığı’nın İdaresinde Birleştirilmesi (Tevhid-i Tedrisat) ve Din Derslerinin Okullardan Çıkarılması .....	28
2. Milli Eğitim Kongreleri ve Kararları .....	32
a. Birinci Heyet-i İlmiye (15 Temmuz 1923).....	33
b. İkinci Heyet-i İlmiye (1924) .....	34
c. Üçüncü Heyet-i İlmiye .....	34
<b>C. ATATÜRK’ÜN MİLLİ EĞİTİM POLİTİKASI HAKKINDA GÖRÜŞ VE DİREKTİFLERİ</b> .....	<b>37</b>
1. Bütçede Eğitime Ayrılan Pay .....	37
2. Milli Eğitim Teşkilatının Yeniden Örgütlenmesi .....	38

B. HA	3. Karma Eğitim.....	39
C. TA	4. Okul Programları ve Ders Kitapları .....	39
B. GÖ	5. Üniversite Reformu: Darülfunun'dan Üniversiteye.....	40
	6. Meslek Eğitimi ve Teknik Öğretim.....	41
2. Genel Sınıflar Akademisi .....		
BÖLÜM III	.....	44
KÜLTÜR DEVRİMİ İÇİNDE EĞİTİMİN YERİ	.....	44
A. ATATÜRK'ÜN MİLLİ EĞİTİM POLİTİKASININ TEMEL İLKELERİ	.....	47
1. Modern Eğitim Programı Çağdaş Türkiye'yi Yaratmalıdır	.....	47
2. Eğitimimiz Milli Olmalıdır	.....	47
3. Eğitimimiz Bilimsel Olmalıdır.....	48	
4. Eğitimimiz Uygulamalı Olmalıdır. ....	48	
5. Eğitimimiz Gerçekçi Olmalıdır.....	49	
6. Eğitimde Birlik Sağlanmalı ve Eğitimimiz Laik Olmalıdır. ....	49	
7. Eğitimimiz Karma Olmalıdır. ....	50	
8. Eğitimimiz Modern Fakat Disiplinli Olmalıdır. ....	50	
9. Eğitimde Fırsat Eşitliği Sağlanmalıdır. ....	51	
10. Eğitim Sistemimizde Halk Eğitimine Önem Verilmelidir.....	52	
B. HALK EĞİTİMİ.....	56	
1. Millet Mektepleri .....	57	
2. Halkevleri .....	61	
3. Halkodaları .....	66	
4. Köy Enstitüleri .....	67	
5. Türk Ocakları .....	70	
6. Öğretmen Birlikleri .....	71	
7. Ordu .....	72	
C. TÜRKİYE'NİN KALKINMASINDA EĞİTİMİN YERİ VE ÖNEMİ	.....	72
1. Tarım Eğitimi.....	76	
D. KADIN EĞİTİMİ.....	79	
BÖLÜM IV	.....	85
KÜLTÜR DEVRİMİ VE ATATÜRK'ÜN KÜLTÜR ANLAYIŞI.....	85	
A. DİL DEVRİMİ.....	95	

B. HARF DEVRİMİ .....	106
C. TARİH DEVRİMİ.....	114
D. GÜZEL SANATLAR .....	120
1. Resim ve Heykeltçilik:.....	121
a. Güzel Sanatlar Akademisi.....	122
2. Müzik .....	123
3. Yayınlar.....	126
4. Opera.....	126
5. Müzeler .....	127
6 . Kütüphaneler.....	129
7. Özel Tiyatrolar .....	134
8. Şehir Tiyatroları .....	135
SONUÇ .....	135
KAYNAKLAR .....	138
EKLER .....	

## ÖNSÖZ

Türkiye 1918'den başlayarak büyük bir değişme süreci yaşamıştır. Türk ulusu Atatürk önderliğinde bağımsızlık savaşı vererek, emperyalistleri yenmeyi başarmış, savaşın kazanılmasından sonra ise Türkiye'de siyasal, sosyal ve ekonomik düzen değiştirilerek çağdaş bir Cumhuriyet kurulmuştur.

Genç Cumhuriyet Osmanlı İmparatorluğu içinde büyük olanaksızlıklarla yepyeni bir inanç ve büyük bir devrimin eseri olarak kuruldu. Bu devrim 1940'lara uzanan bir süreç içinde aşama aşama gerçekleşmiştir. Bu devrim sürecinde eğitim ve kültür çabalarının ağırlık kazandığı görülmektedir.

Tezimin konusunun belirlenmesinde bunun büyük rolü olmuş, ayrıca eğitimci olmam da bu konuya ağırlık vermemde etkili olmuştur. Bu çalışmamda özellikle dikkat ettiğim konu ilk elden kaynaklara ulaşmaktı. İstanbul kütüphaneleri, TBMM Meclis Zabıt Cerideleri, Atatürk'ün Söylev ve Demeçleri, eğitimle ilgili yönetmelik ve tüzüklerden büyük ölçüde yararlandım. Tez üzerindeki çalışmam bir seneyi geçmiştir. Bu zaman içinde çalışmama bilgisiyle, hoşgörüsüyle yardımını esirgemeyen, desteği ile hazırladığım bu tezi siz değerli jüri hocalarımın ve bu çalışmalarımın yararlanacak öğrencilerin karşısına çıkma cesaretini bana verdiği için Sayın Danışman Hocam Öğr.Gör.Dr.Nezahat DEMİRHAN'a teşekkürlerimi ve minnettarlığımı arz ederim.



## ÖZET

Osmanlı İmparatorluğu'nun kalıntıları üzerinde türlü olanaksızlıklarla ve zorluklarla kurulan yeni Türkiye Cumhuriyeti, devrimin gerektirdiği köklü yeniliklerle kucaklaşmış, Atatürk'ün önderliğinde yürütülen bu inkılaplar Türk halkını yeni bir çağa taşımıştır.

Eğitim ve kültür alanında yapılan bu yenilikler ülkemizin çağdaş milletler arasında yer almasına zemin hazırlamıştır. Bu gelişmeler 1940'lara kadar uzamış ve o tarihten sonra da eşine bir daha rastlanmayan bu inkılaplar ülkenin eğitim sistemine altın çağı yaşatmıştır.

Kültür alanında da yürütülen bu yenilikler Türkiye'nin medeni milletler arasında yer almasına büyük ölçüde katkıda bulunmuş, gelişmekte olan diğer birçok ülkeye de örnek olmuşlardır. Eğitim ve kültür alanında yapılan bu devrimler hem Türk ulusuna özgün bir kimlik vermiş hem de "Hasta Adam" gözüyle bakılan bir devletin sürekliliğinde tamamen etkili olmuşlardır.

## ABSTRACT

New Turkish Republic which was built over the old ruins of the Ottoman Empire, against lots of difficulties and hardles, facet new improvements that a Revolution Requires. These innovations which were led under the rule of Atatürk carried the Turkish nation into a new era.

The innovations carried out in the fields of Education and Cultur have caused the Turkish state to take a place among the contemporary nations in the world.

The improvements which lasted until 1940s and have never been carried out again- even their equivalentents- has made the Turkish educational system live at its golden age.

The Revolution which took place even ihe field of Culture has greatly led Turkey to take place among the developed and contemporary nations. They have also been taken as an example by the other developing countries.

The İnnovations carried out both in the field of Education and Culture has given a specific identification to the Turkish nation and have also been efficient in the continuity of a state which once was regarded as a “ Sick Man “.

## GİRİŞ

Çağdaş Türkiye Cumhuriyeti'nin ne gibi aşamalardan geçerek kurulduğu tarih yöntemleriyle açıklanmıştır. Her devrin kendi amacını gerçekleştiren ideolojisini, yöntemini, kurumlarını, ilkelerini ve bunu gerçekleştirecek eğitim düzenini getirir. Bu da gerçekleştirilen devrimin amacına uygun yeni görüş, düşünce, anlayış, davranış, yaşam biçimi demektir. Bu nedenle, her devrimin kendi amacına uygun insan yetiştirmesi en önemli sorunlardan birisidir. Devrimin başarısı olan yeni devlet, siyasal yapıda esas rolü oynayan sosyal, ekonomik, hukuki temellerini öğretmek ve yaşatmak için eğitim ve kültür işine büyük önem vermek zorundadır.

Atatürk önderliğinde yapılan devrimde de bu gerçekler gözönüne alınmıştır. Eğitime gereken önem verilmiştir.

Bilindiği gibi Atatürk'ün önderliğindeki Cumhuriyet, iki büyük hedefe yöneliktir:

1. Türk ulusunu geriliğin tutsaklığından kurtarmak,
2. Türk ulusunu bilim, kültür ve ekonomi alanlarında çağdaş kılmak.

Atatürk'ün eğitim ile ilgili düşünceleri, O'nun gerçekleştirdiği eğitim ve kültür devriminin iki temel üzerine dayalı olduğunu ortaya koymaktadır:

1. Özgürlük, demokrasi ve barış için eğitim,
2. Kalkınma için eğitim.

Cumhuriyet kurulduğunda halkın yüzde seksenbiri, kadın nüfusunun ise yüzde doksanlara varan kısmının okur yazar bile olmaması, bir çok ilde orta ve mesleki eğitim okulların yokluğu, ülkenin tek üniversitesi İstanbul'daki Dar-ül Funun olaması, ülkede eğitimin ne denli geri kalmış olduğunu gösterdiği gibi eğitim alanında yapılması gerekli işlerin ne denli büyük olduğuna da işaret etmektedir.

Türk Devrimi' nin eğitim anlayışının layık ve demokratik eğitim ve öğretimi esas aldığını göz önünde tutacak olursak; Cumhuriyetin getirdiği eğitim kurumunun, yalnızca kimi eksikleri gidermek gibi dar ufuklu bir anlayışla sınırlı olmayıp, tam tersine uygar insanlık ailesinin seçkin üyesi olmayı amaçlayan çağdaş, bağımsız demokratik bir ulusal toplumun eğitim kurumu özelliğinde olduğunu görürüz. Bunu gerçekleştirmek için bir yandan eskiden kalan ayak bağları ortadan kaldırılmış, bir yandan da yepyeni ufuklar açılmıştır. Atatürk ve devrimi, eğitimi 'üst yapı kurumu' diye küçümseyen soyut kuramsal saplantılara hiç iltifat etmemiştir. Alt yapı- üst yapı ayırımının yapay bir çözümlemeden başka bir şey olmadığına inanmıştır.

Eğitim devrimi, yetişen kuşaklara ve yurttaşlara bilimsel düşüncenin ve demokratik düzenin ölçüleriyle ekonomik kalkınmanın gerektirdiği bilgi ve becerileri kazandırmaya yönelmiştir. Özellikle de bu yoldaki eski engelleri ortadan kaldırmaya yönelmiştir.

Cumhuriyetin ilanından daha birkaç gün geçmişken, Eğitim Bakanlığının "Maarif Misakı – Eğitim Andı " adı altında yayınladığı bir genelgede, yeni devletin eğitim alanındaki amaçları:

1. Ulusçu, halkçı, devrimci, laik ve cumhuriyetçi yurttaşlar yetiştirmek,
2. İlköğretimi gerçekten yaygınlaştırmak ve herkese okuma- yazma öğretmek.
3. Yeni kuşakları bütün öğrenim basamaklarında genellikle bilimsel, özellikle de ekonomik yaşamda etkin ve başarılı kılacak bilgilerle donatmak,
4. Toplum yaşamında korkuya dayalı ahlak yerine, özgürlük ve düzen arasında uzlaşma kurmaya dayalı gerçek ahlak ve erdemi egemen kılmak,
5. Türk ulusunu uygarlıkta en ileriye götürmek ve yeni kuşakları Türk

olmak onurunun gerektirdiği aşk, istenç ve güçle yetiştirmek şeklinde saptanmış ve bu ilkelere dayalı, laik ve demokratik bir eğitim için birleştirilmesi hedeflenmiştir.

Gerekçesinde: “Bir devletin genel eğitim ve kültür politikasında, milletin duygu ve düşünce bakımından birliğini sağlamak için öğretim birliği en doğru, en bilimsel , en çağdaş ve her yerde yararları ve güzellikleri görülmüş bir ilkedir. Tanzimat döneminde Osmanlı saltanatı da öğrenim birliğine başlamak istemiş ise de bunu başaramamış aksine bu konuda bir ikilik meydana gelmiştir. Bu ikilik eğitim ve öğretim birliği açısından birçok zararlar doğurdu. Bir millet bireyleri ancak bir eğitim görebilir. İki türlü eğitim bir ülkede iki türlü insan yetiştirir.

Bu ise duygu ve düşünce birliği ile dayanışma amaçlarını tamamen yok eder” diyen 430 sayılı Öğretimin Birleştirilmesi Kanunu’ nun en temel amacı, Misak-I Milli ile çizilen sınırlarımız içinde yaşayan bütün insanlarımız arasında “duygu düşünce birliği ile dayanışma amaçlarını sağlamak”, yani bir türlü eğitim ile, bir türlü insan yetiştirmek olmuştur.

Yasanın ikinci amacı ise, bir önceki yasa ile oluşturulmuş olan laik toplumu ve laik devleti anlayıp kavrayabilen ve laik Türkiye Cumhuriyetini bütün nitelikleri ile birlikte sonsuza kadar yaşatma idealine gönül vermiş, başta laiklik olmak üzere Cumhuriyetimizin temel niteliklerini yaşamlarının amacı haline getirmiş yeni Türk nesillerini kadın- erkek ayırımı yapmadan yetiştirmektir.

Savaş yıllarının dikkate değer eğitim çalışmalarından birisi de okul programlarını değiştirmek için yapılan çalışmalardır.

Ankara hükümeti eğitim çalışmalarının en büyüğünü halk eğitimine harcamıştır. Meclisin açılmasından kısa bir zaman sonra Ankara, Türkiye’nin basın merkezlerinden biri haline geldi. Hakimiyet-I Milliye gazetesinden başka Yenigün, Öğüt, Köy Hocası, Yeni Dünya, Sebilürreşat gibi günlük ve haftalık gazeteler; Kalem, Anadolu Terbiye Mecmuası, Kızılay gibi dergiler Ankara’da yayınlanmaya başlamıştır.

Basının gösterdiği bu çalışma, başka eğitim yolları ile de desteklenmiş, Ankara okullarından birisinin salonunda devrin tanınmış aydınları halk için serbest dersler verilmiş, meclisin bahçesinde bir açık hava sahnesi kurulmuştur. Basit tahtalarla yapılan bu sahnede zafer ve yenilgi günlerinde heyecanlı toplantılar yapılarak, temsiller de verilmiştir. Meclisin bahçesinde halka konserler vermek için küçük bir köşk eklenmiş, İstiklal Marşı da gene bu arada yazılıp bestelenmiştir.

Savaş yıllarının en zor eğitim meselelerinden biri, ilk okul öğretmenlerine maaş verebilmek olmuştur. Maaşlarını il özel idaresinden alan ilkokul, liva idadileri ve öğretmen okulu öğretmenleri bir türlü maaşlarını düzgün alamamışlardır. Bu maaş güclüğü yalnız savaş yıllarının değil, daha sonraları Türkiye Cumhuriyeti'nin de bir numaralı eğitim meselesi olmakta devam etmiştir.

Türk toplumunda daha Cumhuriyetin başından beri Atatürk reformları ile başlayan uygarlaşma hareketi, gelişen sosyal ve ekonomik şartlara uygun bir eğitim sisteminin geliştirilmesini zorunlu kılmıştır. Bu milli görevin yerine getirilebilmesi için yerli ve yabancı kaynak ve otoritelerden yararlanarak çeşitli çalışmalar yapılmıştır. Başlıcalarını :

- a. Bilimsel eğitim kongreleri,
- b. Yabancı uzman çalışmaları,
- c. İzmir Ekonomi Kongresi,
- d. Yerli ve yabancı komisyonlar,
- e. Türk eğitimcilerinin geliştirdiği görüşler,
- f. Eğitim yetiştirme ve Köy Enstitüleri denemeleri,
- g. Mill Eğitim Şuraları ve
- h. Devlet Planlama Kurulu çalışmaları.

Şeklinde sıralayabileceğimiz faaliyetler; Türk eğitim sisteminin sorunlarına ışık tutmuş ve eğitimin geliştirilmesine katkıda bulunmuş önemli çalışmalar niteliğindedir.

Bu devirde fikir ve siyaset alanına en önemli etki Ziya Gökalp'den gelmiştir. Gökalp eğitimi psikolojik olmaktan çok sosyolojik süreç olarak görmüştür. O'na göre birey, sosyal ve doğal çevre için yetiştirilmiştir. Birinci çevreye hazırlık kültürel eğitimle, doğal çevreye hazırlık bilim ve teknoloji eğitimi ile kazanılır. Milli Terbiye olarak adlandırılan bu görüş, yeni dönemin eğitim politikalarını ve genç nesilleri fazla etkilemiş olan yaklaşımlardır.

Yurt sınırları içinde, geleneksel toplum düzeninden, modern toplum düzenine dönüşülmesi kültür alanında büyük bir değişimin yaşanması ile mümkün olabilecekti. Atatürk'ün yapmak istediği modern bir Türkiye yaratmak, ulusal bilinç oluşturmak idi. Bunun içinde Türk Dili, Türk estetiği, Türk ahlakı, Türk hukuku, Türk endüstrisi gibi konular ele alındı ve bu alanlarda gerçekleştirilen eylemler dizisi ile bu düşünceler uygulamaya konuldu. Dil, harf, tarih devrimleri, güzel sanatlar, resim, müzik alanlarında yapılan yenilikler bu düşünce ve ideallerin ürünleri oldu. Atatürk'ün "Tam Bağımsızlık" anlayışına göre Kurtuluş Savaşı ve Lozan antlaşması ile kazanılan siyasal bağımsızlığın kültür ve ekonomik alanlarda da tamamlanması gerekiyordu. Türkiye Cumhuriyeti'nin temeli kültürdür diyen Atatürk kültürü : "Okumak, anlamak, görebilmek, görebildiğinden anlam çıkarmak, düşünmek, anlayış eğitme" biçiminde tanımlamıştır. Dil, harf, tarih devrimlerinin yanı sıra tüm sanat dallarında yapılan atılımlar ve geleneğe bağlı değerler yerine usa bağlı değerler getirilerek çağdaş düşünceye ağırlık kazandırılması kültür yaşamını yeni bir değerlendirme ve ulusal öze dönmek anlamına geldiğinden Atatürk Devrimleri aynı zamanda kültür alanında da bir devrim olarak nitelendirilmiştir. Bir diğer deyiş ile geleneksel Türk toplumu yapısında büyük bir değişiklik yaşanmış ve bu değişiklik modern Türkiye'nin kurulmasına güçlü bir zemin hazırlamıştır.

Kültür alanında gerçekleştirilen inkıpların ülkenin toplumsal ve siyasal yapısı üzerindeki etkileri herkes tarafından bilinmektedir. Çağdaşlaşmanın yozlaşmaması, ulusal değerlerle bezenmesi için tarih ile beslenen bir tabana oturtulan kültür devrimi, akıllı araç kullanarak, Türk devletinin ebediyen yaşaması için atılmış büyük bir adımdır.

## BİRİNCİ BÖLÜM

### CUMHURİYET ÖNCESİ TÜRKİYE'DE EĞİTİMİN DURUMU

#### A. CUMHURİYET ÖNCESİ EĞİTİM KURUMLARI

Osmanlı İmparatorluğu'nda okul eğitimi toplumun bütün katlarına hiçbir zaman yayılamamıştır. Yalnız köylerde ve gezginci aşiretlerde değil, büyük kentlerde ve kasabalarda da çocukların çoğu okul eğitiminden yoksun kalmış, ancak nüfusun küçük bir azınlığı okumak ve eğitilmek olanağını bulmuştur. 1913-1914 ders yılında, İmparatorluk okullarında çocukların sayısı 600 bin olarak tahmin edilmiştir.<sup>1</sup> Genel nüfus 20 milyon sayılırsa , okul çağındaki çocukların ancak yüzde üç gibi küçük bir bölümünün okula gittiği anlaşılmaktadır.<sup>2</sup>

Osmanlı İmparatorluğu'nda (19.yüzyılın ortaları), ağır basan reform İstekleri, yeni eğitim kurumlarının açılmasını zorlayana kadar ıki çeşit okul vardı:

1. Sıbyan Mektepleri (Mahalle mektepleri), 2. Medreseler. İki çeşit okulu da eğitim ve öğrenim bakımından yetkili din kuruluşları denetip, yönetiyordu. Gerçi okul kuran kişiler, (vakıf) açacakları okulun yerini, kaç öğrenci alacağını, öğrenci ve öğretmenlere verilecek aylıkları belirleyebilirlerdi. Padişahlar çıkardıkları fermanlarla, din yetkililerine (Şeyhülislam, müftü, kadı) eğitim için bazı emirler vermişlerdi. Ama bu emirler dinin okullar üzerindeki egemenliğini sarsmamıştır.<sup>3</sup>

#### 1. YAKIN ÇAĞDA OSMANLI İMPARATORLUĞU'NDA EĞİTİME BAKIŞ VE GELENEKSEL EĞİTİM KURUMLARI

##### a. Sıbyan Mektepleri

Sabi adı verilen beş- altı yaşındaki kız ve erkek çocukları okutmak için açılmış ilköğretim kurumlarıdır. Hemen her mahalle ve köyde mevcuttu. Karma

<sup>1</sup> İ.H.Tonguç, *Canlandırılacak Köy*, İkinci baskı, İstanbul 1947, Remzi Kitabevi,s.196-198.

<sup>2</sup> Refet, "Türkiye'de Maaraf-İ İptidai", *Türk Yurdu*,1825,sayı 7,s.400.s

<sup>3</sup> Nafi Atuf Kansu, *Türkiye Maarif Tarihi*, C.1., İstanbul 1931, s.29.



eğitim veren sıbyan mekteplerinde; okuma, yazma, Kuran-ı Kerim ve hesap gibi konular öğretiliyordu.

Bu devirde sıbyan mekteplerinin yanında yine bir ilköğretim kurumu olarak 'Darül-huffaz' lar vardı. Amacı, Kuran'ın ezberlenmesini sağlamaktı.<sup>1</sup>

## b. Medereseler

Müslümanlığın eğitim kurumlarıdır. Selçuklulardan geçmiştir. Giderleri vakıf gelirlerinden karşılanıyordu. Vakıf gelirinin yetmediği hallerde 'imaret' gibi sosyal yardım kurumları yardımda bulunuyordu. Bu sistem medresede okumayı varlıklı ailelerin bir ayrıcalığı olmaktan çıkarıyordu.<sup>2</sup>

Osmanlı İmparatorluğunun kuruluşundan 20.yüzyılın başlarına kadar ülkede bilim ve yargı hayatına medreseler hâkim olmuşlardır. Hukuk gibi, siyasi iktidar gibi , sanat ve edebiyat, hatta ekonomi gibi kurumlara islamiyet yön vermiş ve medreseyi eğitimde yalnız bırakmamıştır. Medreseler eğitimde gözlem ve deneye yer vermemek, skolastiği sürdürmek, fikir ve düşünce özgürlüğüne kapılarını kapamak, pozitif ilimleri programına almamakla Osmanlı toplumunda olumsuz etkiler yapmıştır.

## c. Saray Okulları ( Mekteb-ı Enderun)

Saray okulları yalnız devleti idare eden yüksek dereceli asker- sivil kadroyu yetiştirmeleri bakımından değil, işle eğitimi birleştiren yöntemleri bakımından da üzerinde durulacak eğitim kurumlarıdır. Enderûn okulu Hıristiyan Osmanlı tabaasının çocuklarını ve harp esirlerini imparatorluk hizmetleri için eğitmek ve okutmak esasına göre kurulmuştu. Harp esirlerinden gerekli koşullara uygun olanlar Enderun okuluna öğrenci olarak kabul edilirdi. Bunlara 'Devşirme' yolu ile

<sup>1</sup> Mustafa Özodaşık, *Cumhuriyet Dönemi Yeni Bir Nesil Yetiştirme Çabaları 1923- 1950*, Çizgi Araştırma Dizisi, 1.basım, Ağustos 1999, Çizgi Kitabevi Yayınları, Konya, s.16.

<sup>2</sup> Muallim Cevdet, ' *Terbiyemizde Buhran* ', *Tedrisat*, sayı 6, 1919, s.329.

toplanan Hıristiyan çocukları da katılırdı. Enderun okulunun öğrencileri bu iki bölümden oluşurdu.

Saray okullarının büyük bölümünü bu çocuklar oluştururdu.<sup>1</sup>

#### **d.Zaviyeler, Tekkeler ve Dergahlar**

Zaviye, şehirlerin veya küçük yerleşim birimlerinin ücra yerlerinde, kenar ve köşelerindeki, güzel manzaralı ve sakin yerlerde açılmış bulunan tekkelerdir.

Tekke, zaviyeden fizik olarak büyü insanların güven duyduğu sosyal kurumlardır.

Dergah, bu sosyal kurumların en büyüğüdür.

Zaviye tekke ve dergahlarda çeşitli ilimler, edebiyat ve musiki büyük bir titizlikle öğretilirdi. Özellikle halk edebiyatının öğretilmesi ve ülkenin her tarafına yayılmasındaki katkıları yadsınamaz. Zaviye, tekke ve dergahlar insanın mükemmelleşmesini ancak fiziki ve ruhi eğitimle sağlanabileceğini ileri sürerek, yetişen nesillerin hem bedeni bakımdan sağlıklı hem de zihni aktiviteler bakımından üstün olabilmesi için büyük çaba sarfetmişlerdir.

#### **e. Ahi Teşkilatı**

Ahilik , XIII. yy dan XX . ya kadar Anadolu'daki esnaf ve sanatkarlar birliklerine verilen addır. Müslüman Türk toplumunun ekonomik, sosyal ve kültürel hayatını düzenleyen , Anadolu'da yardım temeli üzerine kurulmuş, zaman zaman da siyasi roller oynamış olan, önemli bir yaygın eğitim kurumudur. Ahiliğin amacı, zenginle fakir, üretici ile tüketici, emek ile sermaye, halk ile devlet arasında iyi ve sağlam ilişkiler kurarak 'sosyal adaleti' gerçekleştirmek olmuştur. Bu amacına, sağlam bir teşkilatlanma ve köklü bir eğitim sistemi aracılığı ile ulaşmaya çalışmıştır.<sup>2</sup>

<sup>1</sup> Barnette Miller, *The Palace School of the Mohammed the Conqueror*, Cambridge, Harward University Press, 1941, s.14.

<sup>2</sup>Mustafa Özodaşık, a.g.e., s.21.s

## f. Osmanlılar'da İnsan Yetiştirmeye Etki Eden Diğer Faktörler

Medrese, enderun vs. eğitim kurumları dışında camiler, sahaflar, kütüphaneler, kıraathaneler, bilginlerin, ediplerin ve sanatçıların evleri bu yerlerin başında gelmektedir.

## B. REFORM YILLARINDA EĞİTİM ( 1839 – 1908)

### 1. Genel Durum

Osmanlı İmparatorluğunda çöküşün hızlandığı 19. yy. da eğitim ile ilgili ilgileri bakımından önemli değişiklikler olmuştur. İkinci Mahmut 1826 yılında Yeniçeri Ocağını kaldırmış, 1838 de İmparatorluk Osmanlı Pazarını Avrupa makine ürünlerine tümünden açan bir anlaşma imzalamıştır. Bir yıl sonra 1839 da Tanzimat Fermanı yayınlanmış 1876 da Meclis-I Mebusan toplanmış ve bir yıl sonra da Abdülhamit tarafından dağıtılmıştır. Tüm bunlar teker teker eğitime etkiler yapmıştır. Yeniçeri Ocağının yok edilmesi yenilik hareketini kolaylaştırmış; Harp Okulu ve Askeri Tıp Okulu ancak bu olaydan sonra açılmıştır.<sup>1</sup>

Fikir ve sanat hayatı medresenin ve skolastiğin baskısından bu dönemde henüz etkilenmektedir. İlk özel gazete ancak 1859 da yayınlanabilmiş, çevrenin meseleleri ile ilgilenen bir sanat ve edebiyat hareketinin doğması için 1870 yıllarına kadar beklemek gerekmiştir. Bu sebeple eğitim üzerine etki yapacak bir halkoyu hazırlanmamış; eğitim ve öğretim isteği ancak iyi niyetli paşaların , vezirlerin ve nazırların kişiliğine bağlı kalmıştır. Reform yıllarında eğitimin dikkat çeken yanı çok yönlü olmasıdır. Reform yılları boyunca imparatorlukta eğitim gerek metod gerek anlayış bakımından birbirinden farklı okullar içinde gelişmiş bazen birbirine zıt yönler almıştır.

Birbirinden tamamen ayrı eğitim anlayışlarına ve eğitim sistemlerine sahip olan asker okulları, sanat okulları , memur okulları ve medreseler yan yana yaşamış ve dünya görüşleri değişik insanlar yetiştirmiştir.

<sup>1</sup> Ömer Celalsarç, *Tanzimat ve Sanayimiz*, *Tanzimat,I.*, İstanbul 1940, s.430-440.

## 2. Eğitim Kurumlarında Reform

### a. Devlet Okulları

**İptidailer :** Osmanlı medrese sisteminde bir öğretim aşaması ve müderistlik derecesi olan iptidailer XVI.yy.da Süleymaniye Medresesi kurulurken oluşturulmuştur.

**Sultani:** Osmanlı devletinde 19.yüzyılda açılan öğretim kurumu olup ilki 1868'de İstanbul'da açılmıştır.

**Rüştiye :** Bir ortaöğretim kurumu olan Rüştiye II.Mahmut Döneminde Türkçe derslerine yer veren ilkokuldu. Cumhuriyetin ilanından sonra orta mektep olarak değiştirildi.

### b. Askeri Okullar

18. yy.ın ortalarından sonra orduyu kuvvetlendirmek isteği askerlikte yeni eğitim ve öğretim metodlarının kabul edilmesini zorunlu kılmıştır. Yeni bir donanmanın hazırlanmasına temel olmak üzere 1796 da Mühendishane-I Bahr-I Hümayun (Deniz Mühendis Okulu) kurulmuştur. Bunu 1794 de orduya topçu subayları yetiştirmek için Mühendishane-I Berri-I Hümayun (Kara Mühendis Okulu) açılışı izlemiştir. Sultan II. Mahmut Yeniçeri ordusunun yerine Asakir-i Mensure-i Muhammediye adı ile yeni bir ordu kurar.<sup>1</sup> 1827 de Tıbhane-i Amire (Askeri Tıp Okulu) , 1834 de Mekteb-ı Ulum-ı Harbiye (Harb Bilimleri Okulu) açılmıştır. Askerin talimini ve yürüyüşünü kolaylaştırdığı için Mızıka-i Humayun (Bando Okulu) kurulmuştur. Bu askeri okul hareketi bir zaman sonra, sivil okulları da yenilenmeye zorlamıştır.

### c. Sanat Okulları

Osmanlılarda ilk sanat okulu 1860 da Mithat Paşa tarafından açılmıştır.<sup>2</sup> Sanat okullarının ders programları ile çevrenin ihtiyaçları arasında iyi bir dengenin kurulduğu görülmektedir.

<sup>1</sup> İlhan Başgöz, *Türkiye'nin Eğitim Çıkmazı ve Atatürk*, Kültür Bakanlığı Yayınları / 1754, Başbakanlık basımevi, Ankara 1995,s.15.

<sup>2</sup> Reşat Özalp, " *Türkiye'de Erkek Meslek ve Teknik Öğretim Kurumları*" *Teknik Öğretim*,MEB yayını dergi, Makale 1, sayı 106, 1952, Makale 16,sayı 121, 1952

#### d. Eski Sıbyan Okulları ve Medreseler

Bu okulları çağdaş eğitim kurumları haline getirme çabaları Tanzimattan sonra olmuştur. 1845 de toplanan Milli Eğitim Kurulu'nun ve 1868 tarihli 'Maarif-i Umumiye Nizamnamesi' nin kararları Tanzimat eğitimcilerinin planlarını açıklayan en iyi belgelerdir. İmparatorlukta birinci öğretmen okulu 1848 de Cevdet Paşa tarafından İstanbul'da açıldı. Bunu 1868 de 'Darülmuallimin-ı Sıbyan' ın açılması izlemiştir. Bu öğretmen okulları ancak 1870 lerden sonra taşraya yayılmaya başlamış ve yüzyılın sonlarında sayıları 20'yi bulmuştur. Tanzimat eğitimcileri yeni okullar açmak ve sıbyan okullarından bir bölümünü yenileştirmek olanağını buldular. Bunlara 'Usul-ü Cedide Mektepleri ' dendi. Tanzimata gelişen yenileşme hareketleri medreselere dokunmamış, medreselerin eğitim ve öğretimlerini değiştirmemiştir. Şeriatı elinde kalan medreseler, 1908 lere kadar her türlü yenilik hareketlerine direnmiş, fakir çocuklar için uygun eğitim merkezleri olmaya devam etmiştir. 1872-73 ders yılında yeni okulların sayısı 3057 ( Usul-ü Cedide) ve eski Sıbyan okullarının sayısı ise 18938 dir.<sup>1</sup>

### C. İKİNCİ MEŞRUTİYET VE EĞİTİM ( 1908- 1918)

#### 1.Genel Durum

Rumeli'de isyan eden İttihat ve Terakki Cemiyetinin baskısı ile II. Abdülhamit, 24 Temmuz 1908 de yeniden Meclis-ı Mebusan'ın toplanmasına karar verir. İkinci Meşrutiyet dönemi açılır. Devrin fikir ve siyaset alanına olduğu kadar eğitimine de en önemli etki Türkçülük akımının sistemleştiricisi Ziya Gökalp'den (1876-1924 ) gelmiştir.Gökalp'e göre " eğitimin amacı kişiyi iki çevreye alıştırmaktır.: 1. Toplumsal çevre, 2. Doğal çevre. Kişi içinde yaşadığı toplumsal çevreye toplumun din, dil, ahlak, hukuk, güzel sanatlar ve ekonomi alanındaki değer yargılarını öğrenerek uyar. Her ulusun kendine has bir kültürü ve ona dayalı bir eğitim düzeni vardır. Bu kültür ulusaldır. Çocuklarımıza vereceğimiz eğitimde

<sup>1</sup> İ.H.Tonguç, İlk Öğretim Kavramı, İstanbul 1946. , s. 172.

ulusal olmalıdır.”<sup>1</sup> Gökalp’in eğitim ile ilgili görüşlerine o dönemde farklı görüş akımlarını temsil eden ‘Ferdîyetçiler’, ‘Asri Terbiye’ taraftarları bir diğer taraftan da İslamcılar karşı çıkmışlardır. Bu arada İsmail Mahir Efendi ‘yerli’ adını vereceğimiz ne doğu ne de batı kültüründen etkilenmemiş bir eğitim felsefesi sistemleştirmiştir.<sup>2</sup> ( İsmail Mahir Efendi, Kastamonu’nun Alacamescit köyünde doğmuştur. Muallim mektebinde okumuş, Selanik’de muallim mektebi müdürlüğü yapmıştır. İttihat ve Terakki’yi hazırlayan gizli hareketlere katılmış; 1908 den sonra Meclis-i Mebusan’a girmiştir. ) Mahir efendi’nin kurucusu olduğu bu eğitim anlayışı ilk kez “ *Çiftçi Öğretmenler ve Öğretmen Çiftçiler*” adlı dergide ortaya atılmıştır.<sup>3</sup>

## 2. Meşrutiyetin Eğitim Kurumuna Getirdiği Yenilikler

İkinci Meşrutiyet idarecileri, eğitimi içinde bulunduğu çıkmazdan kurtarmak için tam 4 yıl yeni bir “ **Maarif-I Umumiye Kanunu**” çıkarabilmek için uğraşmışlardır.

Sonunda 1912 de bu yeni kanun “ mavaakkat bir kararname” olarak yayımlanabilmiş ve yürürlüğe konmuştur. Bu ‘**Tahsil-i İptidai Kanunu Muvakkatı**’ Türkiye Cumhuriyeti’nde de uzun zaman bazı değişikliklerle yürürlükte kalmıştır. Bu kanunun getirdiği eğitim anlayışı, İmparatorluğun mali olanakları, hukuk ve idare anlayışı sıkı bağlara sahiptir. İkinci Meşrutiyette, kadınlar için ‘ **İnas Darülfünunu**’ adlı bir üniversitenin çekirdeği kurulmuş, bu okullar şeriatın elinden alınarak (Evkaf Bakanlığı) Milli Eğitim Bakanlığına bağlanmıştır. Bu devir, sporu ve el işleri sanatını okullara sokmakla kalmamış, Selim Sırrı Tarcan, İsmail Hakkı Baltacıoğlu gibi eğitimcilerin çabaları ile spor, serbest tartışma ve dokunulmaz sanılan bazı değerlerin irdelenmesi okullarda ve halk arasında da yaygınlaşmıştır.

<sup>1</sup> Ziya Gökalp, *Millî Terbiye, 1-5* ; Makale 1 **Muallim Dergisi** sayı 1., İstanbul 1916,; Makale 5 **Muallim Dergisi**, sayı 7. İstanbul 1916.

<sup>2</sup> Rauf İnan, **İsmail Mahir Efendi’nin Fikirleri, Köy ve Eğitim**, Ankara 1955 ,sayı 10-11.

<sup>3</sup> Hıfzırrahman Raşit Öymen, *Köy Enstitüleri, Köy Öğretmen Okulları, Eğitim Hareketleri*, 1959, sayı 55-56, s.1.

İkinci Meşrutiyet'ten önce okul sayısı 175 iken Meşrutiyet'ten sonra ise bu sayı 896' çıkmıştır. Meşrutiyetten önce öğrenci sayısı 12.901 iken Meşrutiyet'ten sonra bu sayı 51.239'a çıkmıştır.<sup>1</sup>

Eğitimde **Tahsil-i İptidai Kanunu Muvakkatı**'nın rehber olarak alındığı , farklı görüşlerin çatıştığı Meşrutiyet dönemi, Türkiye Cumhuriyeti eğitim çalışmalarına bir zemin hazırlamış , sonunda bir devrim niteliği kazanması için eğitim alanındaki çalışmaları bir ölçüde yönlendirmiştir.<sup>2</sup>

### 3. İkinci Meşrutiyet Döneminde Devlet Denetimi Dışındaki Eğitim Kurumları

Tanzimat döneminden sonra eğitim kurumları olarak Osmanlı İmparatorluğu'nda :

- a. Dini eğitim kurumları,
- b. Devlet Okulları,
- c. Akademik ve Mesleki Okullar,
- d. Yabancı Okullar ve
- e. Azınlık Okulları vardı.

Bunlardan dini eğitim kurumları için en belirgin örnek , uzun bir dönem eğitim bağlamında topluma yön vermiş ve etki etmiş olan Medreselerdir.<sup>3</sup>

Devlet okullarına gelince, 1894- 95 de İmparatorluktaki ilkokulların sayısı şöyledir: Usul-i Atika okulları 18708 ve Usul-i Cedide okulları 4992 tanedir. 1898 de İmparatorluk topraklarında mevcut orta okul sayısı ise İdadi'ler 60 tane ve Rüştiye Okulları 425 tanedir.<sup>4</sup>

Batı eğitim sisteminin tanıtılmasınayol açmış, gelişmiş ve güçlü görünükleriyle eğitimi olumlu yönde etkilemiş olan, Türkiye'nin bilim , kültür ve sanat hayatında rol oynayan II.Meşrutiyet'in ve Cumhuriyet döneminin – sayıları az

<sup>1</sup> Refet, *Türkiye'de Maarifi İptidai*, *Türk Yurdu*, sayı 7, 1925, s.400.

<sup>2</sup> A.Bedri Edis, *Notlu Tedrisatı İptidaiye Kanunu Muvakkatı*, İstanbul, 1946.

<sup>3</sup> Yahya Akyüz, *Türk Eğitim Tarihi (Başlangıçtan 1985'e)*, Ankara 1985, s.55.

<sup>4</sup> *Tanzimat'tan Cumhuriyet'e*, *Türk Ansiklopedisi*, s. 474.

da olsa- önemli isimlerinden bazılarını yetiştirmiş olan ancak açtıkları misyonerlik okulları ile halkın dinini etkilemeye çalışmış, milliyetçilik ve bağımsızlık fikirlerini kullanarak milletleri İmparatorluk bünyesinden koparmayı bir ölçüde başarmış olan yabancı okulları sayıca dağılımları şöyledir.:

## A. YABANCI OKULLAR

Eğitim alanında bu dönemde okullara denetim sınırlı olduğundan yabancı okullar yeterli sayıda açılmıştır ve eğitimlerini özerk bir şekilde sürdürmüşlerdir.

### Fransız Okulları:

Saint- Benoit Fransız okulu  
 Saint- Georges Fransız okulu  
 Saint – Louis Dil Oğlanları Koleji,  
 Saint- Pierre Fransız okulu,  
 Notre Dame De Sion Fransız okulu,  
 Saint- Polcherie Fransız okulu,  
 Saint- Joseph Fransız okulu,  
 Saint- Esprit Fransız okulu,  
 Immaculee Conception Fransız okulu <sup>1</sup>

Bunlardan başka Osmanlı toprakları üzerinde en önemli Fransız okulu Beyrut'taki St. Joseph Tıp okuludur. <sup>2</sup>

Geçmişte önemli bir yer tutan Fransız okulları günümüzde de eğitim açısından faaliyetlerini hala eski düzenlerini koruyarak sürdürmektedirler. <sup>3</sup>

<sup>1</sup> Nurettin Polvan, *Türkiye'de Yabancı Öğretim*, İstanbul 1952, 1.cilt, s. 116- 227.

<sup>2</sup> Başbakanlık Arşivi Mukteza Defteri, 22/576, 21/349.

<sup>3</sup> *Özel Okullar Rehberi*, Milli Eğitim Bakanlığı yayını, İstanbul, 1964, s.153.



### **İngiliz Okulları :**

İngiliz okullarının binalarını Anadolu lisesi halinde kullanılmak üzere Milli Eğitim Bakanlığına devrederken tüm belgeler İngiltere'ye gönderildiğinden bu okullar ile ilgili olarak başlangıcından günümüze kadar kesintisiz bir tarihi gelişme bilgisi veren esere ulaşmak çok zordur.

Ancak bir fikir vermesi açısından 1917 tarihli bir belgede , sadece İstanbul'da 83 İngiliz müessesinin bulunduğu belirtilmiştir. <sup>1</sup> İngiliz eğitim faaliyetlerinin yoğun olduğu bölge Suriye ve Lübnan'dır. Özellikle de Beyrut'a bu konuda çok önem verilmiştir. <sup>2</sup>

### **Amerikan Okulları:**

**Harput Amerikan koleji :** 1859 da Amerikalıların Fırat Koleji, Ermenilerin Yeprad koleji dedikleri Harput kolejinin ilk amacı, Ermeni Protestan din adamı yetiştirmek olmuş , 1880 yılında genişletilerek laik öğretime ağırlık vermiştir. <sup>3</sup>

**Robert Koleji,** 1863 de açılmış, hem Amerikalıların Türk eğitimine hem de Türkiye'deki eğitim faaliyetleri açısından önemlidir. O dönemde Müslümanların yabancı okullara gitmesi yasak olduğundan koleji, büyük ilgiyi gayr-I Müslim ailelerinden görmüştür. <sup>4</sup>

**İstanbul Amerikan Kız Koleji,** 1871 de yine Robert Koleji bünyesinde, Dr. Hamlin'in gayretleri ile Gedikpaşa'da kiralanan bir evde kızlar için 'Home School' olarak açılmıştır. <sup>5</sup>

<sup>1</sup> Başbakanlık Arşivi Mukteza Defteri, 25/15.

<sup>2</sup> Public Record Office, Department Foreign Office, 702- 2428, no:14 Them: Schools in Turkey.

<sup>3</sup> American National Archives Despatches from U.S. Conculs in Harput (1895-1906), Microcopy T, 579., Roll 1., no.44.

<sup>4</sup> Başbakanlık Arşivi, Yıldız Tasnifi No: 1, s. 1.

<sup>5</sup> The Story of Robert College Old and New, s.43.

**Merzifon Amerikan Koleji**, başlangıçta bir ‘teoloji semineri’ görünümünde olsa da 1881 de High School görünümü almıştır. 1986 da kolej düzeyine ulaşmıştır. Kolejin ilk açılış tarihi. 1863’dır.<sup>1</sup>

### **İtalyan Okulları :**

İtalyan birliği kurulduktan sonra İtalya’da işçilerin hastalık, emeklilik ve ihtiyarlık hallerinde yardımlaşmalarını sağlamak amacıyla “Societa Operaia “ adlı bir işçi birliği kurulmuştu. Bu birliğin bir şubesi de İstanbul’da açılarak çalışmalarına başladı. 1861 yılında İtalyan dilinin yayılması ve İtalyan azınlığın çocuklarının eğitimi için resmi makamlara başvurularak bir İtalyan erkek okulunun açılmasına teşebbüs edildi.<sup>2</sup> 1863 de kurulan işçi derneği ( La Societa Operaia) 1864 de kendi lokalinde bir gece okulu açmış, burada konferanslar verilmeye, İtalyanca dili öğretimeye başlanmıştı.<sup>3</sup> İmparatorlukta o dönemde faaliyette bulunan belli başlı İtalyan okulları şunlardır:

İtalyan Kız Drtaokulu (Ağahamamı Kız İtalyan Ortaokulu)

Büyükdere İtalyan Okulu (R.Scuole Femminile di

Büyükdere)

Santa Maria İtalyan Okulu

Bakırköy İtalyan Okulu

Yedikule İtalyan Kız Okulu

İtalyan Erkek Okulu

Beykoz İtalyan Okulu

Sainte Marie İtalyan Okulu

Sacro Cuore İtalyan Kız Okulu (Yeşilköy)

Bartelemeo Giustiniani İtalyan Okulu

San Pietro İtalyan Kız Okulu

İtalyan Kız Okulu (Kadıköy)

San Pietro İtalyan Okulu (Galata)

<sup>1</sup> Milliyet Gazetesi, 24 Ekim 1984, s.9.

<sup>2</sup> İtalyan Lisesi Yıllığı, (1979-1980).

<sup>3</sup> Angiolo Mori, *Gli Italiani a Costantinopoli*, Modena, 1906, s.264.

### Alman Okulları:

Almanlar 1870 de siyasal birliklerini kurduktan sonra başkentte sayısal bir artış göstermişler ve İstanbul'dan Kudüs'e giden yol üzerinde okul açma girişimlerinde kendilerinden söz ettirecek duruma gelmişlerdir. Almanlar, özellikle Alman uyrukluların çoğunlukta buldukları yerlerde okul açmak için büyük çaba sarfetmişlerdir. Hatta okul açmak için bölge ahalisini maddi manevi çeşitli yardımlarla sempatican kazanmak yolu ile kendi taraflarına çekmeye çalışmışlar, kendilerini destekleyecek bir kamuoyu yaratmaya uğraşmışlardır. Halep vilayetinden Maarif nezaretine gönderilen 1912 tarihli yazıda bu durum açıkça belli olmaktadır.<sup>1</sup>

1914 'den sonra faaliyet gösteren Alman okulları şunlardır:

Beyoğlu Alman okulu (kuruluş tarihi 11.05.1868, kurucusu  
(Dr. Ursula Maxeiner)

Boğaziçi Bebek Alman Okulu

Yedikule Alman okulu

Haydarpaşa Alman okulu<sup>2</sup>

İstanbul Alman Lisesi, 11 Mayıs 1868' kurulmuştur. 1882'de ana okulu kısmı faaliyete geçmiştir. 1911'de Alman Lisesi diploması vermeye hak kazanmıştır. Birinci Dünya Savaşı nedeniyle kapatılan okul, 1925'de yeniden açılmıştır.<sup>3</sup>

### Avusturya Okulları:

Avusturya okullarından köklü eğitim kurumu niteliğinde bilinen iki okul vardır. Bu iki okul şunlardır:

Sankt Georg, Avusturya Erkek Lisesi ve Ticaret Okulu,

Sankt –Georg Avusturya Kız Lisesi<sup>4</sup>

<sup>1</sup> Milli Eğitim Bakanlığı Arşivi, no: 101.

<sup>2</sup> Necdet Sevinç, *Ajan Okulları*, İstanbul 1975, s.82

<sup>3</sup> *Özel Okullar Rehberi* MEB., İstanbul, 1964, s. 136-137.

<sup>4</sup> *Özel Sankt Georg Avusturya Lisesi Yıllığı*, İstanbul 1982.

Avusturya okullarının diğer yabancı devlet okulları gibi yaygın ve çok sayıda olmayışını, yalnızca eğitim açısından bu kurumları düşündükleri ve propaganda amacı gütmedikleri şeklinde yorumlayabiliriz.

### **Rus Okulları:**

Rus Sıbyan Bahçesi

( 1899 ve 1901’de ibtidai derecesinden 1903 de rüştiye ve idadi derecesine yükselen bu okul öğrenci sayısı bakımından da büyük artış göstermiştir.)<sup>1</sup>

Rus Okulu (Terkos)

( Terkos civarındaki Rus okulu ile ilgili 1901 tarihli belgede, Rus hastahanesi bünyesindeki bir binada açıldığı belirtilmektedir.)<sup>2</sup> Bu okul binasının Terkos metropolitliğine bağlı bir Rum okul olarak da kayıtlar vardır.<sup>3</sup>

Rus okulları daha çok Suriye sınırları içinde yoğunluk göstermiştir.Buna en güzel örnek sadece Beyrut’ta ’44 Rus Okulu’nun bulunduğunu bildiren 1910 tarihli Maarif Nezaretinden verilen bir yazıdır.<sup>4</sup>

### **İran Okulları:**

Osmanlı İmparatorluğu toprakları üzerinde birçok yabancı devlet gibi okul açan İran Devleti’ne ait okullardan biri, 1910 tarihinde ruhsat almak için müracaat ettiğine dair bir yazı olan belgeden öğrendüğimize göre, Bağdat’taki Debistan-ı uhuvvet-i İraniyan adlı okuldur.<sup>5</sup>

<sup>1</sup> 1809, 1901 ve 1903 Salnamesi.

<sup>2</sup> Atilla Çetin, *Maarif Nazırı Ahmed Rüşti Paşa'nın Osmanlı İmparatorluğu'ndaki Yabancı Okullar İle İlgili Raporu*, İ.Ü.Edebiyat Fak., Güney Doğu Avrupa Araştırmaları Dergisi, 10-11, 1981, s.253; s.316-324.

<sup>3</sup> Başbakanlık Arşivi, Mukteza defteri, no.22/829.

<sup>4</sup> Milli Eğitim Bakanlığı Arşivi, No:20.

<sup>5</sup> MEA., No. 30. MEA., No.111/ a.

Bir diğ er İ ran okulu Kerbela'daki 'İ ran Encümeni Müsavat Cemiyeti' tarafından açılmak için adına ruhsat istenen "Hüseyni" adlı okuldur.

### **Bulgar Okulları:**

Bulgarların eğitim açısından faaliyetleri, Ortodoks Patrikhane'sinden ayrılarak "Eksarhlık" denilen bir ruhani direye bağlandıktan sonra başlamıştır. <sup>1</sup> İlk Bulgar okulu 1835'de Balkan sıradağlarının içindeki Gabrova kasabasında açılmıştır. <sup>2</sup> 1876'da Bulgar okullarının sayısı 1600'e ulaşmıştır; 1990 yılında hala eğitim vermekte olan orta okul derecesindeki Bulgar okulu 1897'de Beyoğlu'nda açılmıştır. <sup>3</sup>

## **B. AZINLIK OKULLARI**

### **Rum- Ortodoks Okulları**

Osmanlı İ mparatorluğu topraklarında kurulan Rum eğitim-öğretim kurumlarının sayısı, 1830'lardan sonra Yunan devletinin desteği ile artmıştır. Birinci Dünya Savaşı esnasında Rum okulları birer silah deposu haline gelmiştir. 1964'de yayınlanmış ve Milli Eğitim Bakanlığınca hazırlanan Özel Okullar Rehberinde İstanbul ve adalarda toplam 46 Rum okulu olduğu belirtilmektedir. <sup>4</sup>

### **Ermeni Okulları**

Ermenilerin okulları, a. Ermenilerin açtıkları cemaat okulları , b. Amerikalıların Ermeniler için açtıkları okullar şeklinde iki kategoriye ayrılmaktadır. Ermeni okulları ele alınırken, Ermeni okulları il Amerikalı misyoner, tüccar ve diplomatların girift ilişkisi göz ardı edilmemelidir. Bu okullar sayesinde Amerikalılar, Ermenileri protestan mezhebine kazandırmayı başarmışlardır. <sup>5</sup>

<sup>1</sup> Takvim-i Vekayi Gazetesi, 27 Zilhicce 1286 (1869 ).

<sup>2</sup> Milliyet Gazetesi, 21-27 Ekim 1984, "50 Yıllık kin" adlı yazı dizisi.

<sup>3</sup> Kenan Okan, Türkiye'de Yabancı Okullar, Milli Kütüphane.(yayınlanmamış bir araştırma).

<sup>4</sup> Cevdet Sevinç, a.g.e., s.160 vd.

<sup>5</sup> Bilal Şimşir, "Ermeni Propagandasının Amerika boyutu üzerine" Tarih Boyunca Türklerin Ermeni Toplumu İ le İ lişkileri Sempozyumu, Erzurum Atatürk Üniversitesi Yayını, 1985,s.81.s

İlk resmi Ermeni okulu 1790'da Kumkapı, Fıçıcı sokakta açılmıştır.<sup>1</sup> 1859'da Maarif-i Umumiye Meclisi üyesi olan bir Ermeninin düzenlediği istatistiğe göre İstanbul'da 42; 1871'de 48; 1900 'lerde İstanbul'da 40, Anadolu'da 813 Ermeni okulu bulunmaktaydı.<sup>2</sup> Maarif Nazırı Zühdü Paşa'nın hazırladığı bir cetvele göre , Adana'da 14, Aydın'da 2, Bursa'da 3, Konya'da 4, Elazığ'da 16, Biga'da 1 Ermeni Protestan okulu vardır.<sup>3</sup>

### Yahudi Okulları

XV. yüzyılda zengin bir kültürel birikimle Osmanlı ülkesine gelen Yahudiler, dini baskılar yüzünden kendi kültürlerini üretemez duruma gelmişlerdir.<sup>4</sup>

Yahudi toplumuna modern eğitim hareketi, ticaret burjuvazisi yolu ile değil, uluslararası Yahudi burjuvazisinin girişimleriyle gelmiştir. Bunun en çarpıcı örneği 1860'da Yahudi kapitalistlerin Paris'de kurdukları 'Alliance Israelit' dir.<sup>5</sup> Bu cemiyet 1862'den sonra onbeş, yirmi yıl içinde İmparatorluğun çeşitli yerlerinde 60'dan fazla okul açmıştır.<sup>6</sup>

### Protestan Okulları

Osmanlı toprakları üzerindeki Protestan okulları hakkında en ayrıntılı bilgiyi Maarif nazırlarından Ahmed Zühtü Paşa'nın Maarif Nezareti'nin bilgi istemesi üzerine hazırladığı 'Protestan Okulları' hakkındaki bir rapordan alıyoruz. 1894 tarihli bu belgeye göre 392 Protestan okulunun Amerikan- İngiliz ve Potestan

<sup>1</sup> Tanzimat'tan Cumhuriyet'e, Türkiye Ansiklopedisi, C.II. s.462.

<sup>2</sup> Tanzimat'tan Cumhuriyet'e, Türkiye Ansiklopedisi, C.II. s. 493.

<sup>3</sup> Zühdü Paşa'nın Osmanlı İmparatorluğundaki Protestan Okulları İle İlgili Raporunun Defter Kısmı.

<sup>4</sup> Bkz. Abdurrahman Küçük, Dönmeler Tarihi, Ankara, 1990, s.249- 392.

<sup>5</sup> Tanzimat'tan Cumhuriyet'e Türkiye Ansiklopedisi, C.II.s.264.

<sup>6</sup> Paul Dumont, Une Source Pour L'etude Des Communautés Juives de Turquie, Les Archives de L'Alliance Israelite, Unuvirselle, Prizoli, vol30. Sarajevo 1980, s. 75-106.

Ermeni okullarından oluştuğu görülmektedir. Belgede bu okulların sayılarının 398 olduğu belirtilmektedir.<sup>1</sup>

### **Katolik Okulları**

Katolik okulların çoğu Fransız misyonerlerin açtıkları okullardır. Fransısca eğitim yapan okullardır. Yalnızca 1892'de İstanbul'da Latin Katolik rahiplerinin 306, rahibelerinin de 354 kurumu olduğu belirtilmektedir.<sup>2</sup> Bu durum okul konumundaki bu kurumların önem ve yaygınlığını kanıtlamaktadır.

Tanzimat döneminden sonra Osmanlı İmparatorluğu topraklarında eğitim kurumu olarak yer alan bu yabancı ve azınlık okullarının bağlı olduğu kuruluşlar, a. dini kuruluşlar, b. bakanlıklar, c. kilise ve dernekler, ç. Yabancı hükümetler ve bunların bağlı olduğu kilise ve dernekler, d. diğer bakanlıklar idi. Bu durum eğitimdeki farklılaşmanın boyutunun bir göstergesidir.

Bu farklı eğitim kurumlarını birleştirmek ve ikiliği ortadan kaldırmak için ilk hareket İttihat ve Terakki Partisi tarafından yapılmıştır. Girişim Ziya Gökalp'in fikirlerine dayanmaktadır.<sup>3</sup> 1916 yılında toplanan İttihat ve Terakki Genel Kongresi, Evkaf'ın elindeki ilkokulları Eğitim Bakanlığı'na devreder. Medreseler de Evkaf Bakanlığı'nın elinden alınarak, onların idaresi başka bir dini makama, '**Bab-ı Meşihat**' a bırakılır.<sup>4</sup>

Ancak bu dönemdeki çalkantılar ve savaşlar yüzünden eğitimde teşkilatlanmada önemli girişimler sağlanamamıştır. Dahası Kurtuluş Savaşı yılları, Osmanlı aydınlarını Anadolu halkının sorunları ile karşı karşıya getirmiştir.

1908-1920 yılları arasında eğitimdeki örgütlenme ve düzenleme konusunda düşünülenlerin ancak bir kısmı uygulanabilmiştir.1911'de '**Maarif-i Umumiye**

<sup>1</sup> Yahya Akyüz, *Abdülhamit Devrinde Protestan Okulları İle İlgili Orijinal İki Belge*, Eğitim Fakültesi Dergisi, 1970, C.3., S. 1-4., s. 124-125.

<sup>2</sup> *Tanzimat'tan Cumhuriyet'e Türkiye Ansiklopedisi*, C.II., s. 265 vd.

<sup>3</sup> Osman Ergin, *Türkiye Maarif Tarihi*, C.IV., İstanbul, 1939-1943., s.1065.

<sup>4</sup> İlhan Başgöz, *Türkiye'nin Eğitim Çıkması ve Atatürk*, Kültür Bakanlığı, Ankara 1995, s.77.

**Teşkilatı Nizamnamesi'** çıkarılmıştır. Buna göre, eğitim ve öğretime ait ve Maarif kanunu kapsamına giren eğitim kurumları ve hazırlık ve tarım alanında hizmet gören dairelerin kurulup yönetilmesi ve denetlenmesi yetkisi Maarif Nezaretine verildi. Aynı nizamnameye göre," Meclis-i Kebir-i Maarif" de 'daimi' ve 'senevi' olmak üzere ikiye ayrıldı.<sup>1</sup>

## 1. CUMHURİYET ÖNCESİ HAZIRLIK ÇALIŞMALARI

Osmanlı Devleti tarihinde halk eğitime büyük önem verilmiştir. İlk defa bu konuda düzenli çalışmalar Mustafa Kemal'in 1895'te bir rapor hazırladığı zamanlar görülen anlamı köylere okuma yazma öğretmek ve halkın bilgisizliğini gidermek ve okuma yazmazlığın ortadan kaldırılması amaçlarıyla yapılmıştır. Ancak Devlet İktisadi Yürütürsü'nün Kasım 1922'de Vakıfları genelgesiyle yayımladığı ilk halk okuma yazma çalışmalarını başlatılmıştır. Eğitime verilen bu önem devlet tarafından da bu yönde aynı konuda ikinci bir gelişme görülmüştür. İlk defa halk mektepleri ve gece dersleri açılarak 7 - 8 bin öğrenci bu mekteplere kayıtlı olarak eğitim almıştır. Türkiye Öğrencileri Birliği de bu amaçla 1925'te gırtlık kahvaltı, gece de sıralara okuma yazma öğretmek halk mekteplerini organize etmiştir. 1920'lerde ABD'den dönüp gelen öğrenciler bu mekteplere öğretmen olarak görev yapmışlardır. Bu mekteplerde halk okuma yazma eğitiminin ağırlıklı olarak gece dersleri şeklinde yapıldığı, kısa bir süre sonra bu şube kapatılarak görevleri ilköğretim göreviyle devredilmiştir. Bununla birlikte 1926 yılında halk mektepleri geliştirilerek okuma yazma kurslarına 2 aşamalı olarak açılmaları istenmiştir. Cumhuriyet'in kuruluşuna kadar süren bu gelişmeler ülke eğitimi açısından önemli bir adım olarak kabul edilebilir.

## 1. TBMM'İN İLK PROGRAMINDA MİLLİ EĞİTİM

Azınlık lehine Millî Eğitim Bakanlığı'nın 2 Mayıs 1920'de kamuoyuna duyurulmuş programı, eğitim denilince ve millî bir düşünce getirmektedir. Bakanlık ağırlıklı olarak eğitim kurumları ile yönetilmektedir. Karşılaşılan mali problemler

<sup>1</sup> Cumhuriyet Döneminde Eğitim, MEB. Yayınları: 91, Atatürk kitapları:4, ME Basımevi, İstanbul 1983. S. 25 vd.



## BÖLÜM II

### CUMHURİYET DÖNEMİ MODERN EĞİTİMİN KURULMASI ÇALIŞMALARI

#### A. CUMHURİYET ÖNCESİ HAZIRLIK ÇALIŞMALARI

Kurtuluş Savaşı yıllarında halk eğitimine büyük ölçüde önem verildiği tezin öncesi sayfalarında vurgulanmıştır. Mustafa Kemal'in 1922 yılı Mart ve Ekim aylarında eğitimin amacını köylüye okuma yazma öğretmek ve temel bilgi vermek olduğunu ve okumaz yazmazlığın ortadan kaldırılması gerekliliğini vurgulaması üzerine Bakan İsmail Safa tarafından Kasım 1922'de Valilere gönderilen bir genelge ile halk eğitimi çalışmalarının başlatılması, eğitime verilen bu önemi daha da pekiştirmektedir. Bir ay sonra aynı konuda ikinci bir genelge gönderilmiş 105 değişik yörede halk mektepleri ve gece dersleri açılarak 7 – 8 bin yetişkinin okuma yazma kursundan geçmesi sağlanmıştır. Türkiye Öğretmenler Birliği'nde konuya sahip çıkıp 1925'te gündüz kadınlara, gece de erkeklere okuma yazma öğretecek halk dershaneleri açmaya başlamıştır. 1920'lerde ABD'den danışman olarak gelen John Dewey'nin önerisinin üzerine 1926'da oluşturulan bakanlık merkez öğretinde bir de halk eğitimi terbiyesi şubesi açılması eğitimin o günlerde ne kadar önem taşıdığına işaretidir. Kısa bir süre sonra bu şube kapatılarak görevleri ilköğretim genel müdürlüğüne devredilmiştir. Bakanlık 1926 yılında halk mektepleri genelgesiyle okuma yazma kurslarının 2 aşamalı olarak açılmasını istemiştir. Cumhuriyet'in kurulduğu yıllarda süre gelen bu gelişmeler ülke eğitimi üzerinde olumlu etkileri zeminini teşkil etmiştir.

#### 1. TBMM'NİN İLK PROGRAMINDA MİLLİ EĞİTİM

Ankara hükümeti, Milli Eğitim Bakanlığı'nı 2 Mayıs 1920'de kurmuştur. Amaç, çocuklara verilecek eğitimi dini ve milli bir duruma getirmektir. Bakanlık, o günlerde eski eğitim kanunları ile yönetilmektedir. Karşılaşılan mali güçlükleri çözmek için 1913 tarihli " Geçici İlk Öğrenim Kanunu" nun bazı maddeleri

değiştirilmiş ve halkın ödemekte olduğu 'zorunlu giderler'in yükü hafifletilmiş olsa da ağır eğitim giderlerini karşılayacak bir kaynak bulunamamıştır. Eğitim Bakanlığı'nın ayrı bir bütçesi de yoktur. Savaş bitene kadar eğitim giderleri bütçeden alınan avanslarla karşılanmıştır.

Milli Eğitim Bakanlığı yeni kurulduğu zaman hükümetin eğitim programı ana hatlarıyla şöyledir:

“Çocuklarımıza verilecek eğitimi dini ve milli bir duruma getirmek.

Çocuklarımızı üretici duruma gelecek, kendilerine güvenen, iş kurabilen kişiler olarak yetiştirmek, okullarımızı ve eğitim kurumlarımızı bilimsel ve çağdaş temeller üzerinde yeniden düzenlemek,

Milli micazımıza, tarihi, coğrafi ve sosyal özelliklerimize uygun yeni ve bilimsel ders kitapları hazırlama; halk dilinden Türkçe kelimeleri toplayarak dilimizin bir sözlüğünü yapmak,

Doğu'nun ve Batı'nın klasiklerini dilimize çevirmek,

Eski eserlerimizi saptamak ve korumak,

Bugün ilk işimiz eldeki okulları iyi idare etmektir.”<sup>1</sup>

TBMM'nin kuruluşundan onaltı gün sonra (9 Mayıs 1920), Milli hükümet programındaki eğitim politikasını tamamlamış bulunuyordu. Söz konusu politika ana hatlarıyla şöyleydi:

*“Milli eğitimde amaç, çocuklarımıza verilecek eğitimi, her anlamı ile dini ve milli bir hale koymak ve onları hayat savaşında başarılı kılacak, dayanaklarına kendi benliklerinde*

<sup>1</sup> Cumhurbaşkanı, başbakanlar ve Milli Eğitim Bakanlarının Milli Eğitimle İlgili Söylev ve Demeçleri, C.1, Ankara 1946, s. 153.

*bulduracak, teşebbüs kudreti ve kendine inanma gibi karakter verecek, üretici bir fikir ve şuur uyandıracak bir seviyeye ulaştırmak; bütün okullarımızı en bilimsel ve en modern olan bu temel ilk sağlık kurallarına göre yeniden düzenlemek ve programlarını islah etmek; milli karakterine, coğrafi şartlara, tarihi geleneklerimize, sosyal bünyemize uygun bilimsel ders kitapları meydana getirmek; halk kütlesinin sözcüklerini toplayarak dilimizin kamusunu yapmak; milli şuuru geliştirici tarihi, edebi ve sosyal eserleri, uzmanlarına yazdırmak; eski eserleri kütüğe geçirmek ve korumak; kısaca, bir milletin hayat ve varlığını korumak için en önemli etken olan eğitim işlerinde dikkat ve özel bir gayretle çalışmaktır.”<sup>1</sup>*

Hükümetin TBMM’de okunan bu programında ileride ele alınacak bir takım işlerin tasarlandığı, fakat henüz daha savaşın içinde bulunması nedeniyle, şimdilik eğitim kurumlarını idare etmekle yetinileceği ifade edilmektedir.

Görüldüğü gibi milli eğitim ili ilgili olarak yapılan ilk program, Cumhuriyetin çağdaşlaşmayı, özgün bir millet olabilmek için verilecek uğraşları başlatmayı hedef aldığının açık ama bir o kadar da ne kadar özveri gerektiren bir davanın başlangıcını vurguladığının ifadesidir. Bu temeller üzerinde inşa edilen ancak yokluklar içinde ve işgal altında yürütülen eğitim çalışmaları, halkın inancını canlı tutmuş, Ankara’da büyük bir idealizmin yer etmesine yardımcı olmuştur.

## 2. MAARİF VEKALETLİĞİNİN KURULMASI

Osmanlı sınırları içinde yukarıda bahsedilen okullardan başka Akademik ve Meslek okulları da yer almaktaydı. Bu okulların çoğu, II. Meşrutiyet dönemiyle, yani 1908’den sonra eğitim alanında günümüze kadar uzanan gelişmelerin temelini atıldığı bir dönemde kurulmuşlardır. Bu dönemde öğretmen yetiştirilmesi konusunda yenilikler yapılmış, ders programları sosyal ve siyasi içerikli, hayata

<sup>1</sup> Nevzat Ayas, *Türkiye Cumhuriyeti Milli Eğitimi*, 1. Basım, s.122.

dönük şekildeki derslerden hazırlanmış, öğrencinin kendi kendine yeterli olması prensibi benimsenmiş, öğretmenler için mesleki cemiyetler kurulmuş, kızlar için yükseköğretim kurumu açılmış, eğitim kurumlarında sayısal artış ve yaygınlığa önem verilmiştir.<sup>1</sup>

1908 sonrasında İttihat ve Terakki ile birlikte gelen siyasi gelişme yükseköğretim kurumlarına da yansdı. 1909 yılında Hendese-I Mülkiye, askeri yönetimden ayrılarak Nafia Nezaretine bağlı Mühendis Mekteb-i Alisi haline geldi. Bu gibi gelişmelerden en çok etkilenen Darülfünun olmuştur. II.Abdülhamit devrinde ikinci plana itilen Darülfünun artık ön plana çıkmış, adı Darülfünun-i Osmani olmuştur. Programı geliştirilerek tarih,edebiyat ve felsefe derslerine yer verilmiştir. 1912 de Maarif nazırlarından Emrullah Efendi, Darülfünun'u bir nizamname ile yeniden düzenlemiştir. Bu düzenlemeyle Ulum-ı Şerriyye, Hukuk, Fünun Ulum-I Tıbbiye, Ulum-I Edebiyye adlarında beş şube oluşturulmuştur.

1909 de kurulan 'Dişçilik Mektebi' Ulum-I Tıbbiye şubesine, vilayetlerdeki tıp ve hukuk okulları da Darülfünuna bağlanmıştır.<sup>2</sup> 1915'de 19 Alman ve 1 Macar profesör çağırılmıştır. Alman profesörler, Von Humboldt geleneğine göre, Darülfünun'nu araştırmaya yönelik hale getirmişlerdir. Aynı yıl kızlar için de bir yükseköğretim kurumu İnas Darülfünunu kurulmuştur. 1919'da Darülfünunun yeniden düzenlenmesi düşünülmüş, aynı yıl üniversiteye 'İlmi muhtariyet' verilmiştir. Cumhuriyetin kurulmasına yakın bir dönemde gelişme gösteren bu yenilikler, yeni yeni yüksekokulların ve meslek okullarının açılmasına kadar varmıştır :

1908'de açılan gece dersleri okulları,  
 1909'da açılan polis memurları okulu, Rüşumat memurları okulu,  
 1910'da açılan mızıka mektebi ve maliye memurları okulu,  
 1911'de açılan Kodüktör mektebi, Belediye memurları okul Kadastro memurları okulu, Evkaf memurları okulu,

<sup>1</sup> Yahya Akyüz, *Türk Eğitim Tarihi*, Ankara 1976, s.242.

<sup>2</sup> *Tanzimat'tan Cumhuriyet'e Türkiye Ansiklopedisi*, C.II.,s. 473.

1914'de açılan Darülbedayi, yani Güzel sanatlar okulu gibi.<sup>1</sup>

### 3. BİRİNCİ MAARİF KONGRESİ (15 Temmuz 1921)

Hükümetin programında yer alan ve yapılması öncelikle gerekli işler üzerinde çalışmalar sürdürülürken, eğitim sistemimizde örgütlenme, eğitim kurumlarında ve programlarında reform yapılması için ilk planlama teşebbüsüne girilmiş ve bu amaçla Sakarya Savaşı'ndan kısa bir süre önce ilk defa Ankara'da bir "Maarif Kongresi" yapılmıştır. Bu kongreye, düşman işgali altında bulunmayan illerin Milli Eğitim ve okul müdürleri ile öğretmenler, Bakanlar Daire Müdürleri ve Telif ve Tercüme Heyeti üyeleri katılmıştır."<sup>2</sup>

Atatürk kongreye cepheden gelerek açmış ve yetiştirmek istenen yeni insan tipi için rehber olarak kabul ettiği eğitimin aynı zamanda sosyal politikaların şekillendirilmesinde de önemli rolü olacağını düşünmüştür. Milli eğitim faaliyetlerine en az ülkenin kurtuluşu kadar önemli olduğunu sık sık vurgulamıştır.<sup>3</sup>

Sonuç olarak, tüm bu gelişmeleri göz önüne alacak olursak, yabancı devlet okulları ya da cemaat okulları siyasi faaliyetleri açısından zararlı, eğitim açısından ve toplumdaki düşünce yapısını modern anlama yakın çizgide geliştirme yönünde olumlu etkiler yapmışlardır. Osmanlı eğitim kurumları, geleneksellik ve yenilikçilik gibi iki olgu arasında sıkışıp kalmışlar, kendilerini geliştirmeye yönelik herhangi bir çabada bulunmamışlardır. Ancak 1908'den sonra açılan akademik ve meslek okulları batıya yönelik programlar geliştirerek yenileşme hareketinin öncülüğünü yapmışlardır. Eğitim alanında günümüze uzanan gelişmelerin temelini atmışlardır.

<sup>1</sup> Tanzimat'tan Cumhuriyet'e Türkiye Ansiklopedisi, C.II.,s. 473-474.

<sup>2</sup> Cumhuriyet Döneminde Eğitim, Bilim ve Kültür eserleri Dizisi Atatürk Kitapları, Milli Eğitim Bakanlığı yayımları : 91, MEB basımevi, İstanbul, 1983, s.106.

<sup>3</sup> Atatürk'ün Söylev ve Demeçleri, Cilt 2, 1989, s.19-21.

## B. CUMHURİYET DÖNEMİ MODERN EĞİTİM ÇABALARI

Yeni Türkiye Cumhuriyetinin kurulması eğitimin gelişmesi yeni imparatorluğun çökmesi, eğitim üzerindeki ağır politik baskıyı kaldırmıştı. Genel bütçenin milli savunma ve içişlerinden sonra en büyük payını Milli Eğitim Bakanlığı alıyordu. Halkın okumaya karşı duyduğu ilgi büyüktü, evlerin kerestelerini sökerek okul yapan köyler görülüyordu.<sup>1</sup> Osmanlı eğitim sistemi en belirgin ifadesini bir takım kanunlarda göstermiştir. Bular: 1910 tarihli Orta Öğrenim Kararnamesi, 1913 tarihli İlköğretim Geçici Kanunu, yine aynı yıl kabul edilen İller İdare Kanunu'dur. Bunlara temel olan anlayış, memlekette eğitimi şu kurumların ve güçlerin idaresine ve denetimine bırakılmıştır: 1. Din kurumları, 2. Soy ve toprak zenginliğine dayanan yerel eşraf, 3. İçişleri Bakanlığı 4. Milli Eğitim Bakanlığı. Eğitime yön veren birimler ilk üç birimdir. Bu dönemde eğitim alanında birtakım gelişmeler olmuştur. Eğitimi bir bütün olarak etkileyen bu gelişmeler ana hatlarıyla şöyledir:

### 1. Eğitim Kurumlarının Milli Eğitim Bakanlığı'nın İdaresinde Birleştirilmesi (Tevhid-i Tedrisat) ve Din Derslerinin Okullardan Çıkarılması.

Osmanlı İmparatorluğu'nun reform yılları boyunca süren laiklik kıpırdanmaları, din okullarından mederese ve evkaf ilkokullarının değişiklik yapmalarına yeterli olmamıştır. Yeni kurulan okullar ve ordu, din makamlarının etkisi dışına çıkarılırken hiçbir reformcu, din okullarına dokunmayı düşünmemiştir. Böylece, yeni okulların yanında eskileri de yaşamayı sürdürmüş, bu farklı eğitim yuvaları birbirinden ayrı, hatta çoğu zaman birbirine karşı iki kuşak yetiştirmişlerdir.

Bilindiği gibi, Türkiye Cumhuriyeti; ulusal, demokratik ve laik bir ülküyü amaç edinmişti. Onun için böyle bir ülküyü sağlayacak sistemin kurulması gerekiyordu. Atatürk, bütün ulusun bilimsel düşünceye dayanan laik eğitim sisteminden geçmesini istemekteydi. Onun verilmesini istediği eğitimi şöyle

<sup>1</sup> Terbiye Mecmuası, sayı: 1, (10 Şubat 1927); sayı 21(1930), Maarif Vekaleti Talim ve Terbiye Dairesince ayda bir çıkarılır.(Söz konusu köy, Sandıklı- Ballık Köyü'dür.)

açıklıyordu: “ Eğitimdir ki ulusu ya özgür, bağımsız, ünlü ve yüce bir toplum halinde yaşatır, ya da onu tutsaklığa ve yoksulluğa sürükler.”<sup>1</sup>

Oysa ,Tanzimat’tan Atatürk devrimine kadar olan dönemde , toplumun her alanında olduğu gibi eğitim alanında da ikilik vardı. Şeriatçı öğrenimle ulusal ve müspet öğrenim bir arada yürütülmek isteniyordu. Cumhuriyet ise, temellerini ulusal ve laik eğitim sistemine dayandırmalıydı. Bunun için de Ortaçağ kalıntısı öğrenim yuvalarının kaldırılması gerekiyordu.Çünkü ümmetçi bir öğrenim ve eğitim ulusal duyguları engellemekte, hatta boğmakta idi.

Kurtuluş Savaşı yıllarında, Atatürk’ün gerek eğitim ile gerekse diğer konularda yaptığı konuşmalarında eğitimin birleştirilmesi konusuna hep rastlanır.<sup>2</sup>

1 Mart 1921 tarihinde TBMM’nin açılış söylevinde Atatürk 1934’e kadar çıkartılacak ve hayata geçirilecek ‘İnkılap Kanunları’ nın başlama işaretini verirken, öncelikle eğitim birliğini vurgular:

*“ Türkiye ’nin eğitim ve öğrenim politikasının tam ve hiçbir kuşkuyla yer vermeyen bir açıklıkla belirtilip uygulanması gerekmektedir. Bu politika, her anlamıyla milli bir kapsamda olmalıdır.... Yüksek meslek ve ihtisas erbabının ayrılabilceği eğitim dereceleri kadar eğitim ve öğrenimde birlik sağlanması, sosyal yaşantının gelişmesi ve yükselmesi için önemlidir. Bu sebeple, Şer’iye Vekaleti ile Maarif Vekaletinin bu konuda fikir birliği yapması arzu edilir.....”*<sup>3</sup>

Bu sözleri ile Atatürk, Türk ulusunun yaşantısına büyük etkileri olacak eğitim konusunda öğretim birliğine ne denli önem verdiğini ifade etmektedir.

<sup>1</sup> Atatürk’ün Söylev ve Demeçleri, C.II.,s.44; Bkz. Mustafa Baydar, **Atatürk ve Devrimlerimiz**, T.İş Bankası yayınları, 1.baskı, İstanbul 1973, Çeltük matbaası, s.190.

<sup>2</sup> İhsan Sungu, “*Tevhid-i Tedrisat*”, **Belleten**, Türk Tarih Kurumu, 1938, sayı:7-8,s. 409.

<sup>3</sup> Atatürk’ün Söylev ve Demeçleri, C.II.,s.44-45.

2 Mart 1924 günü Cumhuriyet Halk Fırkası Meclis grubunda görüşülen 3 yasa tasarısı, ertesi gün Genel Kurul'da kabul edilmiştir. Birbiriyle ilgili ve bağıntılı üç alandaki bu yasalar, sonraki devrim yasalarının da temelini oluşturmuştur. Bu yasalar: 1. Halifeliğin Kaldırılması, Osmanlı hanedanının yurt dışına çıkarılması, 2. Şer'iyeye ve Evkaf Vekaletinin kaldırılması, 3. Tevhid-i Tedrisat Kanunlarıdır.<sup>1</sup>

Böylece, 3 Mart 1924'de Öğretim Birliği İlkesi kabul edilerek Şer'iyeye Vekaleti kaldırılmış ve tüm okullar Milli Eğitim Bakanlığı'na bağlanmıştır.

O zamana dek kapitülasyonların verdiği ayrıcalığa dayanarak çalışan yabancı ve azınlık okulları da devletin denetimi altına alınmış Türk çocuklarının ilk öğretimi ancak Türk okullarında görebilecekleri belirtilmiştir.<sup>2</sup>

Türkiye'de medreselerin kapatılması, okullarda din derslerinin çıkarılması yeni Cumhuriyet'in laiklik programının sadece bir bölümüdür. Şeriatın kaldırılması ve Medeni Kanunun kabulü, okullarda kızları ve erkekleri bir arada okutma, toplumda kadın ile erkeğe eşit yer verme, Anayasa'dan 'Devlet'in Dini İslamdır' maddesinin çıkarılması, fesin ve Arap Alfabesinin değiştirilmesi bu laiklik programını tamamlar.<sup>3</sup>

Diğer İnkılap Kanunları ile anayasal güvenceye alınan 430 no.lu Tevhid-i Tedrisat Kanunu 7 maddeden oluşmaktadır. Söz konusu maddeler şunlardır:

Madde : 1- Türkiye dahilindeki bütün müessesat-ı ilmiye ve tedrisiye (öğretim ve bilim kurumları) Maarif Vekaletine merbuttur.

Madde : 2- Şer'iyeye ve Evkaf Vekaleti veyahut hususi vakıflar tarafından idare olunan bilcümle medrese ve mektepler aarif ekaletine devir ve raptedilmiştir.

<sup>1</sup> Necdet Sakaoğlu, Cumhuriyet Dönemi Eğitim Tarihi, İletim yayınları, 1992, s.23.

<sup>2</sup> Düstur. M 349.561 3-3 .(23 Eylül 1329 tarihli tedrisatı iptidaiye kanununa müzeyyel kanun) Kanun no: 1778 Resmi gazete ile neşri ilanı: 29 mart 1931.sayı:1760.

<sup>3</sup> Sadi İrmak, Atatürk ve Çağdaşlaşma Atılımları,Hisarbank Kültür yayınları, 1981, s.88-89.



Madde : 3- Şer'iyeye ve Evkaf Vekaleti bütçesinde mekatip ve medaris (okullar ve medreseler) tahsis olunan mebalığ (ödenek) Maarif bütçesine nakledilecektir.

Madde : 4- Maarif Vekaleti, yüksek diniyat mütehasısları yetiştirilmek üzere Darülfunun'da bir İlahiyat Fakültesi tesis ve amamet ve hitabet (imamlık- hatiplik) gibi hidemat-ı diniyenin (din görevlerinin) ifaası vazifesiyle mükellef memurların yetiştirilmesi için de ayrı mektepler küşat edecektir (açacaktır).

Madde : 5- Bu kanunun neşri tarihinden itibaren terbiye ve tedrisat-ı umumiye (genel eğitim- öğretim) ile uğraşmakta olup şimdiye kadar Müdafaa-yı Milliye ( Milli Savunma) 'ya merbut (bağlı) olan askeri rüşti ve idadiler (orta ve liseler) ile Sıhhiye Vekaletine merbut olan Darüleytamlar ( öksüz yurtları) bütçeleri ve heyet-i talimiyeleri (öğretim kadroları) ile beraber Maarif Vekaletine raptolunmuştur. Mezkur rüşti ve idadilerde bulunan heyet-i talimiyelerin cihet-i irtibatları ( ilişki durumları) atiyen (ilerde) ait olduğu Vekaletler arasında tahvil ve tanzim edilecek ve o zamana kadar orduya mensup olan muallimler orduya nisbetlerini (bağıntı) muhafaza edecektir.(637 sayılı 22.04.1925 Tarihli Kanunla eklenen fıkra: Harbiye Mektebine Menşe (kaynak) teşkil eden askeri liseler bütçe ve kadrolarıyla Müdafaa-yı Milliye Vekaletine devrolunmuştur.)

Madde : 6- İşbu kanun tarih-i neşrinden mateberdir.

Madde : 7- İşbu kanunun icra-yı ahkamına (hükümlerinin yürütülmesine) İcra Vekilleri Heyeti (Bakanlar Kurulu) memurdur.<sup>1</sup>

Tevhid-i Tedrisat Kanununun kabul edilmesiyle, Türkiye'deki tüm okulların idaresi Milli Eğitim Bakanlığı'na devredilmiştir. 1924 yılında medreseler, 1930-31 yıllarında İmam Hatip Okullarının tümü kapatılmıştır.

Söz konusu kanunun temel amacı; ilk, orta ve lise düzeylerinde yeni kuşaklara ortak bir ulusal kültür vermek olmuş, 'öğretim birliği' kavramı içinde,

<sup>1</sup> Reşat Genç, Türkiye'yi Laikleştiren Yasalar, Ankara 1998, s.22-32.

çağdaş eğitimi, milli ve laik öğretim programlarını, örgün ve yaygın eğitim alanlarında örgütsel ve kurumsal yenileşmeyi hedef almıştır.

Öğretimi birleştirme Kanunu'nun kabul edilmesinden sonra Türkiye'deki yabancı okullar için de bir 'genelge' hazırlanmış, bu okullarda din esaslarına dayanan bir eğitimin yapılması din propagandası, Türkiye ve Türk'ler aleyhine kitaplarda herhangi bir ifadeye yer verilmesi yasaklanmıştır. Bu genelge hükümetin yabancı okullardan isteklerini şöyle sıralamaktadır.

“ Hiçbir okul kitabında Türklerin aleyhinde bir kelime ve ifade bulunmayacak, Türklerin dününü ve bugününü kötüleyen cümlelere rastlanmayacaktır. Hiçbir okul kitabında Türklerin tarih ve coğrafyalarına ait en ufak bir yalınış görülmeyecektir. Türk toprakları hiçbir memleketin parçası olarak gösterilmeyecektir. Kitaplarda hiçbir yabancı devletin propagandası yer almayacaktır. Bütün yabancı okullarda haftada beş saat Türk dili, tarih ve coğrafyası okutulacaktır. Bu dersleri okutan öğretmenler Türk olacak ve Eğitim Bakanlığı tarafından seçilecektir. Okullarda her türlü din propagandası yasaktır. Dini semboller ancak okulların kiliselerinde bulunabilir. Okul kitaplarının hiçbirisinde dini telkinler yapan semboller bulunmayacaktır. Misyoner okulları istese de, istemese de, oralarda yeni fikir akımları ile tanışan azınlık çocukları siyasi hayata atılmış, Osmanlılara karşı yürütülen bağımsızlık hareketlerinde öncülük etmişlerdir. Kurtuluş Savaşı yıllarında, Anadolu'daki misyoner okulları, sözgelimi Antep'te, Maraş'ta işgal kuvvetlerine depo ve sığınak sağlamış ve TBMM'de ağır eleştirmeler çekmişti.<sup>1</sup>

## 2. Milli Eğitim Kongreleri ve Kararları

Milli Eğitim sisteminin; toplumun sosyal ve ekonomik gelişmesine paralel olarak düzenlenmesi için yapılan çalışmalar, TBMM'nin kurulduğu günden başlayarak sürekli bir gelişme göstermiştir. Bu gelişmede Atatürk'ün çeşitli öğretmen toplantılarında, kongrelerde belirttiği görüşleri ve Milli Eğitim Şuralarının aldığı kararlar önemli rol oynamıştır.

<sup>1</sup> TBMM Zabıtalı, İsmet Paşa'nın 25 Eylül 1920'(1336) de konuşması.

1920 yılından önce memleketimizde, yaygın bir medrese teşkilatının yanında – her türlü gelişmeye engel olan bu cehalet ve tutuculuk ocaklarında öğretim Arap dili ile yapılarak bir ümmet terbiyesi verilmekteydi<sup>1</sup> – devlet memuru yetiştirmek için açılmış birkaç yüksek dereceli meslek ve az miktarda orta dereceli okul olduğuna tezin ilk sahifelerinde değinmiştim. XIX. Yüzyılın ikinci yarısından itibaren açılan yeni okullardan, düşünceleri ve amaçları medreselilerden farklı bir kuşak yetişmeye başlamıştır.<sup>2</sup> 5-13 yaş arasındaki Müslüman çocuklarına Elifba ve Tecvit ezberlettirilen Sıbyan Okulları da , İkinci Meşrutiyete kadar medreselerin hakimiyetinden kurtulamamış ve öğrencilerine kendi anadilini okuyup yazmayı öğreten bir ilkokul haline getirilememiştir.<sup>3</sup>

#### a. Birinci Heyet-i İlmiye (15 Temmuz 1923)

Milli Eğitim işlerini bütün yönleri ile ele alıp sorunlarını, tanınmış eğitimcilerin fikir, düşünce ve tecrübelerinden yararlanarak planlamak ve bir programa bağlamak amacı ile toplanmıştır.<sup>4</sup> Birince Heyet-I İlmiye, ilk sistemli çalışma olarak Milli Eğitim tarihimizde yer alan bir reform teşebbüsüdür. Bu kurulun gündeminde;1. Milli Eğitimi yürütme programı, 2. Milli hars, 3. Üstün nitelikteki müracaat kitaplarının dilimize çevrilmesinde takip edilecek esaslar; 4. İstatistik Genel Müdürlüğü örgütü; 5.bir milli büyük sözlük hazırlanması; 6.Milli müzik; 7. Milli dil ve edebiyat; 8. Milli Tarih kitaplığı; 9.Milli Hazine evrakı; 10. Milli Tarih ve Coğrafya Enstitüleri; 11. Etnoğrafya Müzesi; 12. Milli müze; 13.Ankara'de yüksek düzeyde dersler, 14. İlkokul programlarında değişiklikler; 15. İlköğretimden sonra hayati öğretim programı; 16.İlköğretim kararnamesinin değiştirilmesi teklifi;

17. Kız ve Erkek Öğretmen Okulları tüzük ve programları; 18. Sultanilerde örgüt ve öğretim süresi ve Sultanı adının değiştirilmesi; 19. Lise izcilik esas teşkilatı; 20. Teftiş Kurulu tüzük teklifi; 21.İstanbul Kız ve Erkek Öğretmen Okulları

<sup>1</sup> Şerafettin Yaltkaya, *Tanzimattan Evvel ve Sonra Medreseler*, *Tanzimat I*, s.463- 467.

<sup>2</sup> Sadrettin Celal Antel, *Tanzimat Maarifi*, *Tanzimat I.*, s.441-462.

<sup>3</sup> Osman Ergin, *Türkiye Maarif Tarihi*, c.I., s.68-82.

<sup>4</sup> Hasan Ali Yücel, *Türkiye'de Ortaöğretim*,s.21.

ortakısım açılması; 22. Galatasaray Lisesinin teşkilat ve programları; 23. Yüksek Öğretmen Okulu öğrencilerine mesleki bilgiler verilmesi; 24..Okul müzesi; 25.Eski Eserler tüzüğü; 26. Din Eğitimi esasları gibi konular yer almıştır.

Heyet-I İlmiye, gündeminde bulunan konular üzerinde gerekli incelemeleri yapmış ve her konunun ayrı ayrı görüşülmesi için komisyonlar kurulmuştur. Hazırlanan raporlar genel kurulda tartışılmış ve alınan kararların büyük bir kısmı uygulamaya konulmuştur.<sup>1</sup>

### b. İkinci Heyet-i İlmiye (1924)

Eğitim ve kültür sorunlarını görüşmek üzere Ankara'da toplanan İkinci Heyet-I İlmiyenin aldığı kararlar şunlardır:

1. İlkokul öğretim süresinin altı yıldan beş yıla indirilmesi,
2. Ortaokul ve liselerin ayrı ayrı birer bölüm haline getirilmesi ve her ikisinin sürelerinin üçer yıl olarak tesbit edilmesi ve böylece ortaöğretimin yedi yıldan altı yıla indirilmesi;
3. Öğretmen okullarının öğretim sürelerinin dört yıldan beş yıla çıkarılması;
4. Kız liselerinin de erkek liseleri gibi tam sınıflı hale getirilmesi;
5. Ortaokul, lise ve öğretmen okulu programlarının genişletilerek sosyoloji dersinin eklenmesi;
6. İlkokul öğretim programlarının geliştirilmesi,
7. Ders kitaplarının yazdırılması.<sup>2</sup>

### c. Üçüncü Heyet-i İlmiye

Burada gelişmekte olan eğitim örgütünün köklü sorunları ile ilgilenilmiştir. Heyet-i İlmiyenin bu toplantısında:

<sup>1</sup> Reşat Özalp- Aydoğan Ataünel, *Türk Milli Eğitim Sisteminde Düzenleme Teşkilatı*, s.37.

<sup>2</sup> Reşat Özalp, Aydoğan Ataünel, *a.g.e.*, s.37.

1. Devlet ve il bütçelerinden Milli Eğitim teşkilatına ayrılan ödeneklerin daha yararlı bir şekilde kullanılması;
2. Okullara kayıt için başvuran çocukların, tümünün kabul edilmeleri için okul kapasitelerini arttırıcı önlemlerin alınması;
3. Liselerin yeniden düzenlenmesi ve belirli merkezlerde kuvvetli liseler açarak yavaş yavaş çoğaltılması;
4. Öğretmen okulları ile diğer meslek okullarının, belirli merkezlerde toplanması ve güçlendirilmesi;
5. Yatısız ortaokullarda karma öğretim uygulanması;
6. Stajyer öğretmenlere verilecek pedagojik formasyonun esaslarının tespit edilmesi;
7. Talim ve Terbiye işleri ile meşgul olmak üzere bir “ Talim ve terbiye Dairesi” kurulması gibi önemli konular görüşülmüş ve gerekli kararlar alınmıştır.

Heyet-i İlmiye kararlarından sonra yapılan çalışmalar arasında yer alan önemli işlerden birisi de, Bakanlık Teşkilat kanunu tasarısının hazırlanması olmuştur. 22 Mart 1926 tarihinde yayımlanan 789 sayılı “ Milli Eğitim Teşkilatına Dair Kanun” ile Telif ve Tercüme Heyeti kaldırılarak yerine Dil Heyeti ve Talim ve terbiye Dairesi kurulmuştur.<sup>1</sup>

Milli Eğitim Bakanlığının düzenleme hizmetini yürütmek maksadıyla toplanmış bulunan Heyet-i İlmiyelerin görevini yapmak üzere, 1933 yılında yürürlüğe giren 2287 sayılı kanun ile “ **Milli Eğitim Şurası**” teşekkül ettirilmiştir. Böylece Heyet-i İlmiyeler, Milli Eğitim Şuraları için bir başlangıç olmuştur.

Eğitim sisteminin düzenlenmesi ve zaman içinde yenileşmesi çalışmalarını, Talim ve Terbiye Kurulu ile birlikte inceleme ve Bakanın onayına sunulacak kararları almak üzere bu konudaki mevzuatın gereği olarak kurulan Milli Eğitim Şuraları, Cumhuriyet dönemi boyunca önemli girişim ve katkılarda bulunmuştur. Eğitimin düzenlenmesinde en üst karar mercii olan Şuralarda eğitim, bir bütün olarak ele alınmış,tartışılmış, konular meslek ve kamu oyuna mal edilmiş, dolayısıyla, uygulayıcılara yol gösterilmesine dikkat edilmiştir. Bu çalışmaların

<sup>1</sup> Özalp,Ataünal,a.g.e., s.39.

yanında, ayrıca, Şuralarda ele alınan konuların ilgili bütün grupların işbirliğine ve eleştirilerine açık bulundurulması demokratik anlayışın gelişmesine yardım edici bir nitelik olduğu gibi, özellikle program geliştirme çalışmalarının da bir zorunluluğudur.

1939 yılından bugüne kadar, objektif çalışmaların ortaya koyduğu verilere dayanılarak eğitim sorunları üzerinde çözüm yolları aramak üzere on defa Milli Eğitim Şurası toplanmıştır.<sup>1</sup>

Bu Şuralarda, Türk Eğitim Sisteminin toplumumuzun hızla değişen ihtiyaçlarına ve ferdin ilgi ve yatanaklarına cevap verecek hale getirilmesi ve eğitimle ilgili sorulara çözüm yolları araması konuları tartışılmış ve kararlar alınmıştır.

Tezin buraya kadar olan bölümünde ifade etmek istediğim konu, Atatürk'ün eğitime ne denli köklü değişiklikler getirdiği ve bunları gerçekleştirirken de “ çağdaşlaşmayı”, bir başka deyişle “ Batılılaşmayı” amaçladığıdır. Bu kavram, Atatürk'e göre, geleneksel Türk toplumsal yapısını tamamen değiştiren, yepyeni bir düzen yaratmaya yöneliktir. Bu amaçla mevcut toplumsal kurumların ve değerlerin tamamında değiştirilmesi gerekmektedir. Batı ülkeleri, gelişmiş, sanayileşmiş bir durumdaydılar. Dolayısıyla bu ülkeler çağdaşlığı temsil etmekteydiler. Bu nedenle ki Atatürk, Türk toplumunun geleceğini tayin ederken onları örnek almıştır. Böylece bir amaç için kuşkusuz toplumun yapısının köklü değişimlere uğraması kaçınılmazdı. İşte bu köklü değişimlerin gerçekleşmesi toplumun geleneksel yapısından kurtulmasını sağlamaya yönelmiştir. Eğitim alanında yapılan yenilikler ise toplumun tüm kademelerini ve kurumlarını harekete geçirmiş, dolayısıyla toplumun tümü üzerinde köklü değişimlerin yerleşmesinde bir etken olmuştur. Buraya kadar olan bölüm, eğitimin, ülkenin kaderini değiştirmede ne denli etkili olduğu üzerinde yoğunlaşmıştır. Bundan sonraki bölümde ise toplumun kültür bazında uğradığı köklü değişimler ele alınacak ve bu bağlamda bir devrim yaratıldığı üzerinde durulacaktır.

<sup>1</sup> Reşat Özalp, Aydoğan Ataüinal, a.g.e.,s. 197- 214.

## C. ATATÜRK'ÜN MİLLİ EĞİTİM POLİTİKASI HAKKINDA GÖRÜŞ VE DİREKTİFLERİ

### 1. Bütçede Eğitime Ayrılan Pay

İlkel bir tarım memleketi olmaktan kurtulamamış, kanun ve devletin gücünü yurdun bütün köşelerine kadar yayarak, yerli eşrafın etkilerini yok edememiş olan memleketimizde eğitimle anapara sahipleri arasında anlayışlı bir işbirliği kurulamamıştır. Böyle bir ülkede de modern devletin ve kanunun ne olduğunu bilen, hükümetle ilişkilerinde yerli eşrafın aracılığına gerek duymayan, çalışınca de emeğinin karşılığını tam isteyen bir vatandaş, anapara sahiplerinin yalnız etkinlikleri için değil, gelir kaynakları için de tehlikeli olmuştur. Bu yüzden eşraf, eğitimi desteklememekle kalmamış ona karşı da gelmiştir. Bu çatışma Cumhuriyetin kuruluşunda eğitimin karşılaştığı önemli sorunlardan birisi olmuştur. Türkiye Cumhuriyeti, uzun süren bir gelişme ile yerli eşrafın eğitime olan bu etkisini kırmanın yollarını bulabilmiştir. Gerçi 'Geçici İlköğretim Kanunu' hiçbir zaman tümü ile kaldırılıp, yeni bir kanun getirilememiştir. Ama onun yerli eşrafa yetkiler veren hükümleri değiştirilmiş ve tamamen yürürlükten kaldırılmıştır. Ancak Türkiye çok partili hayata geçtikten sonra, yerli eşrafın eğitim üzerindeki etkisi, iktidar partisinin ocak ve bucak başkanlarının elinde yeniden canlanacaktır.<sup>1</sup>

Türkiye Cumhuriyeti'nin, eğitimin mali güçlüklerini yok etmek için harcadığı çaba, ilk on yıl içinde, ancak uygulamadaki güçlükleri ve aksaklıkları düzeltmeye yönelmiştir. 1923 yılında kabul edilen 326 sayılı kanunla eğitim giderlerinin salınması ile vatandaşın geliri arasında bir denge kurulmaya çalışılmış; şehirlerde yaşayan ve devletten maaş alan herkesin maaşından kesilen % 1 oranında bir eğitim vergisi ile, küçük merkezlerin ilk eğitim giderleri desteklenmiştir.

Ancak tüm bu çalışmalar eğitim yatırımlarının ağır yükünü hafifletmeye yetmemiştir. Yeni gelir kaynakları bulmak, eğitimin bütün yükünü fakir halka yüklememek için çareler aranmıştır. Yapılan denemeler arasında ilki, sanat okularının sipariş atölyeleridir. İkinci yol ise, birkaç köyün birleştirilerek, okul ve

<sup>1</sup> İlhan Başgöz, a.g.e., s.83.

eğitim giderlerini paylaşabilecek kalabalık bir köy meydana getirmek olmuştur. Ancak uygulamaya konulamamıştır.

1921 yılı ile 1932 yılları arasında Türkiy'nin gerek devlet bütçesinden gerekse illerin bütçesinden ayırdığı eğitim giderleri şöyledir:

Yıl	Devlet Bütçesi	Eğitim bütçesi	Özel İdarenin Ayırdığı Eğitim Gideri
1921	57.128.833	390.412	X
1922	74.957.848	1.136.064	X
1923	105.936.911	3.033.0303	2.070.000
1924	131.628.038	6.178.505	2.121.150
1926	172.186.855	7.054.056	922.834
1927	198.951.159	7.541.727	874.335
1928	201.133.019	9.631.033	915.929
1929	213.367.359	9.923.432	1.757.382
1930	210.129.655	9.710.297	1.536.655
1931	181.861.013	7.967.092	908.774
1932	174.054.953	7.195.324	929.276

1925 ve 1931 yıllarındaki düşmelerden ilki aşar vergisinin kaldırılmasından, ikincisi dünya ekonomik buhranının etkilerinden gelmektedir.<sup>1</sup>

## 2. Milli Eğitim Teşkilatının Yeniden Örgütlenmesi

Ankara Eğitim Bakanlığı'nın örgüyü savaş yıllarının yoklukları içinde kurulmuştur. İstanbul'daki bakanlığın taşra örgütünü Ankara olduğu gibi korumuştur. Kurtuluş Savaşından sonra, Eğitim Bakanlığı'nın birimleri çoğaltılmıştır. 1923 yılında Eğitim Bakanlığı'nın ilk, orta ve yüksek öğrenim, hars ve kültür, istatistik, evrak, telif ve tercüme, teftiş, özel kalem işlerini yürüten sekiz kadar birimi vardı.<sup>2</sup> Müsteşar, Bakanlık merkez örgütünün en üst yönetmeni; Bakan ise merkez örgütü içinde ülke düzeyinde tüm eğitim örgütlerinin yönetmeniydi.

<sup>1</sup> Hasan Ali Yücel, *Türkiye'de Orta Öğretim*, İstanbul 1938, s.255.

<sup>2</sup> İbrahim Ethem Başaran, *Türkiye Eğitim Sistemi*, Yargıcı matbaası, 3.basım, 1996, s.43.



1926 yılında 789 sayılı Eğitim örgütüne ilişkin yasa ile taşra örgütü kurulmuş; bu yasayla, örgüte Talim ve Terbiye Dairesi, Mesleki ve Teknik Eğitim, eski eserler, kütüphaneler, inşaat, levazım birimleri eklenmiştir. 1933 yılında 2287 sayılı yasa ile örgüte mesleki ve teknik öğretim müsteşarlığı, güzel sanatlar, ticaret, erkek teknik, kız teknik, hukuk müşavirliği, özel öğretim, beden eğitimi ve izcilik, yayın, zat işleri, seferberlik, öğretmen okulları gibi birimler eklenmiştir.

1935 yılında 2773 sayılı yasayla ve 1941 yılında 4113 sayılı yasayla Bakanlıkta oluşturulan Müsteşarlık ile Mesleki ve Teknik Öğretim Müsteşarlığının görevleri ve birimleri birbirinden ayrılmıştır.

1950 yılına kadar eğitim konularında bir kongre, üç bilimsel kurul ve dört milli eğitim şurası toplanmıştır.<sup>1</sup>

### 3. Karma Eğitim

Eğitim Bakanlığı Orta Öğretim Dairesi, 1927 yılında, karma eğitimi öngören bir tasarı hazırlamıştır. O ders yılı Türkiye'nin bütün ortaokulları karma eğitimi uygulamaya başlamıştır.<sup>2</sup> Bu konu zaman zaman tartışmalara neden olmuş ve tepkilere yol açmış olmasına rağmen karma eğitim, Türk eğitiminin temel ilkelerinden birisi olma özelliğini muhafaza etmiştir.

### 4. Okul Programları ve Ders Kitapları

Cumhuriyetin okul programlarında yaptığı ilk değişiklik 1924 yılında olmuştur. Vasıf Bey'in eğitim bakanlığı zamanında toplanan 43 kişilik.

Bir program heyeti ilk, orta ve liselerin ders programlarını değiştirmiştir. İlk önceki devrin ideolojisine bağlı olan görüşler kitaplardan ayıklanmış ve yerine Cumhuriyet'in esasları konmuştur. Orta okul ve lise öğrencileri için çok ağır gelen ders programları, bu değişiklikle oldukça hafifletilmiştir. Arapça ve Farsça

<sup>1</sup> Kemal Arıburnu, *Milli Mücadele ve İnkılaplarla İlgili Kanunlar*, Cilt.1., Ankara 1957, s.20- 30.

<sup>2</sup> Cevat Dursunoğlu, *"Türkiye'de Karma Eğitim"* İmece Dergisi, Nisan 1961, sayı: 2, s.22.

kaldırılan dersler arasındadır. Din derslerinin saatleri azaltılmış ve sadece lise ikinci sınıflara verilmiştir.

1926, 1931 ve 1935 yıllarında ilk ve ortaokul programlarında yeni değişiklikler yapılmıştır. 1926 değişikliği ilkokul programlarında olmuştur. Rejimin ilk on yılında bakanlık okul kitabı olarak seçtiği eserlerin basılmasını serbest bırakmış ve basılan kitaplardan birini seçip okutmakta öğretmene yetki tanınmıştır. Ancak Türkiye çok partili hayata geçtikten sonra okul kitapları üzerindeki devlet tekeli kaldırılmış ve serbest kitap rejimine dönüşmüştür.<sup>1</sup>

## 5. Üniversite Reformu: Darülfunun'dan Üniversiteye

Yüksek eğitim ve öğrenim vermek amacı ile açılan ilk Osmanlı kurumu "Darülfunun" 1863'de ortaya çıkmıştır. Türkiye Cumhuriyeti, eldeki eski kurumların hepsinde köklü reformlar yaparken, Darülfunun'u da yenileştirme ihtiyacı hissetmiştir.<sup>2</sup>

Cumhuriyetin ilk on yılında, hükümetin üniversiteye karşı güttüğü politika gayet istikrarlı olmuştur. Hükümetler üniversiteye daha iyi çalışma olanakları ve mali kaynaklar sağlamaya gayret etmişlerdir. 1931'de toplanan Cumhuriyet Halk Partisi, üniversitede reform isteyen bir karar üzerinde çalışmalar yapmıştır. TBMM'nin Darülfunun komisyonu üniversitede reform yapılmasını zaruri gördüğünü Eğitim Bakanlığına bildirerek Eğitim Bakanlığının harekete geçmesini istemiştir. Bunun üzerine Bakanlık, İsviçre'den Albert Malch'ı çağırarak ve kendisinden üniversitedeki reform için bilgi vermesini istemiştir. Malch, dört aylık bir çalışmadan sonra bir rapor hazırlayarak Eğitim Bakanlığına vermiştir.<sup>3</sup> Malch, başka alanlarda da değişiklikler yapıldığı bir dönemde hükümetin darülfunun ile işbirliği içinde bir reform yapmasının çekinilecek bir şey olmadığını açıklayarak bakanlığa cesaret vermiştir.

<sup>1</sup> İlhan Başgöz, a.g.e.,s.182.

<sup>2</sup> Nami Kazım Duru, "Darülfunun Nasıl Olmalı?" Cumhuriyet, 21 Teşrinisani 1938, s.7-11

<sup>3</sup> Şevket Süreyya Aydemir, "Darülfunun ve İnkilap Hassasiyeti", Kadro, sayı : 14, 1933, s.5.

Malch'ın raporunu alan Eğitim Bakanlığı, Atatürk'ün desteği ile İstanbul Darülfunun'u toptan kapatan bir kanun teklifini 31 Temmuz 1933'de Meclise getirmiştir.<sup>1</sup> Kanun, eski Darülfunun'u kaldırmış ve İstanbul Üniversitesi adı ile yeni bir üniversite kurma görevini Eğitim Bakanlığı'na vermiştir.<sup>2</sup> Yeni üniversiteyi kurarken Eğitim Bakanlığı'nın üç noktaya önem verdiği görülmüştür. Biri, üniversite ile Türk Devrimi arasında daha sıkı bir işbirliği kurmaktır. İkinci husus, üniversiteyi memleket meseleleri üzerinde araştırmaya yöneltmek yoluyla, toplumla üniversite arasında bir bağ kurulmak istenmiş olmasıdır. Üçüncü nokta ise, üniversitenin hükümet tarafından çok sıkı kontrol altına alınmış olmasıdır.<sup>3</sup>

İstanbul üniversitesinin yeniden kurulduğu yıl, Ankara'da bir Yüksek Ziraat Enstitüsü açılmış ve bunu gene aynı düzeyde bir yüksek okul olan Dil ve Tarih Coğrafya Fakültesinin kurulması izlemiştir. Her iki fakülte daha sonra kurulan Ankara Üniversitesi'nin temelini atmıştır. 1937 yılından başlayarak Ankara'da ikinci bir üniversitenin temelleri atılmıştır. 1939 yılında Atatürk'ün çok önem verdiği iki kültür konusunda, Türk Dili ve Türk Tarihi konularında araştırmacılar yetiştirmek üzere, Ankara'da Dil ve Tarih Coğrafya Fakültesi kurulmuştur.

## 6. Meslek Eğitimi ve Teknik Öğretim

Cumhuriyet tarihinde 1940'lara kadar bu konuda ciddi bir çalışma olmamıştır. Yeni devlet, Osmanlı İmparatorluğu'ndan el sanatları düzeyini aşmamış bir sanati devralmıştır. Cumhuriyetin modern bir sanayi kurmak isteği ve ordunun elemana gereksinimi eldeki sanat okullarında bir yapı değişikliğini gerektirmiştir. Eğitim Bakanlığı, 1927 yılında kabul edilen bir kanunla sanat okullarının ders programları, eğitim ve öğretim bakımından sorumluluklarını ve idaresini üzerine almıştır. Böylece Milli Eğitim Bakanlığı, sanat okullarında ilk reform hareketine girişir. Eldeki okullar, ortaokul ve lise düzeyinde yeniden

<sup>1</sup> Albert March, **İstanbul Üniversitesi Hakkında Rapor**, İstanbul Devlet Basımevi, 1939.

<sup>2</sup> Erns Eduard Hirsch, **Dünya Üniversiteleri ve Türkiye'deki Üniversitelerin Gelişimi**, Cilt:1-2., İstanbul 1950. s. 20 vd.

<sup>3</sup> Burhan Asaf Belge, "Üniversitenin Manası", Kadro, sayı: 20, 1933, s. 25.

örgütlenir.<sup>1</sup> Sanat okullarının öğretmen açığını kapatmak için Bakanlık bir taraftan Avrupa ve Amerika'ya öğrenci yollamış, bir yandan da, oralardan öğretmen ve uzmanlar çağırarak kendilerine sanat okullarında eğitim görevi verilmiştir. 1939 yılına kadar , bu maksatla, yurt dışına 135 öğrenci gönderilmiş ama bunlardan sadece 85 tanesi yurda geri dönmüştür. 1939 yılında Türkiye, özellikle Batı da ekonomik çöküntü nedeniyle, Avrupa ve Amerika'dan 65 teknik öğretmen getirtmiş ve bunları sanat okullarında kullanmıştır.<sup>2</sup>

Hemen hepsi dışardan getirilecek tezgah ve makineler için, memleketin pek kıt olan dövizinin kullanılması gerekiyordu. Bu gelir kıtlığına çare bulmak için sanat okullarına Bölge Sanat Okulu adı verilerek birkaç ile birden maledilmek istenmiştir.<sup>3</sup>

Ancak istenen amaca ulaşılamamıştır. Bakanlık tek çare olarak sanat okullarının idaresini ve giderlerini kendi üzerine almaya karar vermiştir. 1935 yılında bu düşünce gerçekleştirilmiştir. Bu karar bir dönüm noktasıdır. Bundan sonra bakanlık kendisi kararlar almaya başlamıştır. Böylece teknik öğretimde de bir oturmuşluk, bir kararlılık sağlanmış olur. Aynı yıllar Türkiye'de 5 Yıllık Devlet Sanayii Planlarının uygulandığı yıllardır. Başbakanın emri ile, 1935'de kurulan bir komisyon, teknik eğitim alanında bir rapor hazırlamakla görevlendirilmiştir. Komisyona Milli Eğitim Bakanlığı Teknik Öğretim Genel Müdürü **Rüştü Uzel** başkanlık eder.<sup>4</sup> Rapor, Türkiye'de meslek eğitimin amaçlarını belirlemiştir. Bu teknik öğretim planı, 1940'dan sonra uygulamaya konmuş ve Türkiye'nin sanat eğitimi içinde bulunduğu keşmekeşlikten ve durgunluktan kurtularak, hızla gelişmiştir.

Kız sanat okulları için hazırlanan programlar bir yandan meslek eğitimi vermek bir yandan da kız çocuklarını daha bilgili ev kadını olarak yetiştirmek esası

<sup>1</sup> Reşat Özalp, " *Türkiye'de Erkek Teknik Öğretim Kurumları*" Teknik Öğretim Dergisi, 122(1952), s.26.

<sup>2</sup> **Kültür Bakanlığı Dergisi**, 1939, sayı: 21-2, s. 15-16.

<sup>3</sup> Reşat Özalp, *Türkiye'de Mesleki ve Teknik Öğretim*, Ankara 1956, s.41.

<sup>4</sup> Türkiye'de ilköğretim nasıl Tonguç adına bağlanırsa, teknik eğitimi de Uzel adına bağlamak doğru olur. Mustafa Necati'nin bakanlığı zamanında teknik eğitimin sorumluluğunu üzerine almış,1950'lere kadar bu görevde özveri ile çalışmıştır.1940'dan sonraki teknik eğitimin planlanması ve gelişme onun gayreti ile gerçekleşmiştir.

üzerine kurulmuştur. Kız sanat okulları, büyük şehirlerde açılmış, programlarında köy kızlarının sanat eğitimi için bir çalışmaya yer vermemiştir. Türkiye’de köy kadınlarının sanat eğitimini amaç tutan bir çalışma, kurslar ve köy enstitüleri ancak 1940’lardan sonra gerçekleştirilmiştir.

Kurtuluş Savaşı (1917-1918), Birinci Dünya Savaşı (1914-1918) ve Kurtuluş Savaşı, Türk milletini sadece yarı yarıya yıkılmış bir milletten, aynı zamanda güçlü bir millet haline getirmiştir. Milletimizin endüstriyel faaliyetleri çok az ve pazar kapasitesi çok düşük kadar az bir ülke baskınıdır. Yaratıcı zihniyet, yeni ve enerjik bir Türkiye’yi yaratılabilirliği için, yeni bir dünya ve yeni bir dünya düzeni vardır. Bunun bilincinde olan Atatürk, bütün ilk denemeleri ve girişimleri rağmen, Kurtuluş Savaşının ilk gününden itibaren çok başarılı bir eğitim sistemi ve yapıları ve üzerinde çalıştığı bir ulusal eğitim sistemi uygulamaya başlayarak Türk eğitim sistemine yeni bir biçim vermiş ve böylelikle bugünkü Türkiye’nin sosyal ve ekonomik yapısının temellerini atmıştır.

9 Mayıs 1930’da Türkiye Büyük Millet Meclisi’nde okunan hükümet programında eğitim işiyle ilgili olarak, Osman vermiş ve içinde bir takım eğitim ile ilgili reformlara yerleştirilmiş değeriyle savaş nedeniyle o günkü eğitim kurumları ile yenileceği açıklanmıştır. Bu programda eğitim sistemimizde hangi ilkelere göz önünde bulundurulacağı açıkça belirtilmiştir.<sup>1</sup>

Bu konuyu hükümet programında Osmanlı Devleti zamanında hazırlanan programlarda pek rastlanmayan milli şuurun geliştirilmesi, kendine güven duygusu, girişim gücü ve üretici hıncı ile sahip olma, kendilikle deneyimlere uygun programlar geliştirilmesi gibi modern eğitim ilkelere programda ağırlık verilmiştir.

Maarif Kongresinin açılış konuşmasında Atatürk, devlet yapısındaki yenileri sağlamak için gerçek çabaların en başarılı olan eğitim alanında gösterilmesi gerektiğini, ilkeyi öğrenen düzeyde yaşamak için eğitim alanındaki çalışmaların derinleşmesi gerektiğini, Türkiye’nin bugünkü durumu göz önünde tutulduğunda o zamana kadar alınan eğitim politikasının sebep olduğunu, yeni eğitim sisteminde Türklik anlayışına tam bir önem verilmeli, bilginlere ve öğretmenlere yer verilmemesi ve milli değerlere önem verilmemesi yeni

<sup>1</sup> Kemal Çelik- Aydoğan Aksoy, Türk Milli Eğitim Sisteminde Dönüşümün Teşkilatı, Milli Eğitim Bakanlığı Eğitim Enstitüsü, İstanbul, 1977, s.10.

### BÖLÜM III

#### KÜLTÜR DEVRİMİ İÇİNDE EĞİTİMİN YERİ

Balkan Savaşı ( 1912- 1913), Birinci Dünya Savaşı ( 1914-1918) ve Kurtuluş Savaşı , Türk milletinin elinde yarıyı yanmış yıkılmış bir memleket, erkek iş gücünün çoğunu savaşlarda kaybetmiş, endüstriyel faaliyetleri çok sınırlı ve parasal kaynakları yok denecek kadar az bir ülke bırakmıştı. Yaraların sarılması, yeni ve müreffeh bir Türkiye'nin yaratılabilmesi için yeni bir orduya ve yeni bir atılıma ihtiyaç vardı. Bunun bilincinde olan Atatürk, bütün imkansızlıklara ve güçlüklerle rağmen, Kurtuluş savaşının ilk gününden itibaren çok başarılı bir eğitim savaşını da başlatmış ve zihninde oluşturduğu bir makro eğitim planını uygulamaya koyarak Türk eğitim sistemine yeni bir biçim vermiş ve böylelikle bugünkü Türkiye'nin sosyal ve ekonomik yapısının temellerini atmıştır.

9 Mayıs 1920'de Türkiye Büyük Millet Meclisi'nde okunan hükümet programında eğitim işlerine büyük önem verilmiş ve ileride bir takım eğitim ile ilgili reformların yapılacağına değinilerek savaş nedeniyle o günkü eğitim kurumları ile yetinileceği açıklanmıştı. Bu programda eğitim sistemimizde hangi ilkelerin göz önünde bulundurulacağı açıkça belirtiliyordu.<sup>1</sup>

Söz konusu hükümet programında Osmanlı Devleti zamanında hazırlanan programlarda pek rastlanmayan milli şuuru geliştirme, kendine güven duyma, girişim gücüne ve üretici fikirlere sahip olma, kendi bünyemize uygun programlar geliştirme gibi modern eğitim ilkeleri programa alınmıştı.

Maarif Kongresinin açılış konuşmasında Atatürk, devlet yapısındaki yaraları sarmak için gerekli çabaların en büyüğünün eğitim alanında gösterilmesi gerektiğini; ülkeyi istenen düzeye getirmek için eğitim alanındaki çalışmaların önemli olduğunu; Türkiye'nin bugünkü duruma gelmesinde o zamana kadar izlenen eğitim politikasının sebep olduğunu, yeni eğitim sisteminde Türklük anlayışına ters düşen yabancı kültür öğelerine yer verilmemesi ve milli değerlere önem verilmesinin yeni

<sup>1</sup> Reşat Özalp- Aydoğan Ataunal , **Türk Milli Eğitim Sisteminde Düzenleme Teşkilatı**, Milli Eğitim Bakanlığı Basım Evi, İstanbul 1977,s.30.

eğitim politikamızda temel ilkeler olarak benimsenmesinin şart olduğunu belirterek Türkiye'nin eğitim savaşını resmen başlatmış olmaktadır.<sup>1</sup>

Atatürk eğitime, ilkin, Sivas'da Amerikalı gazeteci Mr.Brown ile konuşurken değinir: “ *Türk halkı iyi bir eğitim görmeli, iyi bir hükümete sahip olmalıdır. Türk köylüsünün pek azı okur- yazardır. Ama, köylüler tekamüle isteklidir, çocuklarının iyi eğitim alması ve milli değerler sistemi ile donatılmasını isterler.*”<sup>2</sup>

Savaştan sonra eğitim ile ilgili ilk konuşmasını Atatürk, Bursa'da öğretmenlerin önünde yapmıştır. Bu konuşmada da gerçi ‘milli terbiye’ programından bahseder, ancak, bir nokta konuşmasında öyle genişletilir ki, bütün konuşma bambaşka bir havaya bürünür. Bu nokta, ‘ eski devrin hurafelerinden kurtuluş eğitimi’ ilkesidir.<sup>3</sup>

Yeni Türkiye'nin kurulmasına katkısı olacak kuvvetleri hesaplarken ve yüksek ideallerini gerçekleştirmek için tek çıkar yolun **eğitim** olduğunu bilen Atatürk milli eğitimin hedefini belirlemiş ve eğitimin laikleştirilmesi hazırlıklarına hemen başlamıştır.

Bir siyasal rejim, ekonomik ve sosyal düzen, eğitim sisteminden ayrı, onlardan soyutlanarak düşünülemez. Atatürk'ün yeni Türk milli eğitimi ve bunun dayanacağı temel ilkeler konusundaki görüşleri üç ana noktada toplayabiliriz:

- a. Ulusal,
- b. Laik,
- c. Pozitivist eğitim.

Atatürk, bu amaçlar doğrultusundaki yeni Türk milli eğitim politikası ve sistemi hakkında çeşitli dönemlerde yapmış olduğu konuşmalarında bilgiler verdiği görülür:

<sup>1</sup> Atatürk'ün Söylev ve Demeçleri, c. II, s. 16-18.

<sup>2</sup> Hoover Instituto Palo Alto'da, Mrs Brown'ın enstitüye armağan ettiği eşine ait malzeme arasında bulunan bu konuşma Enver Ziya Karal tarafından açıklanmıştır.

<sup>3</sup> A.Afetinan, **Devrim Gençliği Dergisi**, c. III., sayı 17, Kasım 1953, Ankara.

“ ....Savaş günlerinde dahi dikkat ve itina ile işlenip çizilmiş bir milli terbiye programı vücuda getirmek ve mevcut maarif teşkilatımızı bugünden yararlı şekilde çalıştıracak ilkeleri açıklamaya çalışmalıyız.....Bir milli programdan bahsederken doğuştaki niteliklerimizle hiç ilgisi olmayan , yabancı fikirlerden , doğudan va batıdan gelen bütün etkilerden uzak, milli karakter ve tarihimizle uygun bir kültürden bahsediyorum....”<sup>1</sup>

Atatürk, giderek “ milletimizin siyasal ve sosyal hayatında, milletimizin fikir terbiyesinde rehberimiz bilim ve fen olacaktır.” diyerek, tümüyle pozitivist bir eğitim görüşünü ortaya koymuştur.<sup>2</sup>

Atatürk’ün çeşitli zamanlarda verdiği söylev ve demeçler ile yaptığı konuşmalar ve sohbetler incelendiği zaman görüleceği üzere Atatürk, çok sağlam, tutarlı ve çağdaş bir eğitim görüşüne sahiptir. Hemen hemen eğitimle ilgili her konuşmasında yeni toplumda uygulanacak Türk eğitim modelinin bir ilkesini ortaya koymuş ve sistemin temel taşlarını yerleştirmiştir. Aşağıda 10 ana başlık halinde kısaca açıklanan bu eğitim ilkeleri, Atatürk’ün eğitimle ilgili görüş ve düşüncelerinin sentezinden çıkarılmıştır. Atatürk’ün bu 10 ilkesi bugün dünyadaki çağdaş eğitim sistemlerinin de dayandığı temel ilkelere dir.<sup>3</sup>

<sup>1</sup> Atatürk’ün Maarife Ait Direktifleri, İstanbul, 1939, s. 3-4.

<sup>2</sup> Atatürk’ün milli eğitim sistemi görüşleri hakkında detaylı bilgi için bkz. İlhan Başgöz- Howard Wilson, Türkiye Cumhuriyetinde Atatürk ve Eğitim, Dost yayınları, 1968.

<sup>3</sup> Atatürk Araştırma Merkezi Dergisi, c.II., sayı:4, Kasım 1985, s.200.



## A. ATATÜRK'ÜN MİLLİ EĞİTİM POLİTİKASININ TEMEL İLKELERİ

### 1. Modern Eğitim Programı Çağdaş Türkiye'yi Yaratmalıdır

Yeni Türkiye'nin kurulmasında ve çağdaş medeniyet düzeyine çıkarılmasında eğitimi en önemli güç olarak gören Atatürk, Bursa'da yaptığı bir konuşmada şunları söylemiştir: *"Eğitim işlerinde kesinlikle muzaffer olmalıyız. Bir milletin kurtuluşu ancak bu şekilde olur.....Bilim ve teknikle ilgili çalışmaların kaynağı okuldur. Okul, genç beyinlere, insanlığa saygı ulus ve yurt sevgisini, bağımsızlık şerefini öğretir. Başarılı olmamız için düşünce ve güç birliği ile mükemmel bir eğitim programı üzerinde çalışmamız gereklidir."*<sup>1</sup>

Atatürk, Kurtuluş Savaşı günlerinde bir taraftan dış düşmanlara her türlü yokluğa göğüs gererek karşı koyarken diğer taraftan da kurulacak yeni Türkiye Devleti'nin eğitim modelini biçimlendirmeğe çalışmıştır.

### 2. Eğitimimiz Milli Olmalıdır

Atatürk yeni bir toplum yaratılmasında ve yeni devletin kuruluşunda en önemli etken olduğuna inandığı eğitimin yeniden düzenlenmesinde geleneksel eğitim modellerinin terk edilerek çağdaş bir eğitim modelinin geliştirilmesinin önemini vurgulamış ve bu modelin yabancı fikirlerden ve etkilerden uzak ve bizim milli değerlerimize uygun olmasını istemiştir. Samsun'da 22 .09.1924'de yaptığı bir konuşmada Atatürk;" ....Efendiler, yeryüzünde üç yüz milyonu aşkın müslüman vardır. Bunlar ana. Baba.hoca eğitimiyle eğitim ve terbiye almaktadırlar. Ancak üzümlere söylüyorum, işin gerçek yanı şudur ki bütün bu insanlar şunun yada bunun kölesi durumundadırlar. Aldıkları dini eğitim ve terbiye omlara bu kölelik zincirlerini kırabilecek insanlık değerlerini vermemiştir.Çünkü, eğitimlerinin hedefi milli bir eğitim değildir."<sup>2</sup>

<sup>1</sup> Atatürk'ün Söylev ve Demeçleri, c.II., s.43-44.

<sup>2</sup> Atatürk'ün Söylev ve Demeçleri,c.II., s.200-201.

Bu görüşe inanan Atatürk, 3 Mart 1924'de uygulamaya konan Tevhid-i Tedrisat Yasası'yla eğitim sistemimizi çağdaşlaştırmış, 1 Kasım 1928'de yeni Türk harflerinin kabulüyle Arap alfabesini atarak daha kolay öğrenmeyi sağlayan Latin kökenli Türk alfabesini uygulamaya koymuş ve 12 Temmuz 1932'de Türk Dil Kurumu'nu kurarak dilimizi de millileştirmek suretiyle eğitimimizde yöntemde millilik, dilde millilik ve araç gereçte millilik uygulamalarını tamamlamayı başarmıştır.

### 3. Eğitimimiz Bilimsel Olmalıdır.

"*Hayatta en hakiki mürşit; ilimdir, fendir.*" İfadesiyle ölümsüzleştirdiği bu düşüncesi, Atatürk ideolojisinin temel taşlarından birisidir. Yapılan bütün inkılaplarda ve yeniden düzenlemelerde bilimsellik ilkesine uyulmuş ve alınan kararlar ve yapılan değişikliklerde bilimin emrettiği yol izlenmiştir. Toplumun yeniden biçimlendirilmesinde en önemli itici kuvvet olarak görülen eğitim alanında da aynı ilkeye uyulmasını istemiş, hatta emretmiştir.

Bu tutumuyla Atatürk, Türkiye'nin çağdaş bir devlet haline gelmesini önleyen engelleri tam bir cesaretle yıkıp atabilen, akıl ve bilim çağına geçmenin tek kurtuluş yolu olduğunu tam bir berraklıkla görüp, bu gerçeği tam bir açıklıkla gözler önüne seren bir liderdir.<sup>1</sup>

### 4. Eğitimimiz Uygulamalı Olmalıdır.

Davranış ve beceriyi geliştirmekten çok belli bilgilerin ezberlenmesini öngören çağ dışı eğitimin, genç Türkiye'nin dinamik yapısında hiçbir yarar sağlamayacağını çok iyi bilen Atatürk, eğitimimizin işe ve üretime dönük, uygulamaya yer veren bir öğretim yöntemini benimsemesini istemiştir. 1 Mart 1922'de TBMM'yi açış konuşmasında : "*Memleket çocuklarını toplumsal ve ekonomik alanlarda etkin ve verimli kılabilmek için gerekli olan ön bilgileri vermede uygulamalı yöntem izlenmesi eğitim ve öğretimin ana kuralı olmalıdır.*"<sup>2</sup> diyerek bu metodun kullanılmasının ne denli önemli olduğunu vurgulamıştır.

<sup>1</sup> Turhan Feyzioğlu, *Atatürk Yolu*, Otomarsan Kültür Yayını, 1981, s.29.

<sup>2</sup> *Atatürk'ün Söylev ve Demeçleri*, c.I., s.224.

Ülkenin ekonomik gücüne katkıda bulunabilecek bir eğitim programının muhakkak uygulamalı eğitimle gerçekleştirilebileceğine inanan Atatürk bunu bir devlet politikası haline getirmiştir.

### 5. Eğitimimiz Gerçekçi Olmalıdır.

İslam dininin kaderci yaklaşımından uzaklaşıp gerçekçiliğe dönmeyi ilke edinen Atatürk, uygulanması mümkün olmayan ütopyik fikirlere asla ilgi duymamıştır. 22 Eylül 1924'de Samsun'da yaptığı bir konuşmada “ *Genç neslin kafası yormadan, onun her şeyi almaya ve kolaylıkla sindirmeye elverişli beyni, gerçeğin izleriyle süslenmelidir.*”<sup>1</sup> diyerek eğitim sistemimizin akla, mantığa ve gerçeğe uygun bir öğretim vermesinin kaçınılmaz olduğunu belirtmiştir.

### 6. Eğitimde Birlik Sağlanmalı ve Eğitimimiz Laik Olmalıdır.

Atatürk, yeni Türkiye'nin toplumsal bütünleşmesinin ancak eğitimsel bütünleşme ile mümkün olacağına inandığı içindir ki o günkü eğitim sistemimizde görülen mektep medrese ikilemini ortadan kaldırarak sistemde bütünlüğü sağlayacak öğretim birliğini kurmak istemiştir. 1 Mart 1924'de TBMM yeni toplantı yılını açarken : “*Kamu oyunda kabul görmüş bulunan eğitim ve öğretimin birleştirilmesi ilkesinin bir an kaybetmeden uygulanması gerektiğini görüyoruz. Bu yolda çabuk davranmamanın ciddi ve büyük yararlarının bulunması bu konuda bir an önce karar vermemizi gerektirmektedir.*”<sup>2</sup> demiş ve bu konuşmadan iki gün sonra 419 sayılı kanunla Şeriye Vekaleti kaldırılmış, 430 sayılı Tevhid-I Tedrisat Yasası ile Türkiye'deki tüm öğretim kurumları Milli Eğitim Bakanlığına bağlanmıştır. 431 sayılı kanunla da Halifelik lağvedilmiştir. Bu konuya tezin ilk sayfelerinde detaylı olarak bahsedildiğinden burada daha fazla bilgi vermeyi uygun bulmuyorum.

<sup>1</sup> Atatürk'ün Söylev ve Demeçleri, c.II.,s.201.

<sup>2</sup> Atatürk'ün Söylev ve Demeçleri, c.I., s.290.

## 7. Eğitimimiz Karma Olmalıdır.

Atatürk, eğitim sistemimizde kadın eğitimine ayrı bir önem vermiştir. Ona göre: “ Bir toplum aynı hedefe bütün kadınları ve erkekleri ile gitmezse o toplumun ilerlemesi bilimsel açıdan imkansızdır.”<sup>1</sup> O halde Türk eğitim sisteminde “ erkek ve kız çocuklarımızın bütün öğrenim basamaklarında eşit eğitim ve öğretim görmeleri sağlanmalıdır.”<sup>2</sup>

Böylelikle Türk tarihinde ilk defa, Türk eğitim sistemine karma eğitim bir ilke olarak girmiş ve yerleşmiştir.

## 8. Eğitimimiz Modern Fakat Disiplinli Olmalıdır.

Yeni Türk toplumunu yaratmak için uygulanacak eğitim modelinin çağdaş ihtiyaçlara cevap verecek ve modern hayata uyabilecek niteliklere sahip olması gerektiğine inanan Atatürk, okullarımızda uygulanacak öğretim programlarının özellikleri hakkındaki görüşlerini 1922’de Bursa’da yaptığı konuşmada şöyle açıklamıştır: “ Bence bu programın (öğretim programlarının) önemli noktaları ikidir: 1. Toplumsal hayatımızın ihtiyaçlarını karşılaması; 2. Modern hayata uygun olmasıdır.”<sup>3</sup>

Eğitimde disiplinin çok önemli olduğunu bilen Atatürk: “Hayatın her çalışma alanında olduğu gibi özellikle eğitim ve öğretimde de disiplin başarının temelidir. Müdürler ve öğretmenler disiplini sağlamak, öğrenciler de buna uymak zorundadırlar.”<sup>4</sup> diyerek modern eğitimden amacın, çocuğun her istediğini yapabilecek kadar serbest bırakılması demek olmadığını, aksine bir disiplin içerisinde çocuklara belli davranışların kazandırılması gerektiğini açık bir biçimde ortaya koymuştur.

<sup>1</sup> Akil Aksan, Atatürk Der ki, Kültür Bakanlığı yayını, 1981, s.60.

<sup>2</sup> Atatürk’ün Söylev ve Demeçleri, c.II., s.84-85.

<sup>3</sup> Atatürk’ün Söylev ve Demeçleri, c.II.s.44.

<sup>4</sup> A.g.e., c.II.,s.328.

## 9. Eğitimde Fırsat Eşitliği Sağlanmalıdır.

Atatürk, yeni Türk toplumununun, ancak her ferdinin yeteneklerini geliştirmesine imkan sağlayacak bir eğitim düzeni ile, çağdaş medeniyetlerin düzeyine ulaşacağına inanıyordu.

Her birey eğitimden payını almalıydı ve herkes okur yazar olmalı ve ilk öğretim yaygınlaştırılarak zorunlu hale getirilmeliydi.<sup>1</sup> 1 Mart 1933'de TBMM'ni açış konuşmasında Atatürk bu konudaki görüşlerini şöyle vurguluyordu “ *İlk öğretimin muhtaç olduğu kurumlardan biri de yatılı ilkokullardır. Hükümetin son zamanlardaki inceleme ve gözlemleri, her yerde yatılı okullara karşı genel bir istek oldğunu göstermiştir. Birkaç ilin küçük yavrularını bir yerde toplamanın eğitimde birlik, yurt sevgisi ve kardeşlik üzerinde yapacağı olumlu etki ortadadır. Bu nedenle Milli Eğitim Bakanlığı'mız, bu okulların açılmasını bütün olanaklarıyla destekleyecektir.*”<sup>2</sup>

Bilindiği gibi cumhuriyetin ilk yıllarında köy okullarının pek küçük bölümüne eğitim verilebilmekteydi. Üç yıllık eğitimin çocuğa verdiği bilgiler çok çabuk unutulmakta idi ve az sayıda zengin köylü çocuğu kasabaya okumaya gidebiliyordu.<sup>3</sup>

Bu durumu önlemek amacıyla Türkiye Cumhuriyeti, ilkokulu bitirdikten sonra kendi parası ile okuyamayan çocuklardan bir bölümünü devlet eliyle ortaokullarda ve liselerde okutmuştur.

Parasız yatılı adı verilen bu yol fakir çocuklara okuma fırsatı sağlamak bakımından faydalı olmuştur. İlkokulu bitiren ancak orta eğitime devam etme imkanı olmayan çocuklar her yıl deneme sınavından geçirilmiş ve kazananlar lise ve ortaokullara yatılı öğrenci olarak alınmıştır. Bunların her türlü giderlerini devlet karşılamıştır.<sup>4</sup>

<sup>1</sup> Atatürk'ün Söylev ve Demeçleri, c.II., s.255- 174.

<sup>2</sup> Atatürk'ün Söylev ve Demeçleri, c.I., s.288-289.

<sup>3</sup> Timur Nuri, “Mancusun Nahiyesi”, *Ülkü Dergisi*, c.4., sayı 22, 1934, s. 315.

<sup>4</sup> Kemal Kurdaş, “*Sosyalist Düşünce ve Eğitim Sistemimiz*”, 1966'da Ankara Sosyalist Derneğinde verilmiş bir konferans.

Türkiye' nin en zor eğitim işi, küçük köylere eğitimi ve okulu sokabilmek olmuştur. 1927 sayımına göre Türkiye' nin nüfusu 16.200.694' dür ve bunun 12.400.952' si köylerde yaşamaktadır.<sup>1</sup> Köy okullarına 1929-30 ders yılında 129.429 öğrenci kayıt olmuştur. 1931-32 ders yılında ise son sınıfa giden öğrenci sayısı 62.081' e düşmüştür.<sup>2</sup> 1940-41 yılında bütün ilk okullardaki öğrenci sayısı 955.962' dir. 5 yıl sonra ilk okullardan diploma alan öğrenci sayısı 91.836, yani %10 kadardır.<sup>3</sup>

### 10 . Eğitim Sistemimizde Halk Eğitime Önem Verilmelidir.

Atatürk, büyük davasına başlarken halka dayanmanın tek çıkar yol olduğunu biliyordu. Oun halkçılık ilkesinin temeli de budur. O halde halkın bilinçli olarak toplumun sorunlarına sahip çıkabilmesi için eğitilmesi ve öğretim düzeyinin yükseltilmesi gerekiyordu.

1 Mart 1922'de TBMM'yi açış konuşmasında bu konu ile ilgili olarak şöyle diyordu: “ *Bizim izleyeceğimiz milli eğitim politikasının temeli önce içinde bulunduğumuz bilgisizliği gidermektir.....genel olarak bütün köylüye okumayı, yazmayı ve dört işlemi öğretmek,vatanını, milletini, dinini, dünyasını tanıtacak kadar coğrafya, tarih, din ve ahlak bilgisi vermek, milli eğitim programımızın ilk hedefidir*”<sup>4</sup>

Özetleyecek olursak, Atatürk dönemi, eğitim açısından kendine özgü bir niteliğe sahiptir. Cumhuriyet rejiminin kökleşmesi, yerleşmesi çabalarının yaygın olduğu bir dönem olarak eğitimin de bu amaçlar doğrultusunda biçimlendirilmiş olması, kaydadeğer çabalardır. Yepyeni bir siyasi rejimin yer aldığı ülkede bütün inkılapların benimsetilmesinde ve ülkenin temel kalkınmasında kuşkusuz eğitime önem vermek, Atatürk'ün üzerinde durduğu bir noktaydı. “ .....en mühim, en esaslı

<sup>1</sup> 1959 İstatistik Yıllığı, Ankara 1960, s.78

<sup>2</sup> Kremmer Heyeti Raporu, s.18

<sup>3</sup> T.C.İstatistik Yıllığı, s.147.

<sup>4</sup> Atatürk' ün Söylev ve Demeçleri, c.1,s.223

*nokta, eğitim meselesidir*". Diyen Atatürk'ün eğitime ilişkin düşüncelerinin özü, ülkede bir Eğitim Politikası Programı niteliğindedir.<sup>1</sup>

Atatürk, değişik görüş ve düşüncelerden kendine özgü bir bileşkeye ulaşmıştır.<sup>2</sup> Yeni neslin akılcı, insancıl, çağdaş milli bir eğitim ile hayata hazırlanmasını öngörmüştür. Atatürk döneminde, eğitim sistemimizdeki gelişmeler altın çağını yaşamıştır. Eğitim politikasının temelini, Kemalist felsefenin altı ilkesi- **Halkçılık, Devrimcilik, Ulusculuk, Devletçilik, Milliyetçilik ve Laiklik**- oluşturmuştur. Amaçlanan insan tipi, akılcı, hür, özbenliğinden ve kültüründen kopmamış, pozitif bilime dayanan, güzel sanatları seven, fikren ve bedenen gelişmiş erdemli ve güçlü bir kişiliktir. Eğitimi de içeren çok içtenlikle söylenmiş bir amacı ifade eden şu sözleri üzerinde düşünmeye değerdir. "*Büyük davamız, en uygar ve en müreffeh millet olarak varlığımızı sürdürmektir.*"<sup>3</sup>

Atatürk, kaynaşmış bir millet haline gelmek, çağdaşlaşmak, kalkınmak, hür ve demokratik bir toplum olabilmek için en etkili aracın eğitim olduğunu biliyordu. Ona göre, geniş halk kitlesi, "tebaa" olmaktan kurtarılıp, demokratik rejim içinde hür iradelerini kullanabilecek vatandaşlar haline getirilmeli idi. Milli Eğitim, Türk milletini daha güçlü, daha varlıklı yapmanın aracıydı.

Çağdaş uygarlık düzeyinin üstüne çıkma idealimizi gerçekleştirmenin yolu eğitimden geçecekti. Eğitimin birbirini tamamlayan iki görevi vardı. Birinci görev, milletin kültürünü oluşturan sağlam ve kalıcı değerleri genç kuşaklara aktararak, milletin sürekliliğini sağlamaktır. İkinci görev ise, toplumun davranışlarında istenilen bazı değişiklikleri gerçekleştirmek; toplumun gelişmesini, ilerlemesini, çağdaşlaşmasını sağlamak. Atatürk'ün eğitim ile ilgili görüşlerini de özetleyecek olursak, Milli Eğitim; ailesini, vatanını, milletini seven ve yüceltmeye çalışan, Türkiye Cumhuriyeti'ne karşı görev ve sorumluluklarını bilen, bilimsel ve hür düşünme gücüne sahip, insan haklarına saygılı, hür ve demokratik bir ülkenin

<sup>1</sup> Osman Ergin, *Türkiye Maarif Tarihi*, c.IV. s.1064 vd.

<sup>2</sup> Ş. Turan, *Atatürk'ün Düşünce Yapısını Etkileyen Olaylar*, 2. Baskı, s.21.

<sup>3</sup> *Söylev ve Demeçler*, c.II., s.16.

vatandaşında bulunması gerekli niteliklere kavuşmuş, kişiliği ve yetenekleri gelişmiş “iyi insan”, “iyi vatandaş” yetiştirmekle görevlidir.<sup>1</sup>

1930'lara gelindiğinde ülkede girişilen idari reformlarla Milli Eğitim Bakanlığı örgütü, günün ihtiyaçlarına göre genişletilmiş, Eğitim Bakanlığı Türkiye'nin fikir hayatında öncülük edecek düzeye getirilmişti. Farklı eğitim kurumları birleştirilmiş, ikilik ortadan kaldırılmıştı.<sup>2</sup> Karma eğitim, Türk eğitim sisteminin bir ilkesi olarak uygulamaya geçmiş ve yerleşmiştir.<sup>3</sup>

Devletçilik ilkesinin bir gereği olarak, devlet işletmeleri, bürokratik eğitim merkezleri olarak etkin olmuşlardır. Yüksek eğitim kurumlarından bazıları programlarını bu işletmelerin insangücü ihtiyacına dönük olarak yenilenmiştir.<sup>4</sup>

Atatürk, 1930'lardan sonra Dil ve Tarih konuları ile ilgisinin içinde de bir “Milli Kültür” den bahseder. Ve ulusal kültüre üç kaynak gösterir: Dil, Tarih ve Güzel Sanatlar. Atatürk'ün ulusal kültür anlayışı, Türk ulusunu dünyanın diğer uluslarından ayırmaz, tersine Anadolu'da va Asya'daki Türk kültürünü, onların kültür mirasları ile birleştirir. Böylece Türk kültüründe hümanist bir kök arar. Türk uygarlığındaki İslam sürecini, daha uzun bir Türk uygarlığı içinde bir parça saymakla Atatürkçü görüş, Türk kültürüne İslamdan ayrı bir kişilik sağlar; sonra da Müslüman Türk kültürü içinde de, Sünni kültüre değil, mistik Türk kültürüne önem vererek, bu alanda da daha geniş ve hoşgörülü bir yorum yapar: 1934'de der ki: “*Kabul ediyorum ki, insan imansız yaşayamaz; ama gene kabul ediyorum ki, Türkler tarihleri boyunca kutsal sayılan bütün inançlara saygı göstermişlerdir. Onların dini, özellikle şu veya bu din değil, bütün din inançları Onlar için değerlidir.*”<sup>5</sup>

<sup>1</sup> Atatürkçü Düşünce, Atatürk Kültür, Dil ve Tarih Kurumu, Atatürk Araştırma Merkezi, 1992, s.670 vd.

<sup>2</sup> İhsan Sungu, “*Tevhid-i Tedrisat*”, Türk Tarih Kurumu, *Bulleten*, 1938, sayı 7-8., s.409.

<sup>3</sup> Cevat Dursunoğlu, “*Türkiye'de Karma Eğitim*”, *İncece*, Nisan, 1961, sayı:2., s.22.

<sup>4</sup> Ziya Bursalıoğlu, *Atatürk Dönemi Ekonomi Politikası ve Türkiye'nin Ekonomik Gelişmesi*, s.187.

<sup>5</sup> Niyazi Berkes, *The Development of Secularism in Turkey*, MC Gill University Press, 1964, s.502.



Atatürk eğitime dünyada barışı ve huzuru sağlayıp yaratacak uluslararası bir işlev tanıyan, büyük liderlerden birisidir. Bu görüşü ile, ancak İkinci Dünya Savaşı'nın kanlı boğuşmalarından sonra ortaya çıkan '**Dünya Barışı İçin Eğitim**' fikrinde UNESCO'ya öncülük etmiştir.<sup>1</sup>

Yeni Türkiye'nin çok önem verdiği bu eğitim faaliyetlerinin yürütülebilmesi için, yeni Cumhuriyet'e ve Atatürk'e inanmış aydın düşünceli ve yeniliklerden yana bir öğretmen ordusunun desteğine ihtiyaç vardı. Bu gerçeği çok iyi bilen Atatürk, öğretmenleri kendisine en yakın yardımcı olarak görmüş ve her fırsatta öğretmenlerin ve öğretmenlik mesleğinin yüceliğini belirtmiştir:

“ Huzurunuzda ve milletimin huaurunda milli eğitimimizle ilgili görüşlerimi açıklamaya imkan veren bu fırsattan yararlanarak beklediğimiz kurtuluşun saygıdeğer öncüleri olan Türk öğretmenlerine duyduğum derin saygıyı belirtmek isterim. Ulusumuzu yetiştirmek gibi kutsal bir görevi üstüne almış olan yüce Türk öğretmenlerinin bugünkü durumu göz önünde bulunduracağından ve her güçlüğe göğüs gererek bu yolda yılmaksızın yürüyeceğinden hiç şüphem yoktur. Göreviniz çok önemli ve hayatidir”.<sup>2</sup> diyerek yeni Türkiye Cumhuriyeti'nin yaratılmasında ve geleceğinin güven altına alınmasında öğretmenlerin en güvenilecek unsur olduğunu vurgulamıştır.

Buraya kadar yapılan incelemelerden görüldüğü gibi; büyük bir asker, büyük bir devlet adamı ve diplomat olduğu kadar, eğitim alanında da milletimizin çağ değiştirmesini, atılım yapmasını sağlayan Atatürk'ün milli eğitim konusuna gösterdiği ilgi, bu konuda ileri sürdüğü görüşleri incelendiğinde konuya adeta bir eğitim düşünürü gibi eğildiği, konunun bütün yönleriyle ilgilendiği, çevresine milli eğitimin önemini anlatmak için her fırsatı değerlendirdiği, göz önünde bulunması gereken amaç ve ilkeleri açıklığa kavuşturduğu görülmektedir. Kısacası, Atatürk, eğitim alanındaki yenileşmenin önderidir.

<sup>1</sup> Enver Ziya Karal, Atatürk'e Ait Konferanslar, s.52.

<sup>2</sup> Atatürk'ün Söylev ve Demeçleri, c.II., s.17-18.

## B. HALK EĞİTİMİ

Tüm tarihinde hep aile devletler ile yönetilerek hor görülen Türk halkını Atatürk, ilk kez en yüksek aşamaya bunun için de en yüksek düzeye çıkarmak amacıyla idi. Çünkü devleti onun için, halk için koruyordu; onun “halk devleti, halk hükümeti” olmasını amaçlıyordu. O, kurduğu bu devlete “halkın devleti, halk yönetimi” diyordu; bunu “halkın gereksinimleri, halkçılık temeli “ üzerinde kurmaya çalışıyordu.....” halka siyasal eğitim de vermek” için örgütleri, parti kuruyordu. 10 Ocak 1922’de gazeteci Ahmet Emin Bey (Yalman), Atatürk: “*Genel yönetimi doğrudan doğruya halkın eline verecek bir yönetim biçimini kurmak hem ulusal egemenliğin gerçek olarak temsili, hem de böylece, halkın benliğini anlaması bakımından en gerekli idi.*”<sup>1</sup> demişti.

Yeni devletin kuruluşu ile eğitime öylesine önem verilmişti ki, İnönü, Sakarya savaşlarında yaralanan erler, subaylar için okullarda açılan hastahaneler başka yerlere kaldırılıyor, okulların çalışmasını engelleyecek hiç bir engel bırakılmıyordu.

1925 sonunda 13 bölgede **maarif eminlikleri** kurulmuştu. (1930-31’de kaldırıldı.) Her eminlik, bölgesi içindeki illerin milli eğitim müdürlükleriyle bakanlık arasında bir bağ idi ve o bölgenin eğitimini daha hızlı geliştirmek amacıyla güdüyordu. Maarif Eminliklerin kurulup, hizmete açılmasından önce ise 1921’de Türk ulusunu ilmezlikten bir an önce kurtarmak için **Muallim Birlikleri, Türk Ocakları** açılmıştı. Eski yazı ile sürekli okuma-yazma kursları açılmıştı. 1927-28’de **Halk Dersaneleri** açılmıştı.<sup>2</sup>

Yazı değişiminden sonra eminliklere şu ödevler verilmişti:

<sup>1</sup> Atatürk’ün Söylev ve Demeçleri, c.V., s.94-95.

<sup>2</sup> Harf Devriminin 50.yıl Sempozyumu, Türk Tarih Kurumu yayını, XVI., Dizi, Sa:41., T.T.K.Basımevi. Ankara, 1981, s.173-174.

“Millet mektepleri çalışmalarını izlemek ve denetlemek, halkın okuma çalışmalarına yönelik denetlemelerinden edindikleri bilgileri raporlarla bakanlığa bildirmek”.

### 1. Millet Mektepleri

Cumhuriyet döneminde, her yaşta Türk insanına yeni harfleri öğretmek amacıyla düzenlenen okuma- yazma kursları olan Millet Mektepleri, 1 Ocak 1928 günü olağanüstü törenlerle açılmışlardır. İlk millet mektebi, Dolmabahçe Sarayı'nda açılmış, bunu Cumhuriyet Halk Partisi Beyoğlu İlçe Merkezi, İstanbul Erkek Lisesi ile Kadınlar Birliği şubelerindeki öbür millet mektepleri izlemiştir.<sup>1</sup>

Milli Eğitim Bakanlığınca hazırlanan “ Millet Mektepleri Talimatnamesi” Danıştay'ca 8.11.1928 günü Bakanlar Kuruluna gönderilmiş, 11.11.1928 günü Bakanlar Kurulunda onaylanmış ve 24.11.1928'de Resmi Gazetede yayımlanarak yürürlüğe girmiştir.<sup>2</sup>

Millet Mekteplerine 16-45 yaş arasındaki herkesin katılması zorunluydu. İlk kayıtlar 23 Aralık 1928'de İstanbul'da başladı. Karma eğitim veren millet mektepleri 4'er aylık iki dersaneye ayrılırdı: A ve B. A dersliğine hiç okuma-yazma bilmeyenler alınırdı. B dersliklerine , A programını bitirenler alınır ve yaşamları için, işleri için gerekli temel bilgiler verilirdi.

Okuma-yazmayı öğrenmiş vatandaşlara daha ileri ve yararlı bilgiler vermek, onların okuma-yazma ve matematik bilgilerini geliştirmek için de 1930'da **Halk Okuma Odaları** açılmıştır.<sup>3</sup>

Millet Mekteplerinin gelirleri: Genel bütçede Milli Eğitim Bakanlığı bütçesine konan ödenekler, il özel bütçelerine konan ödenekler, Türk Ocaklarının- muallim birliklerinin- tarım, ticaret odalarının ve benzeri kurumların, özel kişilerin katkıları, belediyelerce yapılan yardımlardı.

<sup>1</sup> Necdet Sakaoglu, *Cumhuriyet Dönemi Eğitim Tarihi*, İletişim yayınları, 1992, s.46.

<sup>2</sup> M.Rauf İnan, “Yazı Değişimi”, *Harf Devriminin 50.Yıl Sempozyumu*, s.177.

<sup>3</sup> M.Rauf İnan, a.g.e., s.179.

Millet Mekteplerinin Giderleri: Bu kurumlarda çalışan öğretmenlerin ücretleri, gezici öğretmenlerin yol paraları, okullarda görevli müdür ve müfettişlerin ücretleri, okulların aydınlatılması, ısıtılması ve ders araç-gereçleri için ödenen giderler idi.

Ülkede yayımlanan gazetelerin de eğitime büyük yardımı oluyordu. Millet Mektepleri'ne gidenler için, onların düzeylerine, ilgilerine uygun bir çeşit (halk sayfaları) yayımlanıyordu. Derslerde de gazetelerden yararlanmaya yer veriliyor, zaman ayrılıyordu.<sup>1</sup>

Millet Mekteplerinin örgüt aşaması ana hatlarıyla şöyleydi:

Başta,- Başöğretmen olarak,- Cumhurbaşkanı Gazi Mustafa Kemal (Atatürk) bulunuyordu. Bu nitelik O'na yönetmeliğin 4. Maddesi ile verilmişti. 10.madde gereğince: B.M.Meclisi Başkanı, Başbakan, Bakanlar, Genel Kurmay Başkanı, CHF Genel sekreteri de başkanlıkları, Başkanlık Kurulunu oluşturuyordu.<sup>2</sup>

Yönetmelik gereğince valiler her dönem için Bakanlar Kurulu'na- ki Millet Mektepleri'nin Başkanlık kurulunu oluşturuyordu- biri ortasında, biri sonunda olmak üzere, illerindeki millet mekteplerini, çalışmalarını, başarılarını gösteren iki rapor gönderiyorlardı.

Ankara'da: Genel Kurmay Başkanı'nın ve CHF Genel sekreterinin de katıldığı Bakanlardan oluşmuş bir Bakanlık kurulu millet mekteplerinin en yüksek birimi idi ve her nisan ayında Başbakanın çağrısı ile toplanırdı.

İllerde: bu mekteplerin yönetimi için bir yönetim kurulu vardı. Vali, milli eğitim müdürü, belediye başkanı, Türk Ocağı başkanı CHF il mutemedi ve il genel kurul temsilcisi bunu oluştururlardı.

<sup>1</sup> Ahmet Şerif, **Anadolu'da Tanın**, İstanbul 1977(İkinci basım), s.94vd.

<sup>2</sup> M.Rauf İnan.a.g.e.,s.181.

İlçelerde: bir yönetim kurulu vardı. Bunun da üyeleri: kaymakam, ilköğretim müdürü, belediye başkanı, CHF mutemedi ve varsa Türk Ocağı Başkanı idi.

Bucaklarda: yönetim kurulu üyeleri, bucak müdürü, ilkokul müdürü, bir öğretmen ve CHF mutemedi idi.

Köylerde: yönetim kurulu üyeleri, köy ihtiyar kurulu üyeleri ile öğretmendi.

Millet Mekteplerinin yönetimi ve denetimi tümiyle, milli eğitim müdürlüklerince yürütülürdü. Denetim ilköğretim müfettişlerince olurdu.<sup>1</sup>

Millet Mektepleri, bilindiği gibi, Bakanlar Kurulu'nun 11 Kasım 1928 tarih ve 7284 sayılı kararnamesiyle yürürlüğe konulan bir yönetmelikle kurulmuştur.(Yayım tarihi: 24 Kasım 1928). Elliikimaddeden oluşan yönetmelikte en ufak ayrıntılar bile düşünülmüş, fevkalade ilginç esaslar getirilmiştir. Millet Mektepleri düşünce, örgüt ve uygulama olarak o güne kadar dünyanın bir eşine daha rastlanmadığı bir zorunlu yaygın eğitim hareketi olmuştur.

Aşağıdaki tablo çeşitli yıllarda bu okulları bitiren vatandaşların sayılarını göstermektedir:

<u>Yıl</u>	<u>Erkek</u>	<u>Kadın</u>	<u>Toplam</u>
1928-29	397.476	199.544	597.010
1929-30	180.255	82.168	262.423
1930-31	144.446	43.865	188.311
1931-32	85.120	23.350	108.470
1932-33	75.753	15.142	90.935
1933-34	35.183	5.668	40.851
1941-42	11.972	2.113	11.085 <sup>2</sup>

<sup>1</sup> Kazım Nami Duru, " Millet Mektepleri ve Halk Okuma Odaları", Cumhuriyet, 13 Ocak 1938, s. 20vd.

<sup>2</sup> Selim Sabit Aykut, Rakamlarla İktisadi ve İctimai Türkiye, c.VI., Türkiye Kültür Hareketleri, Ankara 1945, s.20vd.

Millet Mektepler'nin Bakanlar Kurulu kararı ile yürürlüğe konan bir yönetmelikle kurulduğunu belirtmiştim. Kaldırılmaları ve kapanmaları için ise ne kanun, ne karar yoktur. Yönetmelik hala yürürlüktedir. Fakat Millet Mektepleri görsv başında değildir. Çünkü kendilerinden beklenen ve özlenen başarıyı gösterememişlerdir.

Millet Mektepleri'nin sönüp gitmesine yol açan nedenleri şöyle sıralayabiliriz:

1. Mali olanakların çok kısıtlı olması,
2. 1929 Dünya ekonomi bunalımının Türkiye'yi de etkilemesi sonucu devletin ve halkın mali olanaklarının daha da daralması,
3. Aynı nedenlerle, özellikle kırsal nüfus kesiminde güncel geçim derdine düşülmüş olması,
4. Millet Mektepleri için gerekli ödeneğin Devlet Bütçesine konulmayarak masrafları karşılamanın İl Özel İdarelerine bırakılması,
5. İl Genel Meclisleri'ni oluşturan kişiler arasındaki siyasal, sosyal, ekonomik ve psikolojik kökenli çatışmalar,
6. Yerel yöneticilerin konuya gerekli biçimde ve ölçüde sahip çıkmamaları,
7. Öğretmen sayısındaki yetersizlik ( Bu konu 1948 yılında, bir soru önergesi ile Millet Meclisi kürsüsüne getirilmişti.)<sup>1</sup>
8. Çok dağınık ve kırsal yerleşim düzeni içinde olan memleketimizde ulaştırma, okul yapma ve öğretmen göndermede karşılaşılan zorluklar,
9. Konuya asıl sahip çıkması gereken devrimci C.H.P. nin yerel yönetim düzeyinde bürokrat bir zihniyetle yönetilmesi ve bazı illerde henüz örgütlenememiş olması,
10. Halkevleri yada benzeri bir örgütün henüz kurulmamış olması; Türk Ocaklarından gerekli ölçüde yararlanılamaması,
11. Devrimlere karşı olanların direnci,

<sup>1</sup> T.B.M.M. Tutanak Dergisi, Dönem VIII., Toplantı 3., cilt 14., Birleşim 21 (20 Aralık 1948 Pazartesi), s. 156-158.

12. Ve nihaye gerçek devrimci bir kişiliğe sahip Milli Eğitim Bakanı Mustafa Necati'nin vakitsiz ölümü (Millet Mekteplerinin açılış günü olan 1 Ocak 1929'da ölmüştür).

Yeni harfleri halka öğretmek amacıyla açılan ilk mektepler olan ve mektep öğretmenlerinin ilk olarak tayin edildikleri öğretim merkezleri olan Millet Mektepleri böylece üzerine düşen görevi tam olarak tamamlayamadan yerlerini Halkevlerine bıraktılar.

## 2. Halkevleri

Halkevleri, Atatürk devrimlerinin benimsetilmesini, Cumhuriyetin kültür etkinliklerini, Milli Eğitim'in yanında yürütmek için, kendilerinden beklenen başarıyı gösteremeyen Millet Mektepleri'nin ve 1931'de kapanan Türk Ocaklarının yerine kurulmuştur. 1932-1952 arasındaki dönemde 478 halkevi ile 4322 Halk Odası açılmıştır.<sup>1</sup> Bu kuruluşların amacı, "Ulusu, aynı ülküye bağlı bir kitle yapmak, kır-kent, köylü-aydın ayırımlarını kaldırmaktır. Ulusal ve toplumsal hayatın temelleri, eğitim ve öğretim teknikleri uygulanarak bu evlerde atılmak istenmiştir. Cumhuriyet'in ilk on yılı boyunca halkı aydınlatmaya ve yaşamını çağdaşlaştırmaya yönelik çalışmalar Halkevlerinde odaklanmıştır.

Halkevleri, genç Cumhuriyet'in kültür atılımları, laikleşme ve Batılılaşma politikaları içinde özgün yapılarıyla başlıbaşına bir yer tutmaktadırlar. Bilindiği gibi, 1930'larda, Cumhuriyet'in 10.yılına yaklaşılırken siyasal, hukuki, sosyal alanlarda birçok devrimler gerçekleştirilmiş bulunuyordu. Bu değerlerin toplum katmanlarına yayılması gerekiyordu. Bunun için de, her cins ve yaşta insanın yararlanabileceği, herkese ulaşabilecek yapıda okul dışı, "resmi" kokusu olmayan sivil kuruluşlara gereksinim vardı. Halkın yeni yaşam tarzını ve değerleri benimsemesi ve kavraması, ancak onlardan yararlanması ve katılımıyla sağlanabilirdi.

<sup>1</sup> Necdet Sakaoglu, Cumhuriyet Dönemi Eğitim Tarihi, İletişim yayınları, 1992, s.44.

Halkevleri, Cumhuriyet yönetiminin dünya görüşünü aydınlar ve mahalli önderler aracılığıyla halka götürme, yaygınlaştırma, tanıtmaya ve toplumun kültür yapısını canlandırma denemesidir. Bu amaçla kurulan, yeni çağdaş yurttaşı yetiştirmeye yardımcı, yurt yüzeyine yayılmış kültür merkezleridir.<sup>1</sup>

Halkevleri, “Halkçılık” ideolojisine dayanılarak örgütlenmişlerdir; tüm çalışmalarında eski olana karşı yeninin yerleştirilmesi esas hedef alınmıştır.<sup>2</sup>

1950 yılına kadar tek parti olarak idareyi elinde tutan Cumhuriyet Halk Partisi, 1931 kongresinde Halkevlerinin açılmasına karar vermiştir.<sup>3</sup> Bu evlerin açılmasına zemin hazırlayan Parti’nin eğitim ile ilgili görüşleri 1927 ‘de toplanan Parti Genel Kongresinde belirlenmişti. ‘Eğitim Siyaseti’ başlığını taşıyan ve partiye yol çizen görüşler şunlardır:

*“ Eğitim millî, laik ve Tevhid-i Tedrisat esaslarına dayanması ilkimizdir. Eğitimde gayemiz millî cemiyetin uygar ve toplumsal değerlerini yüceltecek, ekonomik gücünü artıracak vatandaşlar yetiştirmektir. İlk öğretimin parasız ve zorunlu olması ve en kısa zamanda bütün yurttaki gerçekleşmesini önemle izliyoruz. İlk öğretimi bitiren vatan çocuklarının çeşitli sahalardaki yetenekleri geliştirilmelidir. Meslek okullarını geliştirmek hedefimizdir. İlk öğretim yapamamış vatandaşlara gereken bilgileri halk dersanelerinde vermek, çeşitli ekonomik işler gören vatandaşların üretim kudretini artıracak meslek kursları açmak eğitim programımızın içindedir. Darülfununumuzu, ilim ve teknik adamlarına olan şiddetli ihtiyacı temin edecek biçimde düzenlemek ve ilim adamlarımıza layık oldukları geleceği hazırlamak esaslı ilkelerimizdendir. Güzel sanat kurumlarının gelişmesine çalışacak ve sanatkarlar yetişmesi*

<sup>1</sup> Hikmet Özdemir, **Çağdaş Türkiye Tarihi 4, Çağdaş Türkiye (1908-1980)**, Cem yayınevi, 1.basım, İstanbul 1995, s.411.

<sup>2</sup> Neşe G.Yeşilkaya, **Halkevleri: İdeoloji ve Mimarlık**, İletişim yayınları 520, Araştırma Dizisi:8, 1.baskı, İstanbul 1999, s.65.

<sup>3</sup> **Cumhuriyet**, Günlük Gazete- 2 Kanunu evvel 1931, s. 24.



*için gerekli çevre hazırlanacaktır. Türk dilinin gelişmesini mümkün kılacak tedbirler alınacaktır. Çok önemli bir mesele olan harfler meselesi üzerinde dikkatle duruyoruz".<sup>1</sup>*

Bu görüşlerin ışığı altında kurulan, Atatürk devriminin bir paratöneri olan ve CHP'nin " Altı Ok'u" (Cumhuriyetçilik, Milliyetçilik, Halkçılık, Laiklik, Devletçilik, İnkılapçılık) prensipleriyle çalışıp bir kültür savaşı için görev yüklenen bu eğitim kurumlarının açılışında bizzat Atatürk'ün sözleri, onlardan beklenen görevi açıklamaktadır:

*" Gençlik, gelişen, yetiştiren bir çalışmanın içinde yaratılmalıdır. Millet, şuurlu, birbirini anlayan, seven, ideale bağlı bir halk kitlesi halinde teşkilatlandırılmalıdır. En kuvvetli ders vasıtalarına, muallim ordularına malik olmak کافی değildir. Halkı yetiştirmek, halkı bir kitle haline getirmek için ayrıca bir milli halk mesaisinin tanzimini ihmal etmemeliyiz." <sup>2</sup>*

Bu sözler Atatürk'ün eğitimi toplumun her kademesini ilgilendiren bir kurum olması için ne denli bilinçli bir program hazırladığını kanıtladığı gibi her zaman halkını ve onun geleceğini düşünen bir lider olarak ülke sorunlarını her açıdan ele aldığını bize anlatmaktadır.

Halkevi çalışmalarına en büyük etki Türk Ocaklarından gelmiştir. Birçok il ve ilçede Türk Ocakları'nın yalnız binaları değil, üyeleri de halkevine geçmiş, bu yeni kuruluşun adamları haline gelmişlerdir. Halkevlerinde gelişen çalışmalar bu Ocaklara benzer. Ancak iki kuruluşu ayıran fark ulusçuluk anlayışlarından gelmektedir. Türk Ocak'ları kuruldukları yılların Pantürkist ve Panturanist fikir akımlarından kendilerini, Türkiye Cumhuriyeti'nin kurulmasından sonra da kurtaramamışlardır. Halkevleri'nin ulusçuluk anlayışı halkçılık ve köycülük çer.evesi

<sup>1</sup> 22 Ekim 1927'de CHP Umumi Kongresinde kabul edilen karar. **CHP Programı, Ankara, 1927.**

<sup>2</sup> **Cumhurbaşkanları, Başbakanlar ve Milli Eğitim Bakanlarının Milli Eğitimle İlgili Söylev ve Demeçleri**, c. 1., Ankara 1946, M.E.Bakanlığı Türk Devrim Tarihi Enst.Yayımları, No.6, s.62 vd.

içinde kalmış; Türkiye sınırları içinde yaşayan vatandaşların mutluluğunu amaç edinmiştir.<sup>1</sup>

Halkevleri, halkla sıcak iletişim kuracak, halk değerlerinden de kaynaklanacak kültür merkezleri olduğundan, her yurttaşın ilgi alanına göre katılımını sağlamak başlıca hedeflerdendi. Her halk evi dokuz şubeye ayrılmıştı:<sup>2</sup>

**Dil-Edebiyat-Tarih, Güzel Sanatlar, Temsil, Spor, İçtimai (Sosyal) Yardım, Halk Dersaneleri ve Kurslar, Kütüphane ve Yayın, Köycülük, Müzecilik ve Sergileme.** Bu şubelerin çeşitli görevleri tanımlanmıştı.

**Dil-Edebiyat-Tarih kolu** söz derlemeleri, ata sözleri, maniler, masallar, özetle halkbilimi ve kültürüne ilişkin araştırmaları; eski eserlerin yerlerini tesbit ve korunmalarını, tarihi günleri ve kutlamaları gerçekleştirecekti. **Temsil Kolu**, sahne çalışmalarını destekleyecek, açık ve kapalı sahnelerde temsiller düzenleyecekti. Geleneksel seyirlik oyunlar derlenecek ve canlandırılacaktı. **Güzel Sanatlar Kolu**, resim, yeni musiki ve şehir bandolarının kurulması, türkülerin notaya çekilmesi, el işleri, radyo ve gramofonla yeni musiki zevkinin yayılması, müzik kursları açılması gibi etkinlikleri yürütecekti. **Müzecilik ve Sergi kolu**, çeşitli sergilerle ulusal kültürün gelişmesiyle, ayrıca eski eserlerin toplanıp müzelere kazandırılmasıyla görevliydi. **Kütüphanecilik kolu**, her Halkevinde yararlanmaya açık bir kitaplık oluşturacak, hem de yöreyle ve çağdaş kültürle ilgili yayınlar çıkaracaktı. **Halk Dersaneleri ve Kurslar kolu**, yöre insanının becerilerini değerlendiren bir anlayışla üretken programlar hazırlayacaktı. Yine yöre insanına sosyal-kültürel rehberlik, çevreyle ilişkiler Halkevlerinin görevleri arasındaydı. Spor kulüplerini destekleme, gençlere spor alanında olanaklar sağlama faaliyetleri gerçekleştirilecekti.

Türkçeyi yayma ve öğretme girişimleri çerçevesinde üzerinde çalışan yayın, temsil, konser, şölen, yarışma, gezi, inceleme, derleme çalışmaları ise hem kültürü zenginleştiriyor hem de sözcülemi Aşık Veysel gibi geçerlerin ortaya çıkmasına

<sup>1</sup> School and Society, (Dergi) October, 23,1926,s.507.

<sup>2</sup> CHP, Halkevleri ve Halk Odaları,(yeri belli değil), 1944, s.4vd.

imkan veriyordu.<sup>1</sup> Halkevlerinde **Andragoji** metodu uygulanmaktaydı. Yaşam boyu eğitim ilkesi için gerekli bu metodu, yetenekleri ve yetiřmeleri ile birer animatör (yetiřkin eğitimcisi) olan Halkevi mensupları başarıyla kullanmaktaydılar. Halk eğitimi için kolleyum (konuşma- sohbet) , komite (ekip), gösteri, alan gezisi, forum, münakaş pane seminer , konferans, sempozyum gibi metodlar bizde 1930'lu 40'lı yıllarda Halkevlerince uygulanmıştır.<sup>2</sup>

Tüm bu etkinliklerin yanı sıra 1945 'li yıllar halkevlerinin irili ufaklı yayın organlarının olgunlaştığı dönemdir. Aylık veya onbeřgünlük yayınlanan bu dergiler Türkiye'nin en önemli imzalarını sayfalarında toplamışlardı. Ankara Halkevi tarafından yayınlanan **Ülkü**, İstanbul Eminönü Halkevi'nin yayınladığı **Yenitürk**, İzmir Halkevince yayınlanan **Fikirler**, Türkiye çapında okuyucuya sahipti. Küçük taşra illerinde ise Halkevi dergileri şehrin tek kültür organı idi. Amatör yazarların ve arařtırmacıların yetiřmesi için, Halkevi dergileri değerli hizmetler görmüştür. Türkiye'de ad yapmış yazarların çoğu ilk denemelerini Halkevi dergilerinde yayınlamışlardır. Halkevleri bu özendirme işini kitap yayını ile genişletmiştir. Maddi olanaksızlıklar yüzünden basılamayan yerli arařtırmalar , Halkevlerinin özendirme fonları ile desteklenmiştir. Halkevlerinin kitap yayını küçümsenemeyecek bir sayıya varmıştır. Alfabe deęişiminden sonra, eski yazı ile yazılan kitapların tümünün yeni kuşaklar için okunmaz hale geldiği düşünülürse Halkevi kitaplıklarının değeri büsbütün artmaktadır. Çoğu kez bir kitapçı dükkanı bulunmayan nice kentte ve ilçede halkevi kitaplığı sanat ve kültür dünyasına açılan tek pencere idi.<sup>3</sup>

Tüm bunlardan anlaşılacağı üzere Halkevleri , Cumhuriyet tarihinde izbirakan etkin bir kurum olmuşlardır. Tek parti rejiminin doğal sonucu CHP'ne baęlı kuruluşlar olduğundan sadece bu parti tarafından örgütlenmekle kalmamışlar idare edilmişler ve mali destek görmüşlerdir. 1932-1950 yılları arasında gerek devlet bütçesinden gerek özel idare ve İktisadi Devlet teşekkülleri'nden halkevlerine yapılan yardımın toplamı 48 milyon lirayı geçmekteydi.<sup>4</sup>

<sup>1</sup> İlhan Başgöz, **Türkiye'nin Eğitim Çıkmazı ve Atatürk**, Kültür Bakanlığı yayını, Ankara 1995, s. 192 vd.

<sup>2</sup> Anıl Çeçen, **Atatürk'ün Kültür Kurumu Halkevleri**, Gündoędu yayınları, Ankara 1990, s.106-107.

<sup>3</sup> İlhan Başgöz, **a.g.e.**, s.200.

<sup>4</sup> Kemal Karpat, **Halkevleri**, Middle East Journal, c. XVII., no.1-2. (1963), s.55-67.

İktidar partisinin eliyle sağlanan bu mali desteğe karşın halkevlerinin yalnız başkanlarının ve yönetim kurulu üyelerinin partili olmaları şart koşulmuş, bunun dışında Halkevlerini bir siyaset ocağı haline getirmemeye özen gösterilmiştir.

Halkevlerinde dikkat edilen tek nokta, rejimin ideolojisine aykırı çalışmaların halkevi çatısı altında yer almaması olmuştur.<sup>1</sup> Yalnız 1933'den sonra devlet memurlarının halkevlerine katılmasına izin verilmiştir.

Tüm bunların yanı sıra, çok partili hayata geçilince Halkevleri, siyasal sorun olmuşlardır. Gerçi, CHP yönetimi Halkevleri'nin çok partili rejim gereği parti ile bağlantısının kesilmesini düşünmüş ancak bu düşünce uygulanamamıştır. 1951'de Demokrat Parti iktidarınca çıkartılan bir kanunla kapatılmışlardır.<sup>2</sup> Bütün taşınır ve taşınmaz mal varlıkları hazineye devredilmiştir. Toplumun yararına birçok etkinliğin yok olması yanında, bu mal varlığının devrindeki bürokratik işlemler ve vurdumduymazlık nedeniyle yılların birikimi olan çok sayıda yayın, derleme, sanat eseri ve çeşitli araç gereç büyük ölçüde zarar görmüştür. Hatta, kapalı kalan birçok Halkevi yapısı bile, bakımsızlık yüzünden yıllar sonra yeniden büyük emek ve onarım harcamalarıyla işlev kazanabilmişlerdir.

### 3. Halkodaları

1940 yılından sonra köylerde Halkevi çalışmalarını içine alacak küçük halkodaları kurulmaya başlanmıştır. 1931 de toplanan Üçüncü Halk Partisi Genel Kongresi'nde 'Eğitim Siyaseti' ilkeleri korunmakla beraber , partinin eğitimle ilgili görüşleri genişletilmiştir. " Köy okulları programlarına bölge ile ilgili ziraat ve sanat derslerinin eklenmesi, ortaokulların ilçelere kadar yayılması ..... kitaplık ve yayın işlerine önem verilmesi....." gibi konular 1931 de eklenen bölümlerdir.<sup>3</sup>

<sup>1</sup> Recep Peker'in Ankara Halkevi'ni açış Nutku, 24 Şubat 1932, *Ülkü*, c.I., sayı 2., s.344-47.

<sup>2</sup> Hikmet Özdemir, *Çağdaş Türkiye Tarihi*, Cem yayınevi, İstanbul 1995., s.412.

<sup>3</sup> *Cumhuriyet*, 14 Mayıs 1931, s. 27 vd.

Yurdun büyük bir insan varlığı küçük topluluklar, yani köyler halinde yayılmış olduğu için bu büyük ve yaygın insan varlığını göz önüne alarak CHP 1940 yılından beri aynı ruhla, aynı amaçla fakat daha küçük ölçüde Halkevleri olan Halkodaları tipini meydana çıkarmıştır. Halkodalarının sayısı 1944'de , en yeni açılanlarla birlikte 360'dır. Parti programınının 14. Maddesinde şöyle denilmektedir:” *Halkevleri ve Halkodaları milli hayatın ve milli eğitimin başlıca yuvalarıdır. Bunların sayıları bütün memleketi az zamanda kaplayacak surette arttırılacaktır. Halkevleri ve Halkodalarının, Türk cemiyetinin ilk muhtaç olduğu bir kurum gözü ile görülmesine Partimiz bütün gayreti ile çalışacaktır. Halkevleri İdare ve Teşkilat talimatnamesinin birinci maddesinde şöyle yazılır: “ Her Halkevi, bulunduğu şehir, kasaba veya köyün Halkevidir.” Halkevlerinin bünyesini anlamak için bu çok mühimdir. Nitekim talimatnamenin üçüncü maddesi evlerin çalışma esaslarını da şu şekilde belirtmektedir: “ Halkevleri kendilerine tebliğ edilmiş talimatnameler esasları içinde kendi çalışmalarını ve iç inzibatlarını düzenlemede serbesttirler. Gerçekten Halkevleri idare ve çalışması için kabul edilmiş olan talimatnamelerde hep bu ruh yer almaktadır. Dolayısıyla bir Halkevinin en mühim vasfı, bulunduğu yerin Halkevi olmasıdır....”<sup>1</sup>*

1942 yılı içinde Halkodalarında, konuşma, milli türküler ve oyunlar, milli bayram ve törenler, karagöz, avcılık, cirit, güreş gibi milli spor çalışmaları görülmektedir.

#### 4. Köy Enstitüleri

Türkiye'nin giriştiği bu eğitim denemeleri, klasik ilköğretmen okullarının yanısıra Cumhuriyet'n çok tartışılan değişik bir öğretmen yetiştirme modelleri olan, hemen II.Dünya Savaşı başlarında 17 Nisan 1940 günü resmen ondört yerde birden açılan Köy Enstitülerinin kurulmasına varmıştır. Nüfusun büyük çoğunluğunu meydana getiren köylü kitlesinin yeni rejime kazandırılması, modernleşme sürecinde saf tutması, kırsal alana erişecek bir eğitim örgütünün olmaması bütün boyutlarıyla özel bir projeyi gerektiriyordu.İşte Köy Enstitüleri konusu da böyle bir ortamda gündeme gelmiştir. Topu topu beş yıl hayatı olan bu eğitim kurumları,

<sup>1</sup> CHP, Halkevleri ve Halkodaları, 1944, s.1.

Türkiye'nin fikir, sanat, politika ve eğitim alanında kalıcı izler bırakmıştır. Fay Kirby adında bir bilim adamının bu konuda yaptığı doktora çalışmasından sonra 1982de Indiana University'de de aynı konuda master çalışması yapılmıştır.<sup>1</sup> Bu ilginin nedeni, enstitülerin sadece veren klasik okullar değil eğitimin öncülüğünde doğal ve sosyal yapıyı değiştirmeye girişen bir atılım olmasından ileri gelmektedir. Atatürk'ün ölümünden sonra Milli Eğitim Bakanı olan Hasan Ali Yücel(1897- 1961), bir konuşmasında doğal ve toplumsal çevre değişmedikçe, düzenli bir eğitimin verilemeyeceği, eğitimde başarı elde edilemeyeceği görüşü vurgulanmıştır.<sup>2</sup>

Köy Enstitülerinin hedeflerini şöyle özetleyebiliriz: Birinci sorun, kırsal alanı kalkındırmak, insanına bilinç kazandırmak, ulusal hedeflerin dayanağı haline getirmek için belli düzeyde bilgi ve beceri sahibi kılmaktı. Bu amaç için, rehberlik önderlik yapacak insan gücünü yine kırsal alanın içinden seçmek ve kendi sosyal çevresinde yetiştirmekti.

O halde yapısıyla, öğretmen kadrosuyla, öğretim sistemi ve programıyla bir çeşit "özel öğretim" kurumuydular. Enstitülerde öğrenci, yalnızca kırsal kesimden seçilen gençlerden meydana geliyordu. Mezunlar köy öğretmeni olarak mezun olacaklardı. Yani yine tanımlanmış bir istihdam modeli vardı. Köyden kaçmayacak, oranın şartları ve geleceği için yetiştirilen, yine orada görev yapacak olan misyonerler yetiştirtirmek.....

Bu durumda eğitim elbet yalnızca kuramsal olamazdı; aynı ağırlıkta bir "iş-beceri" eğitimi de birlikte yürütülecekti. Kitap, kalem, kağıtla beraber, her türlü tarım aleti, zanaatkarlık, çiftçilik, araç-gereç kullanma, üretim,yetiştirilecek insanların benliğinde kaynaştırılacaktı. Zihin ve beden hayata uyum içinde hazırlanacaktı. Kısacası, kültür dersleri, tarım ve teknik meslek dersleri programda eşit ağırlıkta yer alıyordu. Kız ve erkek öğrenciler biraradaydı.<sup>3</sup>

<sup>1</sup> Carolyn B.Erdener, **The Village Institutes: A National Strategy for Rural Mobilization and Induced Behavioral Change**,Indiana University, 1982, p.1026.

<sup>2</sup> T.B.M.M. Zabıtları, İstanbul 1939, Maarif Vekilliği Bütçe Görüşmeleri, s. 43.

<sup>3</sup> Nadir Gezer, **Aydınlığa Yürüyenler**, Başak basın yayın, Ankara 1993, s.24-44.

Eğitmen denemelerinde uygulama yolları bulan bu temel eğitim felsefesini Engin Tonguç da 1938'de yayınladığı kitabında vurgulamış ve ekonomik durumu normal hae bile gelememiş Türk köylüsüne, sadece lafa dayanan bir eğitim aşılamaaya çalışmanın hiç doğru olmayacağını belirtmişti.<sup>1</sup>

Köy Enstitülerinde elde edilen başarı, bir "bütün"ün başarısıdır. Bu bütün, öğrencilerden, öğretmenlerden, idarecilerden, ustalardan; doğal çevreden, yani topraktan, yoldan, sudan, binalardan, bahçelerden, enstitü toplumunu çekip çeviren insan ilişkilerinin belli biçimlerde düzenlenmesinden; öğretmenlerin kişiliklerinden, bilgilerinden, düşünce yapılarından; enstitüde okunan kitaplardan, yapılan işlerden, kullanılan teknikten; öğrencilerin sosyal kökenlerinden örülen bir bütündür.

İşte bu nedenle eğitim hayatına bir dinamizm getirmişlerdir.<sup>2</sup> II. Dünya Savaşı yılları, Enstitülerin canlı yükseliş devridir. Köy Enstitüleri için öğretmen, yönetici ve denetleyiciler yetiştirmek, gereksinme duyulan inceleme ve araştırmaları yapabilmek için 1942'de Ankara Hasanoğlu Enstitüsünde ilave üç yıllık bir yüksek bölüm açılmıştır.<sup>3</sup>

Köy Enstitülerinde öğrenim, ilkokuldan sonra beş yıl olarak programlanmıştır. 1947 yılına kadar, her öğrenim yılında yarı- yarıya dengelenen kültür ve teknik- tarım derslerinin ağırlıkları o yıl değiştirilmiş, yeni program kuramsal genel kültür derslerini arttırmıştır. Bu değişikli, başından beri Enstitülere karşı çıkan çevrelerin savaş sonrasında etkinliklerinin artması karşısında, savunma için bir şeyler yapma gayretinin işaretidir.<sup>4</sup>

Köy Enstitülerinin gerçek hayatı çok kısa olmuş, 1946 yılında Reşat Şemsettin Sirer'in Milli Eğitim Bakanı olması ile Enstitülerin yıkımı başlamıştır. Kısa bir zaman içinde adları yaşamakla birlikte, enstitülerin özellikleri bir bir budanmış

<sup>1</sup> Engin Tonguç, *Devrim Açısından Köy Enstitüleri ve Tonguç*, Ant yayınları, İstanbul 1970, s.165-167.

<sup>2</sup> Recep Bulut, *Nisandaki Güneşler:50.Yılında Köy Enstitüleri:1940-1990*, Ankara 1990, s. 24-26.

<sup>3</sup> Ali Dündar, *Kemalizmi Doğru Anlamak*, Ardıç yayınları, Ankara 1993, s.17.

<sup>4</sup> Hikmet Özdemir, *Türkiye Tarihi 4, Çağdaş Türkiye (1908-1980)*, Cem yayınevi.4.basım, İst.1994, s.407.

ve başarısızlığından bunca yıllar şikayet edilen öğretmen okullarına dönüştürülmüşlerdir.

1950 yılında Demokrat Parti'nin idareyi eline almasıyla beraber Köy Enstitülerinin adı değiştirilmiş, bu kurumlara Köy Öğretmen Okulları denmiştir.<sup>1</sup> 16 Haziran 1942 tarih ve 4274 sayılı Köy Enstitüleri ve Okulları Teşkilat Yasası ile düzenlenen bu kurumlar ve verdikleri mezunlar uzun yıllar ülkemizde saygınlıklarını korumuşlar, ancak bazı durumlarda eserlerinin toplatıldığı ve dergilerinin kapatıldığı söylendileri dolaşmıştır.<sup>2</sup>

## 5. Türk Ocakları

Türk Ocakları, İkinci Meşrutiyet Devri'nden kalan kültür örgütleridir. İlk defa Cenevre'de Türkşer arasında açılmış bunu 1911'de İstanbul'da açılan şube izlemiştir. "Türk Yurdu" adında bir yayın organına sahip olan Ocakla Türkçülük hareketinin önderliğini yapmışlardır. Ocakların, siyasi bir nitelik taşımadığı sadece "Milliyetçilik" fikri üzerinde kurulu oldukları ve amaçlarının Türk kültürünü yaşatacak faaliyetlerde bulunulması olduğu üzerinde durulmuştur.<sup>3</sup> Ocakların halk eğitimi ile ilgili programı köycülük, sosyal yardım, okuma-yazma öğretimi, müzik ve spor çalışmalarından oluşmuştur.

Halk Partisinin (Halk Fırkası) ve Türk Ocaklarının halkın eğitimi ile ilgili çalışmaları hakkında İstanbul ili 1929 yılı kongre tutanakları gerekli bilgiyi vermektedir:

*"Harf seferberliğinde İdare Heyetimiz ve bütün fırka teşkilatına düşen vazifeleri serhat bekleyen bir asker dikkat ve fedakarlığıyla tamamen ifa etmiş, İstanbul ve mülhakatta binlerce vatandaşın açılan Millet Mekteplerinde irfan nurundan nasip almasını her vesile ile temine çalışmış ve*

<sup>1</sup> Bkz. Hürrem Arman, *Piramidin Tabanı*, Ankara 1969, s.22-27; Şevket Gedikoğlu, *Evreleri, Getirdikleri ve Yankıları ile Köy Enstitüleri*, Ankara 1971, s.33 vd.

<sup>2</sup> Sabiha Sertel, *Roman Gibi*, İstanbul 1969, s.334. Yasanın tam metni için bkz. Pakize Türkoğlu, *Tonguç ve Enstitüleri, Yapı Kredi Yayınları, İst.1997, s. 421 vd.*

<sup>3</sup> Naci İsmail, "Türk Ocağı Neydi, Ne Olabilir?", *Yarın*, 22 Mart 1931, s.1.



*muvaffak olmuştur. Bu hususda diyebiliriz ki, Fırka teşkilatımız bu mühim seferberliğin Askerlik Şubeleri vazifesini yapmış ve yapmakta bulunmuştur.”<sup>1</sup>*

Halk eğitimini hedef haline getiren Türk Ocakları İlim ve San’at Heyeti, 1929 yılında Ocaklarda verilecek konferanslardan bir tanesinin Latin Harfleri üzerinde olmasını kararlaştırmış ve konferanslarda işlenecek konuları da 41 madde halinde oldukça ayrıntılı bir biçimde yayınlamıştır.<sup>2</sup>

Ancak konferans verme dışında Türk Ocaklarının, tıpkı sonra Halkevleri’nde yapıldığı gibi, doğrudan doğruya okuma-yazma öğretimi için yoğun bir çalışma yaptıkları söylenemez. C.H.F.- Türk Ocakları sürtüşmesi, Türk Ocaklarını bu alanda etkin bir çalışmaya özendirilememiştir ve de gittikçe bu Ocakların kapanmasını hızlandırmıştır.

Atatürk, Halkevleri’nin açılacağını basında ilk kez açıkladıktan sonra “*Milliyetçi ve Cumhuriyetçi kuvvetlerin hepsinin Halk Partisi çevresinde toplanması*” gerekçesiyle Türk Ocaklarını kapattırmıştır.<sup>3</sup> Halk eğitiminde kısa bir devir yaşayan bu Ocaklar’ın kapanmasına zemin hazırlayan asıl neden, yeni rejimin bütün kültür ve eğitim kurumlarını kendi denetimi altına almak isteğidir.

## 6. Öğretmen Birlikleri

Bu birliklerin giriştiği halk eğitimi çalışması Türk Ocaklarını andırmaktadır. Ancak bunların siyasi amaçları yoktur. Birlikler, halk eğitimi çalışmalarını 1341 (1925) yılında Halkı Aydınlatma Programı adı altında formülleştirmişlerdi.<sup>4</sup>

Bu program gereğince, Öğretmen Birlikleri Ankara, Artvin, Antalya, Ayaş, Ermenek (Konya), Isparta, Urfa, Eskişehir, Akşehir, Simav, Trabzon, Konya,

<sup>1</sup> C.H.F. 1929 İstanbul Vilayeti Kongresi Zabıtnamesi. Raporlar-Müzakerat-İhtiyaç Listeleri-Bütçe. İstanbul 1930, Şehremameti matbaası, s.14.

<sup>2</sup> Türk Yurdu, sayı 24(218) Ocak 1929, s.59-61.

<sup>3</sup> Cumhuriyet, Günlük Gazete- 2 Kanunu evvel 1931., s. 27.

<sup>4</sup> Muallim, Ağustos 1925(1341), sayı 2., s.330-337.

Kütahya ve Mecitözü gibi merkezlerde halk dersaneleri açmışlardır. Ancak bu çalışmaların amaçlanan başarıyı verdikleri söylenemez.

## 7. Ordu

Tüm bunların yanı sıra Türkiye’de ciddi ve faydalı bir halk eğitimi programını ordu gerçekleştirmiştir. Orduya katılan acemi ere, birkaç ay içinde okuma-yazma öğretiliyor, ordu yönetmelikleri, askeri disiplin esasları ezberletiliyordu. Bu eğitimde beliren değerler onbaşılığa ve çavuşluğa yükseltiliyordu. 7-14 kişilik bazen daha kalabalık birliklerin eğitimi ve idaresi de onlara veriliyordu. Askerler kışladaki bütün işleri kendileri yapıyordu. Ayrıca askeri görevlerin gerekli kıldığı şöförlük, marangozluk, tasfiye ve torna işleri, ahçılık gibi meslekler de ordudaki öğretim çalışmalarının içine giriyordu. Böylece silahların öğretilmesinin yanı sıra ordu, geniş bir halk eğitimi merkezi haline geliyordu.<sup>1</sup>

Buraya kadar yapılan incelemelerden anlaşılacağı gibi, Türkiye Cumhuriyeti, ilk on yıl içinde eski eğitim sisteminin tamamını yıkmayı ve yerine çağdaş eğitim ilkelerini belirleyip, kendine has bir sistem geliştirmeyi ve bunu da başarıyla uygulayabilmiştir. Böylece Atatürk ve önderliğini yaptığı Türk devrimi eğitim alanında yeni bir çağ başlatmıştır.

## C. TÜRKİYE’NİN KALKINMASINDA EĞİTİMİN YERİ VE ÖNEMİ

Türk eğitim felsefesi, sömürgeciliği yenmenin ve geri bırakılmışlıktan kurtulmanın gerçek yolunun “insana yatırım” dan geçtiğini göstermekle, kalkınma kuramına çok değerli temel bir katkıda bulunmuştur. Bir başka deyişle, eğitime yapılacak harcamaların ekonomik açıdan da en verimli, en üretken, en ussal harcamalar olduğu gerçeğini daha 1920’lerden başlayarak saptayan çağdaş kalkınma kuramının öncülüğünü yapmıştır. O son derece kıt olanaklarla, yanmış, yıkılmış, yüzyıllardan beri tam anlamıyla bakımsız bırakılmış toplum koşullarında, on beş yıl

<sup>1</sup> İlhan Başgöz, a.g.e., s.157 vd.

gibi kısa bir sürede, bugünkü Türkiye'nin sahip bulunduğu bütün gerçek güç kaynaklarını yaratan, bu eğitim savaşı olmuştur.<sup>1</sup>

Cumhuriyet'in ilk on yılındaki hazırlıklardan sonra 1930'lu yıllarda eğitimin kalkınmaya katılması fikri gündeme gelmiştir. Bir yandan Kurtuluş Savaşı'nın yıkıntılarını ortadan kaldırıp ülkeyi baştan kurmak, öbür yandan, dünyayı saran ekonomik bunalımın etkisinden kurtulmak için eğitim, gereken insan gücünü yetiştirmede işe koşulmuştu. Bu amaçla üç tür enstitü açılmıştı. Bu enstitüler endüstrinin, köyün ve ailenin eğitim gereksinimlerini karşılamak için kurulmuştu. Bunlar köy enstitüleri, kız sanat enstitüleri ve erkek sanat enstitüleri idi. Bu kurumların enstitü adını almasının nedeni, öğretimin yanı sıra okuldan ötede, çevreyi araştırma, geliştirme ve kalkındırma görevlerinin de verilmesiydi.<sup>2</sup>

Devrim öncesi duruma bir göz attığımızda; Birinci Dünya Savaşı'nın zor şartları içinde yönetimin seferberlik ilan etmesiyle değişik cephelerde yapılan savaşlar nedeniyle imparatorluğun erkek nüfusunun hemen bütünüyle cephelere gönderildiğini görüyoruz.

Sonuç olarak, milli ekonomi felç olmuş, ekonominin değişik sektörlerinde ciddi üretim düşüklükleri görülmeye başlanmış, sayıları az da olsa fabrikalar işsiz kalmış, el emeğine dayalı üretimde ciddi yokluklar yaşanmıştır. Özellikle tarım kesiminde çocuk ve yaşlı kesim kalmış, genç ve orta yaşlı kuşak savaşa gönderilmişti.

Ekonomide ve her türlü üretim alanında yaşanan sıkıntıyı iyi değerlendiren İttihat ve Terakki İdaresi, kadın nüfusun devlet dairelerine alınmaları, fabrikalarda çalışmalarının teşvik edilmesine ön ayak olmuştur.<sup>3</sup>

<sup>1</sup> Özer Ozankaya, **Cumhuriyet Çınarı**, TC.Kültür Bakanlığı yayını, 1.baskı, Ankara 1994, s.226.

<sup>2</sup> İbrahim Başaran, **Türkiye Eğitim Sistemi**, 3.basım, Ankara 1996, s.18.

<sup>3</sup> Mustafa Özodaşık, **Cumhuriyet Dönemi Yeni Bir Nesil Yetiştirme Çalışmaları**, Bilimsel Araştırma Dizisi, 1.basım, Çizgi matbaası, 1999, s.35.

Demir Demirgil, "**Memleketimizin Çözülmemiş Meseleleri, Devletçilik**", **Belgelerle Türk Tarihi Dergisi**, sayı:26., İstanbul 1969., s.19 vd.

Eđitim sorunlarının en geniř biçimde tartıřıldıđı Meřrutiyet sonrası dnemde, ky halkının eđitimi iin de eřitli dřünceler ortaya atılmıřtır. İdadiler savař yılları iinde kyllere ziraat ve hayvancılık eđitiminin verildiđi yerler olarak yeni fonksiyonlar yklenmiřtir. Hkmet, gnll kuruluřları (kadın, aile, esnaf, ocuk esirgeme kurumu vs.) hem kuruluř hemde alıřmaları ynyle desteklemiř, bunlar aracılıđıyla adeta adı konmamıř yaygın bir eđitim faaliyeti gerekleřtirmeye alıřılmıřtır.

Trkiye Cumhuriyeti’ni kuran İnkılapı kadronun Kurtuluř Savařı sonrası devraldıđı tablo ana hatlarıyla byleydi. Bu nedenle Atatrk ve arkadařlarının savařın kazanılmasından sonra karřılařtıkları en nemli sorun, ekonomik kalkınma sorunu olmuřtur. Konunun hayati neminden dolayı henz Cumhuriyet kurulmadan 17 Őubat 1923’de İzmir İktisat Kongresi toplanmıřtır. alıřmalarını 4 Mart’a kadar srdren kongreye ekonominin her kesiminden 1135 kiři katılmıřtır.

Atatrk iin ama, Trk milletinin btn fertlerini refah ve zenginliđe kavuřturmak, lkeyi bayındır bir hale getirmektir. Trkiye’nin hr ve bađımsız yařayabilmesi, gl bir devlet olabilmesi iin ekonomik kalkınmasını sađlamaktır. Btn ekonomik kalkınma politikaları ise bu temel amaca ulařabilme yolunda birer aratı.

Yeni Trkiye’nin ekonomi politikasını saptamak zere toplanan İzmir İktisat Kongresi, zellikle eđitim meseleleri zerinde durmuř ve Trkiye’nin eđitim sorunlarında kkl bir deđiřikliđi hedeflemiřtir. “Tarımda Eđitim Meseleleri” bařlıđını tařıyan bu kararlar řunlardır:

M1. Kyllere ve iftilere ziraatin eřitli Őubelerini ameli olarak đretecek surette yazılmıř kitap ve dergiler bastırılmalı ve bunlar bedava dađıtılmalıdır.

M.2. Genel ilkokul ve br ikinci derecedeki okullarda ileri memleketlerde olduđu gibi sanayii ve ziraatin de ameli olarak đretilmesi lazımdır.

M.3. Her livada birbirine yakın olan kyler iin, yeter arazisi olan birer yatılı ilkokul aılmalı ve bu okullarda derslerle beraber ameli ve nazari ziraat dersleri gsterilmeli.

M.4. Her livada, büyüklüğüne göre bir veya daha fazla ameli ziraat öğretiminde bulunacak örnek çiftliği niteliğinde okullar kurulmalı.

M.5. Köylerdeki ilkokulların beş dönümlük bir bahçesi, iki ineklik fenni bir ahır, kümesi, yeni usul bir arılığı ve öğretmenler için iki odalı bir evi olmalı; arazini bir bölümüne çiçek, bir bölümüne sebze, bir bölümüne de fidan dikilmeli. Bunlar öğretmenlerin denetimi altında öğrenci tarafından idare edilerek gider ve geliri köy öğretmenlerine ait olmalı ve bu yolla çocuklara ameli olarak çiftçilik öğretilmeli ve aydın kimselerin de köylerde yerleşmesi teşvik edilmelidir.

M.6. Türkiye’de veya yabancı memleketlerde yüksek öğrenim yapmış olan kızlar ve erkekler, en az bir yıl, 5.madde gereğince kurulan köy okullarında öğretmenlik yapmalıdır.

M.7. Kışla ve askeri talimgahlarda ameli ziraat okulu açılmalı bu yolla köylüye konferanslar ve filmler sunulmalı, onun ziraat bilgisi arttırılmalıdır.<sup>1</sup>

Eğitim konusunun ülkede tüm kesimleri ilgilendiren bir unsur haline geldiği bir dönemde Ziya Gökalp yayınladığı “*Yeni Türkiye’nin Hedefleri*” adlı makaleleri ile eğitim anlayışında yeni bir aşamaya ulaşmıştır. Eğitimin özellikle sosyal yapı ile ilgisi üzerinde durmuştur.<sup>2</sup> Bu dönemde okullarda sıklıkla iktisadi bir eğitim vermek meselesi üzerinde durulmuştur.

1920’ler Türkiye’sinde halkın % 80’ni tarım kesiminde çalışıyor, son derece ilkel yöntemlerle tarım yapıyordu. Köylü ulaşım şartlarının elverişsizliğinden ürününü pazarlayamıyor, ürettiğinin çoğunu kendisi tüketiyordu. Tarım kesiminde üretimi teşvik edecek somut tedbirlerin alınmasına girişildi ve 17 Şubat 1925’de Aşar vergisi kaldırıldı.<sup>3</sup>

<sup>1</sup> İzmir İktisat Kongresi Mukarrefatı, **Türk İktisat Mecmuası** (A.Hamdi) Fevkalade Nüsha 1923-17 Mart 1339-no. 12-13. S.324.

<sup>2</sup> Ziya Gökalp, “*Yeni Türkiye’nin Hedefleri*”,Hazırlayan:H.Tanju. Ankara 1956, s.46-50.

<sup>3</sup> Ali İhsan Gencer, **Türk İnkılap Tarihi**, Der yayınları, İstanbul 1999, yayın no.87.,s.270.

Aynı yıl bedeli 20 yılda ödenmek üzere topraksız çiftçilere toprak dağıtıldı. Tarımsal kredi hacmi artırılarak kredi faizleri düşürüldü.

1923 yılında toplanan İlmî Kurul'da, okulları iş esasına göre yeniden örgütlenme fikri ortaya atılmış ve her okulun bir işliğin veya atölyesinin bulunmasına ve derslerin buralarda işlenmesine karar verilmiştir. Bu görüş Ziya Gökalp'in ve bir eğitimci olan İsmail Hakkı Baltacıoğlu'nun görüşleridir.<sup>1</sup>

Sonuç olarak, Cumhuriyet döneminde tarım kesimindeki ezici vergiler kaldırıldı ve üretim imkanlarının artırılması esas alındı. Topraksız köylüye toprak verildi, köylünün meslîki bilgi ve görgüsünün artırılmasına çalışıldı. Bütün bu çabalara rağmen 1929 dünya krizinin de etkisi ile Türk tarımında arzulanan düzeye gelineemedi. Kriz nedeniyle tarım ürünlerinin iç ve dış fiyatlarında anormal düşüşler olmuş, 1929'un fiyatlarına 1939 yılında bile ulaşamamıştır.<sup>2</sup>

Türkiye'de çiftçiliğin özellikleri ve eğitimi köyün yapısını tek başına değiştirecek tedbirleri aramaya ve yüklenmeye sürüklemesi bir " Tarım Eğitimi" konusunu gündeme getirmiştir.

### 1. Tarım Eğitimi

Türkiye'de tarım eğitimi 1885 yılında Halkalı'da bir " Yüksek Ziraat Mektebi" açılması ile başlamış, bunu 19.yy.ın sonlarına doğru Selanik, Adana ve Bursa'da açılan " Ziraat tatbikat Mektepleri " izlemiştir.

Kurtuluş Savaşı bittikten sonra toplanan İzmir İktisat Kongresini izleyen yıl, tarım okullarının sayısı birdenbire artmış ve 12 yeni okul çalışmaya başlamıştır. Bu okulların önderlik ettiği tarım eğitimi memleketin çiftçilik hayatı için faydalı bulunmadığından hükümet, 1927 yılında bir Alman Tarım Uzmanları Heyeti'ni memlekete davet ederek onlardan genel, uzun süreli ve değişmez bir plan

<sup>1</sup> İsmail Hakkı Baltacıoğlu, *İçtimai Mektep Nazariyesi ve Prensipleri*, İstanbul 1933, s.24. ; *"Hayatım"*, *Yeni Adam*, sayı:130-180, İstanbul 1940-42,s.42vd.

<sup>2</sup> Bkz. Gerhard Köhnen, *Dünya Ekonomi Tarihi*, Çev.Tunay Akoğlu, İstanbul 1965, s.240.

yapmalarını istemiştir. Uzmanlar heyetinin görüşleri doğrultusunda faaliyette bulunan tarım okullarının hepsi kapatılmış bunların yerine Ankara'da bir "Yüksek Ziraat Enstitüsü" açılmıştır.

Tüm çalışmalara rağmen , Türkiye'de çiftçiliğin özellikleri, tarım eğitiminin kararsızlıklarına ve bocalamalarına neden olmuştur. Toprak, orta yaşa gelmiş veya orta yaş geçmiş kuşak tarafından işletiliyor ve bu kitleye okul kanalı ile tarım bilgisi verilemiyordu. İkinci önemli sorun, okul çağındaki çiftçi çocuklarının tarım eğitimi sorunu idi. Tarım okullarının ortaokul düzeyinde olması, ilkokulu bitiren çocukların bu okullara devam edebileceği, ancak köylere ilkokul götürülmesinin çok zor bir iş olması gerçekleri memlekette tarım eğitiminin küçük çiftçi ailelerinin çocuklarına kapalı olması anlamına geliyordu. Tarım, küçük toprağa sahip köylülerce yapılıyordu.<sup>1</sup> Az sayıdaki toprak ağaları ise, çocuklarına tarım eğitimi vermeyi aşağılaştırmacı bir şey saymışlar, çocuklarına yüksek eğitim vermek için yollar aramışlardır.<sup>2</sup>

Böylece Türkiye'de tarım hayatı, bir taraftan toprak üzerinde çalışıp çiftçilik yapan fakat tarım eğitimi göemeyen insanlara, bir yandan da tarım eğitimi gören fakat toprağa dönmeyen veya toprağı olmayan insanlara sahne olmuştur. Tarım eğitiminin bu durumu 1932'de toplanan "Ziraat Kongresi"nde ortaya kınmuştur.

Bu kongre, köy öğretmenlerinin aynı zamanda iyi tarımcılar olarak yetiştirilmesini, iyi çalışan bazı özel çiftliklerin tarım eğitimi için uygulama okulları halinde getirilmesini, devlet çiftliklerinden birkaçının tarım eğitimi verecek şekilde yeniden örgütlenmesini, tarım işçilerinin eğitimden geçirilmesini, doğrudan toprak üzerinde çalışan çiftçilere gezici kurslarla tarım eğitimi verilmesini kararlaştırmıştır.<sup>3</sup>

<sup>1</sup> 1962 Yılı Program Tasarısı, Devlet Planlama Dairesi, s.79.

<sup>2</sup> Şevket Hatipoğlu, "Türkiye'de Ziraatçının Yetiştirilmesi", *Dönüm*, sayı 20., 1934, s.1-15.

<sup>3</sup> Haldun Derin, *Türkiye'de Devletçilik*, İstanbul 1940, s.93.

Tarım eğitimindeki bu ileri geri düzenlemelerin yanında, 1932'den sonra Türkiye, kendine özgü bir devletçilik planları yapmıştır. Yapılan ilk plan, ekonomik kalkınma tarihinde az gelişmiş ülkelerin kullandığı bir plandır.<sup>1</sup>

Uygulamada sanayii sektörüne 100 milyon'lık bir yatırım yapılmış, elektriklenme, liman, demiryolu gibi altyapı hizmetleriyle toplam 311 milyon harcanmıştı.<sup>2</sup>

Tüm bunların yanı sıra planın ithal girdilerinin karşılanması amacıyla Sovyetler Birliği ve İngiltere'den dış kaynak sağlanmıştı. Plan yatırımlarının gerçekleştirilmesi ve işletmelerin yönetimi görevi Sümerbank'a verilmişti.<sup>3</sup>

Daha sonra şeker pancarı ekimi için, ciddi bir devlet planlaması geliştirilmiştir. Pancar ekicisine kredi verilmesi, eğitim olanakları sunulması, pancar ekimi ve kaldırılması için köylüye parasız aletler dağıtılması gündeme gelmiştir.

Bu konuda yapılan çalışmalar boşa çıkmamıştır ve söz konusu pancar planlaması başarılı olmuştur. Sonuç olarak Türkiye, kurduğu dört şeker fabrikası ile dışardan şeker almaktan kurtulur.<sup>4</sup>

Bu dönemde kurulan devlet çiftlikleri ekonomide önemli görevler üstlenmişlerdir. Bunların en büyüğü olan ve 1925'de kurulan Atatürk Orman Çiftliği, 102.000 dönüm arazi üzerine kurulmuştu.

Çiftlikte arıcılık, meyvecilik, hayvancılık ve sütçülük yapılacaktı. 1929 ekonomik buhranı ile tarım ürünlerinin fiyatı düşünce çiftlik kendi ürünlerini işleyerek satmayı denemiş, bir bira, bir şarap fabrikası kurulmuş, süt ve yoğurt yapım ve satım evleri açılmıştır. Çiftlik daha sonra eğitilmiş elemana olan gereksinimini karşılamak için tarım eğitimine de yer vermiş, basit tarım aletleri

<sup>1</sup> Yüksel Ülken, "Atatürk İktisadi Düşünce ve Politikası", Atatürk İlkeleri ve İnkılap Tarihi, II., 1991, s.241.

<sup>2</sup> Muharrem Tunay, Atatürk Dönemi Ekonomi Politikası, Atatürk Araştırma Merkezi Dergisi, c.II., sayı:4., Ankara 1985, s.251.s

<sup>3</sup> Şevket Süreyya Aydemir, İkinci Adam, c.I., 7.basım, İst.1933, s.416.

<sup>4</sup> İlhan Tekeli- Selim İlkin, Uygulamaya Geçerken Türkiye'de Devletçiliğin Oluşumu, Ankara 1982, s.109-120.



yapmak için atölyeler kurulmuştur. Atatürk, çiftliklerin tümünü 1937'de hazineye bağlamıştır. Bu hareket, Devlet Tarım İşletmeleri'nin kurulması ile sonuçlanmıştır. Bu çiftliklet göstermiştir ki, küçük topraklar, ya kooperatifler eliyle veya birleştirilerek büyük kuruluşlar haline gelmelidir. Ancak o vakit toprağa makine, modern teknoloji, gübre ve eğitilmiş eleman verilebilmektedir.<sup>1</sup>

İşte Atatürk ve önderliğini yaptığı Türk Devrimi, ülke kalkınmasında böylesine dev adımlar atmış, bu yolda ilerlerken de eğitimi ve onun kalkınmada oynayabileceği rolü hiç göz ardı etmemiştir.

Bir tarım ülkesi olarak Türkiye'de tarım bazında kalkınma adına eğitimin temel alınarak sarfedilen tüm bu çabalar olumlu bir takım gelişmelerle o dönemde ülke ekonomisine küçümsenmeyecek katkılarda bulunulmuştur.

#### D. KADIN EĞİTİMİ

Türkiye'de kadın-erkek beraberliği, temelini kuşkusuz Türk köy hayatından almaktadır. Batılı romancıların tüller ve kafesler arkasından tanıttığı harem kadını ancak bazı büyük kentlerde ve kasabalarda görülmüştür ve pek küçük bir azınlığı içine almaktadır. Anadolu köylerinde, yani Türk halkının çoğunluğunu meydana getirdiği bölgelerde, kadın iş hayatının vazgeçilmez bir ögesidir. Tarlada, hatmanda ve iş hayatının bütün kollarında erkeğin yükünü paylaşmaktadır.

Eski Türk sosyal hayatında kadının saygın bir yeri vardı. Kadınlar hürriyetlerine ve kısmen de eşit haklara sahip bulunuyorlardı. Ancak Türklerin bir ümmet anlayışı içinde toplanmaları bu durumu değiştirdi. Osmanlı Devleti'nde özellikle İstanbul'un fethinden sonra Bizans'ında etkisiyle Türk kadını sosyal hayattaki yerini kaybetmiştir. Ancak bu söylediklerimiz daha çok şehrli Türk kadını için geçerli olup, köy ve kasabalarda yaşayan Türk kadını bu etkilenmeden uzak kalmıştır. Tanzimattan sonra yeni okulların açılmasıyla kızlara öğrenim imkanlarının sağlanması kadınlar arasında aydın, okumuş bir kesimin doğmasına

<sup>1</sup> İlhan Başgöz, a.g.e.s.208.

neden olmuştur. Ancak 20. Yüzyılın başlarında bile, İslamiyet'in yalnız yorumlanması neticesi olarak, İstanbul, eşiyile birlikte bir arabaya binemeyen kadınlara sahne olmuştur.<sup>1</sup>

Türk kadınları, Birinci Dünya Savaşı'nda askere giden erkeklerden boşalan bazı devlet memurluklarına atanmışlar ve böylece iş hayatında görev almaya başlamışlardır.<sup>2</sup> Özellikle Kurtuluş Savaşı esnasında memleketimizde mesleki ve teknik bilgilere sahip eleman noksanlığı kendisini oldukça hissettiriyordu. O günlerde dışardan temin edilen yüz kamyoneti işletebilecek ancak yirmi şöför bulunabildiği için cephane ve mermilerin büyük bir kısmı kağrı arabası ile taşınmak zorunda kalındığı da olmuştur.<sup>3</sup> Geniş erkek nüfusun bu kadar azaldığı bir dönemde Atatürk, yine de eğitimin önemini gözardı etmemiş öğretmen ve öğrencilerin savaşa alınmamasını öngören bir kanunun çıkarılması için direktif vermişti.<sup>4</sup>

İşte böyle bir dönemde Türk kadını erkeğin bıraktığı boş alanlarda çalışmaya devam etmiş yurt savunmasına her yönüyle katılmıştı. Askeri giydirecek eşyaların hazırlanmasına katkıda bulunmuş, ordunun yiyeceğini yetiştirmiş, sırtında ve kağrısında silah ve cephane taşıyan Türk kadını bağımsızlık savaşının simgesi olmuştur. O halde Türk milleti'nin bu ölüm kalım savaşında en yüksek kahramanlık ve fedakarlık örnekleri sergileyen Türk kadınına layık olduğu hakları vermek gerekiyordu. Diğer taraftan Türk inkılabının toplumsal alandaki başarısı kadın haklarındaki ilerlemeyle çok yakından ilgilidir. Toplumda yüzyıllardır devam eden hayat anlayışının, yaşayış şeklinin değişmesi, öncelikle bir aile eğitimi sorunuydu.

Bir başka deyişle, kadının en büyük görevi annelik, yeni kuşakların eğitim yeri de ana kucağıydı.<sup>5</sup> Bu nedenle, yeni kuşakların yetişmesinde en çok ağırlığı olan Türk kadınına aile ve toplum içindeki haklarını vermek gerekiyordu. Bu hakların verilmesi aynı zamanda Türk toplumunun daha ileriye gidebilmesinin bir gereği idi.<sup>6</sup>

<sup>1</sup> Celal Nuri, *Türk İnkılabı*, İstanbul 1926, s.124.

<sup>2</sup> A.Afetinan, *Tarihten Geleceğe*, 2.baskı, Ankara 1974, s.69.

<sup>3</sup> Falih Rıfık Atay, *Çankaya*, c.I., s.193.

<sup>4</sup> M.349.561 DÜS 3-1-4 Kanun no:100 Bkz."Ekler" bölümü.

<sup>5</sup> A.Afetinan, *Tarih Boyunca Türk Kadınının Hak ve Görevleri*, 4.baskı, İstanbul 1982, s.69vd.

<sup>6</sup> Necla Aral, *Kadın Sorunu*, İstanbul 1982, s.5.

Kalkınma çabalarında kadının göz ardı edilmesi, toplumun yarı yarıya zayıflaması demek olduğu için, güçlü bir devlet ve millet olabilmek isteniyorsa , bunun gereği olarak kadınların yetenekli oldukları her alanda yükselmelerine imkan sağlamak ve bu alandaki engelleri kaldırmak gerekiyordu.<sup>1</sup>

17 Şubat- 4 Mart 1923 tarihleri arasında İzmir’de toplanan Birinci İktisat Kongresi kadınlara özel bir ilgi ve yakınlık göstermiştir. Bu ilgi ve yakınlık, delegelerin seçiminde kadınlara olanak tanınmasında, Kongre sırasında delegeler ve dinleyiciler arasında bulunan kadınlara olumlu bir tavır takınılmasında ve nihayet, özellikle “amele grubunun iktisat esasları” saptanırken kadınlara yönelik koruyucu ilkelerin benimdenmesinde billurlaştırılmıştır.

BİK’de kadınlara karşı olumlu tavrın belirleyicisi, kadını, yetişkin erkek nüfusun yıllardır süren savaşlar ( Balkan Savaşları, I. Dünya Savaşı, Kurtuluş Savaşı) sonucu yetersiz ve az olduğu bir dönemde, en yüksek oranda iktisadi yaşama – BİK’in önemli amaçlarından birisi milleti “ iktisadi mücadele’ye hazırlamak olduğunu anımsamalıyız- çekmek isteğidir.<sup>2</sup>

Kadınlara ilişkin ilkelerin tüzel düzenlemesine gelince, 1930 tarihli Hıfzısıhha (Genel Sağlığı Koruma) Kanunu uyarınca, doğum önce ve sonrası izni üçer hafta olarak saptanmış, bu sürede ücret ödenip ödenmeyeceği açık olarak belirtilmemiştir. 1936 İş Kanunu süreleri altışar haftaya çıkartılmış ve yarımşar ücret ödenmesini öngörmüştür.<sup>3</sup>

BİK’e katılan delegeler arasında, isimleri ile sağtanabilen 7 kadın delege vardır: Mücahide Fatma Hanım İzmir’den çiftçi temsilcisi seçilirken (İleri,6Şubat 1923), “İzmar’de muhtelif müessesatta çalışan kadın amele tarafından” Hayriye (Elif),Emine,Şefika, Münire, Nigar ve Rukiye hanımlar da işçi delegeleri olarak belirlenmiştir (Tan, 16 Şubat 1923). Mücahide hanımın temsilciliği sembolik

<sup>1</sup> Günseli Özkaya, **Tarih İçinde Kadın Hakları**, Türk Tarık Kurumu Ankara 1985, s.37.

<sup>2</sup> Mehmet Şehmus Güzel, **“İktisat Kongreleri ve Toplumsal Siyaset”**, **Bilim ve Sanat Dergisi**, sayı:11, Kasım 1981,s.29-36.

<sup>3</sup> Kemal Arıburnu, **Milli Mücadele ve İnkılaplarla İlgili Kanunlar,esbab-ı Mucibeleri ,Meclis ve Anayasa Müzakereleri**, c.I., Ankara 1957,s.13-40.

nitelikte kalırken, 120-130 işçi delegesi arasında kadınlar altı kişi ile belli bir ağırlık oluşturmuşlardır.<sup>1</sup>

1923 başında, BİK’de kadınlara neden yeni bir yaklaşımla bakılmış, neden bu kadar ilgi ve özen gösterilmiş sorularına en geçerli yanıt, yazar Hikmet Şekip’in 14 Şubat 1923 tarihli “İkdam” daki şu açıklamalarıdır:

*“ Kadınlara gösterilen özenin ve ilginin nedenlerinden ve kadınların Kongre’ye gösterdikleri ilgiden beklenen faydalardan biri de “iktisadidir, çünkü nüfus boşuğundan muzdarip olan memleketimizde kadın say (iş) ve ticaret hayatına atılırsa, erkek meşgalelerinden bir kısmı ve killett-i nüfusun zararları kısmen telafi edilebilecektir.....”*

Peşpeşe gelen savaşlar sonucunda kırılan erkek nüfusun ekonomik alanda bıraktığı boşluğun kadınlarca doldurulması amaçlanmıştır. Bunun için de önce onların Kongre’ye ve kararlara katılımı aranmıştır.<sup>2</sup>

Kadınlara verilen haklar bağlamında, 17 Şubat 1926’da kabul edilen **Medeni Kanun** bu alanda yapılan en büyük inkilaptır. Bu kanunla, Türk ailesinde kadın erkek eşitliği sağlanmış, çok kadınla evlenme kalkmış ve boşanmalarda kadınlar da söz hakkına sahip olmuşlardır. Kız ve erkek çocukların mirasdan alacakları paylar eşit duruma getirilmişti.<sup>3</sup>

Daha sonra tanınan siyasal haklarla Türk kadınları, demokratik hayattaki yerlerini almaya başladılar. 3 Nisan 1930’da Belediye<sup>4</sup>, 26 Ekim 1933’de ise köy muhtar ve heyetlerine seçme ve seçilme haklarına sahip olmuşlardır.<sup>5</sup>

<sup>1</sup> Gündüz Ökçin, *Türkiye İktisat Kongresi, 1923, İzmir, Haberler, Belgeler, Yorumlar*, AÜ.SBF yayınları, Ankara 1971, s.27-44.

<sup>2</sup> M.Şehmus Güzel, “BİK’de Amele Grubunun İktisat Esasları ve Sonrası” *Bilim ve Sanat*, sayı:12, Aralık 1981, s. 43-49.

<sup>3</sup> M 349.561 DÜS. 3-7 1944 S.237-404.

<sup>4</sup> M349.561 DÜS.3-11 s.161. Kanun no:2497.

<sup>5</sup> M349.561 DÜS.3.15 1934 Kanun no:2493.

5 Aralık 1934 de kadınların milletvekili seçme ve seçilme haklarını almalarıyla 1935-46 dönemindeki kadın parlamenter oranı %4,5 ile % 3,7 arasında değişme göstermiştir. Nitekim, 1961-1977 döneminde yapılan milletvekili seçimlerinde aday olmuş toplam kadın sayısı sadece 351 dir ve bu aynı dönemdeki toplam adayların % 2.6'sını oluşturmaktadır. Dolayısıyla, kadınlara seçme ve seçilme hakkının tanındığı tek partili dönemden günümüze gelindiğinde, kadınların Meclis'deka görelî yerlerinin gerilediği, çok partili dönemde kadın parlamenter oranının %1'in altına düştüğü görülmektedir<sup>1</sup>.

Meclise ilk giren kadın milletvekillerimizin isimleri, meslekleri , ,girdikleri dönemler ve aday oldukları vilayetler şöyledir:

Zekiye Dranaz Maloğlu,	VIII., Trabzon, matematik öğretmeni ,
Esmâ Nayman	, V., Seyhan, lise öğretmeni,
Mebrure Gönenç	, V- VII. Afyon, belediyede görevli,
Sabiha Görkey	, V., Sivas ,matematik öğretmeni,
Ayşe Günel	XI., İstanbul, öğretmen,
Sabiha Gökçül	V. VI.VIII., Balıkesir, Samsun, yönetici,
Nakiye Elgün	V.VII., Erzurum, eğitimci,
Übeyde Elli	XI., Ankara, ev kadını,
Latife Çeyrekbaşı	VIII., İzmir, lise öğretmen ,
Hacer Dicle	VI., Kastamonu, öğretmen,
Makbule Dıblan	VIII., Seyhan, doktor,
Hatı Çırfan	V., Ankara, çiftçi,
Belkıs Baykan	VI-VII., Ankara, öğretmen,
Zehra Budunç	VIII., Bursa, öğretmen,
Perihan Arıburun	XI., İzmir, Avukat,
Hidayet Aydın	IX-X., Konya, avukat,
Mebrure Aksoley	VII- VIII., Ankara, hukukçu.,
Halide Edip Adıvar	IX., İzmir, İngiliz edebiyatı profesörü.

<sup>1</sup> Türkiye 1923-1973 Ansiklopedisi, c.I., İstanbul 1974, s.1203. Bkz. Kemal Arıburun, a.g.e.s.13-40.

Sonuç olarak, Kurtuluş Savaşı'nda erkeğiyle birlikte mücadele eden Türk kadını toplumdaki saygın yerini alarak çağdaş bir statü kazanmıştır. Kadın Hakları alanındaki atılımlar kuşkusuz Türk İnkılabı'nın en köklü ve başarılı uygulamalarıdır.

## BÖLÜM IV

### KÜLTÜR DEVRİMİ VE ATATÜRK'ÜN KÜLTÜR ANLAYIŞI

Tanzimat dönemine kadar Osmanlı düzeni, büyük ölçüde İslam etkisi altında bulunuyordu. Osmanlılarda İslamın dünya görüşü egemendi. Tanzimat döneminin başlamasından sonra, Osmanlı düzeni üzerinde İslam baskısının azaldığını görülmektedir. Fakat bu hafifleme Osmanlı toplumunda Batının etkisiyle kültür ikileşmesini meydana getirmiştir. Osmanlılar toplum yaşamında beliren bu ikileşme eğitim alanına da yansımış ve medrese ile mektep ikiliği biçiminde yerleşmiştir.

Kültür ikileşmesi, Osmanlı hukuk düzenine de yansımıştır. Bir yanda İslam hukuku dediğimiz şeriat kuralları ve kurumları yürümüş; bir yandan da Batıdan taklit yoluyla aktarılan kurallar ve kurumlar işlemiştir. Bu kültür ikileşmesinin meydana gelişinde, İslamcıların ileri sürdükleri “ maddi medeniyet” ve “manevi medeniyet” ayrımı etki yapmıştır. Bu ayrım II.Meşrutiyetten sonra, Gökalp'in dilinde “hars” ve “medeniyet” ayrımına dönüşmüştür.<sup>1</sup> Gökalp'e göre hars yani kültür, kutsaldır; medeniyet ise uluslararası bir karakter gösterir.

Atatürk, Gökalp'in hars ve medeniyet ayrımına karşıdır. Böyle bir ayrımın, toplumumuzun çağdaşlaşmasını durduracağını kabul etmektedir.

Atatürk için kültür ve medeniyet ayrımı yoktur; kültür ve medeniyet birdir.<sup>2</sup> Atatürk döneminden önce yapılan reformlar, medeniyet ve kültür ayrımının etkisi altında kalarak sadece teknolojinin taklit edilmesiyle sonuçlanmıştır. Oysa, çağdaş uygarlığın temel kaynağı, bu teknolojiyi doğuran dünya görüşü, yaşam biçimi ve zihniyettir. Atatürk'e göre çağdaşlaşabilmek için yaratıcı olmak gerekir. Bu da teknolojiyi meydana getiren zihniyet ve yaşam biçimini elde etmekle gerçekleşir.

Atatürk'ün nitelik bakımından medeniyeti kültürden farklı görmesi ve medeniyeti kültürün özel bir durumu olarak açıklaması, bugün Kültürel

<sup>1</sup> Atatürk Araştırma Merkezi Dergisi, “Atatürk'ün Kültür ve Eğitim Anlayışı”,c.II.,sayı:6., Temmuz 1986, s.580.

<sup>2</sup> A.Afetinan, Atatürk Hakkında Hatıralar ve Belgeler, T.İş Bankası yayını, Ankara 1959, s.267.

Antropoloji'nin tartışmasız kabul ettiği bir prensiptir. Atatürk, geleneksel kültürden çağdaş kültüre, inkılapçı atılımlarla geçilebileceği görüşündeydi. Geleneksel kültür unsurlarının yerini, yenilerinin alacağını kabul ediyordu. Örneğin, devletin geleneksel yönetim biçimi olan saltanat ve hilafet yerine, cumhuriyet geçmiştir. İkili kültür ve ikili eğitim yerine de, bir tek eğitim yani milli eğitim egemen olmuştur. Böylece, geleneksel kültürün eskimiş unsurları koparılarak yeni unsurlar getirilmiştir.

Atatürk, geleneksel Osmanlı kültürüne egemen olan şeriat düzeni yerine yeni unsurların geçebilmesi amacıyla laiklik sistemini aktarmıştır. Nitekim bugün Türk toplumu, eskisi gibi müslüman bir toplumdur ama, laik bir devlet düzenine sahiptir.

Atatürk'e göre kültür dendiği zaman, bir toplumun devlet hayatında, düşünce hayatında, iktisat hayatında yapabileceklerinin toplamı anlaşılmalıdır. Uygarlık da bundan başka birşey değildir. Uygarlığın gereklerini- vatanı onarmak, onun sürekliliğini zenginlik ve bolluk içinde gerçekleştirmek- yapmakda insan olmak için yeterlidir. Bu da bilim ,sanat , yüksek uygarlık, özgür düşünce ve özgür anlayış ortamı ister.<sup>1</sup>

1925 yılından sonra gerçekleştirilen yazı ve dil devrimleri, kurulan halk mektepleri, halk odaları ve halk evleri; çıkarılan Basma Yazı ve Resimleri Derleme Kanunu ile Soyadı Kanunu<sup>2</sup> yeni kültür ortamının vatan sınırları içinde yaygınlaşmasını sağladığı gibi birey-toplum ilişkisini billurlaştıracak olan düşünsel üretimi de başlatmıştır.<sup>3</sup>

Atatürk'e göre kültür “ *bir insan topluluğunun devlet hayatında; fikir hayatında,yani ilimde....güzel sanatlarda;iktisadi hayatta yapabildiği şeylerin muhassasıdır....*”<sup>4</sup>

1930 yılındaverdiği bu tanımda Atatürk, klasik dört ögenin üçünü açıkça belirtmektedir: Devlet (ve hukuk); bilim ve sanatta yaratıcılık ve ekonomik temel. “

<sup>1</sup> T.C.İstanbul Üniv. Atatürk İlkeleri ve İnk.Tarihi Enst. Yıllığı, c.IV.1989.no.3552,s.47 .

<sup>2</sup> M 349.561 DÜS 3-11 kanun no:2525. S.264.

<sup>3</sup> M.Alpay, *Harf Devriminin Kütüphanelerde Yansıması*,İstanbul 1976,İ.Ü.Edeb.Fak.yayını,s.139.

<sup>4</sup> Genel Kurmay Başkanlığı, *Atatürkçülük,Atatürk'ün Görüş ve Direktifleri*,kitap1., Ank.1983,s354.



Ahlak deęerleri” ögesi ise Atatürk’ün :” *Kültür zeminle mütenasiptir. O zemin milletin seciyesidir*” şeklinde ifade ettięi tanımında mevcuttur.

Atatürk, ulusça uygarlık ve kültür açısından, gerilemiş bulunmamızın sebebini şöyle açıklamıştır:

*“ Bunun nedeni Osmanlı döneminde kültür yaratıcı esaslı bir siyaset izlenmemiştir. Amaç, büyük bir imparatorluk kurmak olmuştur. Bu amaçla Türk milleti kullanılmıştır. İç siyaset dış siyasete göre düzenlenmiştir. Halbuki bunun tam tersi olmalı, yani siyaset, iç siyasetin dayanabileceęi ölçüde yürütülmelidir”.*<sup>1</sup>

Avrupa kültür ve metodlarından istifade etmenin şart olduğuna inanan Atatürk, bunun için Türk aydınlarının bu medeni alem ile temas etmelerinin ve kültür alış verişi yapımlarının zaruretine de işaret etmiştir.<sup>2</sup>

Atatürk’ün hedefi bilindięi gibi ilkönce “ milli kültürü” geliştirmek, onunla çağdaş uygarlığa ulaşmak ve sonra da onu geçmek olmuştur.<sup>3</sup> Bu sözleri ile Atatürk şunları anlatmak istemiştir Milli kültür, çağdaş uygarlık içinde gelişecektir.Çağdaş uygarlık da tekdir. Türk ulusu kendi benliği ve anlayışı içinde yoęuralacağı yeni kültür deęerleri ile çağdaşlaşacaktır.<sup>4</sup>

Atatürk’ün uygarlığı tek görmesi, onun Batı hayranlığı ile açıklanamaz. O, evrensel ve insancıl deęerlere, ideal ölçülerle gelişmeye hayrandır; Batıya deęil. O, insana en büyük deęeri vermiştir. Bunu da kültür kavramıyla birleştirmiştir:

<sup>1</sup> Atatürk’ün Söylev ve Demeçleri,c.II.,(1906-1938),2.baskı, Ankara 1959,(Maarif Kong.nutku).

<sup>2</sup> A.Afetinan, Atatürk Hakkında Hatıralar ve Balgeler,İş Bank.yayını, TTK.basımevi, 4.baskı,s.272

<sup>3</sup> Bkz.10.Yıl Söylevi.

<sup>4</sup> Atatürkçülük, c.I., s.350

*“Kültür tabiatın yüksek feyzleriyle mesut olmaktır. Bu ifade içinde çok şey mündemiçtir. Temizlik, saflık, yükseklik, insanlık.....”*<sup>1</sup>

Anlaşıldığı üzere özlenen, insan niteliklerini geliştirecek evrensel bir kültürdür.

Atatürk, Türk milliyetçiliğinin ancak üstün bir kültürle gelişeceğine inanmıştır. Bu nedenle gerekirse kültür değişikliği doğaldır. Mademki yüzyılların ihmali ile kültür yaratıcı ögeler aşınmıştır. Öyle ise onların yaratıcılık işlevi kalmayanları değiştirmek gerekmektedir. Hedefe ulaşmak için bu kaçınılmazdır.<sup>2</sup>

Atatürk, kültürü devlet hayatına, toplum yaşayışına ve kişinin özelliklerine yansıyan şekli ile açıklamış, tefekkürle, ahlakla, seciye ile bağlantı kurmuş hareket ve faaliyetin ifadesi olarak tanımlamıştır.

Bir diğer tarafta da kültürü, faydacı bir görüşle ele almış ve değerlendirmiştir. İnsanın düşünce dünyasını, ahlaki yapısını, bilgi ve becerisini sahüp olacağı ve olduğu kültürle ilgili görmüştür. Dumlupınar'daki başarıyı kültür üstünlüğüne dayandırması gibi, Türklerin Bizanslılara karşı başarılarını da, onlara nazaran daha uygar olmaları, devlet hayatında, fikir ve fen alanında ve iktisadi hayatta daha ileri olmaları ile bağlantılı görmüştür.

Güzel sanatlarda başarının, bütün inkılapların başarılı olduğunun kesin delili olacağını söylemiş, güzel sanatı üstün değer, nezaket, maharet ve kabiliyetin birleşmiş ifadesi olarak tanımlamıştır.

Fakat buna rağmen kültürü sadece güzel sanatlarla açıklamamış, ekonomik, sosyal, bilimsel, politik faaliyetlerin bütününe kültür ile birlikte düşünmüş, gerek kişisel yaşamımızda, gerekse ulusal hayatımızda ve gelişmemizde kültürü en önemli kaynak ve önemli etken olarak görmüş ve göstermiştir.

<sup>1</sup> Atatürkçülük, c.I.,s. 348.

<sup>2</sup> Erdem Atatürk Kültür Merk.Dergisi, Ahmet Mumcu, "Atatürk ve Kültür Anlayışı", c.I,sayı2,s.304.

Atatürk kültürü a. devlet hayatında, b. fikir hayatında (ilimde,sosyal alanda ve güzel sanatlarda), c. ekonomik hayatta(ziraatte,sanatta,ticarette,ulaştırmada) yapılabilen şeylerin toplamı olarak açıklarken bir bakıma kültürün unsurlarını da belirtmiştir.<sup>1</sup>

Kültür çevrelerinin oluşmasında ve kültür unsurlarının şekillenmesinde en büyük etkenlerden birisi, toplumlar tarafından benimsenen ve uygulanan temel düşünce sistemleridir. Kabul edilen düşünce sistemleri, toplumların ve kişilerin düşünce ortamlarına, günlük yaşayışlarına yön vermektedir.

Türk tarihi boyunca benimsenen düşünce sistemleride Türk kültürünün etkisinde kalmış ve aynı zamanda Türk kültürü bu düşünce sistemleri ile şekillenmiştir.

Osmanlı İmparatorluğu'nun son dönemindeki Türk kültürü, asırların süzgecinden geçmiş, kişilerin, toplumların ve devletin günlük yaşayışının her dakikasına, her konusuna egemen bir kültürdür. Fakat, günün ihtiyaçları il çağdaş düşünce ve çağdaş hayat ile kopuklukları önleyecek bir gelişme süreci geçirmediği için egemen kültürü temsil eden diğer kültür çevreleri ile uyumsuz ve dengesiz bir özellik göstermiştir. Atatürkçülük bu uyumu ve dengeyi, çağdaş yönde gerçekleştirecek düşünce ortamı getirmiştir.<sup>2</sup>

Atatürkçülük, Türkiye Cumhuriyeti'nin kuruluşunu sağlayan, Türk Kurtuluş Hareketinin ilk günlerinden itibaren kuram ve uygulaması beraber yürütülmüş bir düşünce sistemidir. 19 Mayıs 1919 günü Samsun'a çıkarak Kurtuluş Hareketimizi başlatan Atatürk'ün 22 Mayıs 1919 günü İstanbul'a çektiği telgrafta, Atatürkçülüğün en önemli ilkelerinden birisi olan millet egemenliğine dönüşün ilk işaretleri verilmiştir. Atatürkçülük, bu tarihten itibaren düşünce ve uygulama olarak, Atatürk'ün hayatta bulunduğu sırada oluşmasını ve gelişmesini sürdürmüş, ölümünden sonra da O'nun gösterdiği hedefler yönünde gelişmesine devam

<sup>1</sup> Atatürkçü Düşünce, Atatürk Kültür,Dil ve Tarih Kurumu, İst.1992, s.811.

<sup>2</sup> Türkçe Sözlük, "Atatürkçülük", Türk Dil Kurumu,yeni baskı, s.12.

etmiştir. Her çağda çağdaş olmayı gerektirdiği için Atatürkçülükte gelişme bitmeyen bir işlemdir.<sup>1</sup>

Atatürkçülük, Türk devletinin ve Türk ulusunun siyasi ve toplumsal konulardaki düşünce temelini oluşturan, uygulamalarla güçlendirilmiş bir kuramlar bütünüdür. Toplumların ve kişilerin bağlı bulunduğu veya benimsediği düşünce sistemi bir genel kültür unsurudur. Bunun karşılığı olan ve düşünce yapımızda, hareketlerimizde, toplumsal ve kişisel hayatımızda büyük ölçüde yeri ve etkisi olan Atatürkçülük de bizim kültür unsurlarımızdan birisidir.

Atatürk döneminde kültür alanında yapılan çağdaşlaşmayı dört büyük grupta toplamak mümkündür: a) Devlet ve fikir hayatını laik bir temele oturtmak; Devletin siyasi yapısı teokratik temelden ayrılmıştır, hilafet kaldırılmış, öğretim birliği sağlanmış, medreseler kapanmış, yabancı ve azınlık okulları da devletin denetimi altına girmiş, Cumhuriyet okullarında Türk Milli Eğitimi doğrultusunda feyzalma yolu açılmıştır. 1926 da Medeni Kanun yürürlüğe konmuş, evlilik hayatı düzene girmiş, kadın kültürel ve ekonomik hayatta büyük ölçüde etkili olabilme imkanını yakalamıştır.

Hukuk alanında da radikal değişiklikler yapılmış, çağdaş gelenekler kanun yoluyla edinilmiştir. b) Kültürü geniş tabana yaymak: Osmanlı medeniyeti'nin gerileme nedenlerinden birisi aydın kültürü ile halk kültürü arasındaki kopukluktu.

Atatürk Türk kültürünü mümkün olabildiğince geniş bir tabana yaymak için iki büyük tedbir almıştır: 1. Alfabe değişikliği, 2. Aydın dili ile halk dili; yazı dili ile konuşma dili arasındaki farkı azaltmaya çalışmıştır. c) Kültürü milli tarih tabanına oturtmak: Atatürk geçmişte büyük işler yapmış ve üstün medeniyet eserleri ortaya koymuş olan büyük bir milletin geleceğe de güvenle bekmesi gerektiğine inanmıştır. Bu itibarla milli şuuru pekiştirmek, çağdaş medeniyete yönelirken Türk gururunu tatmin ederek oluşmakta olan kültürün milli bir tabana oturmasını sağlamak istemiştir. Bunun için de tarih araştırmaları ile yakından ilgilenmiş, hayatının sonuna kadar Türk Tarih Kurumu'nun çalışmaları ile bizzat meşgul olmuş,

<sup>1</sup> Atatürkçü Düşünce, Atatürk Kültür, Dil ve Tarih Kurumu, İstanbul 1992, s.808 vd.

gelecek bakımından da tedbirler almış ve vasiyetnamesine özel hükümler koydurmuştur.<sup>1</sup> d) Yüksek kültür kurumları oluşturmak: Atatürk, çağdaş medeniyet ve kültüre kaynaklık yapacak ilim müesseselerini oluşturmaya önem vermiş, kültür meselelerinin ilmi metodlarla incelenmesi, çağdaşlaşmanın milli değerlerle bezenmesi için, ileride akademiler haline dönüşmesini temin ettiği Türk ve Tarih Kurumları'nın yanı sıra, fakülteler ve üniversiteler kurulmasına önem vermiştir. 1925' de Hukuk Mehtebi açılmış, 1933'de Darülfünun üniversiteye dönüştürülerek yeniden ve Batı standartlarına göre organize edilmiştir. 1935' de Ankara' da Dil ve Tarih-Coğrafya Fakültesi kurulmuştur.

20.03.1923 günü Kon ya Türk Ocağı'nda gençelrel yaptığı konuşmada Atatürk, ananeler, milli teamül dolayısıyla kültür, din ve medeniyetle ilgili görüşleri dikkat çekicidir.

*“Bu akvam-ı İslâmiye' nin içinde bizim milletimiz olan Türkler, an'anat ve teamül-i milli itibariyle sakim şeylere malik değillerdi. Türk an'anat-ı içtimaiyesinin pek çoğu hakikat-ı İslâmiyeye mutabık ve yakındır. Lâkin Türkler, buldukları saha, yaşadıkları menatik itibariyle bir taraftan İran ve diğer taraftan Arap ve Bizans Milletleri ile hal-i temasta isiler. Şüphe yok ki temasların milletler üzerinde temasları görülür. Türklerin temas ettiği milletlerin o zamaanki medeniyetleri ise tefessühe başlamıştı. Türkler bu milletlerin sakim adatından, fena cihetlerinden müteessir olmaktan men-i nefis edememişlerdir. Bu hal, kendielrinde müşevveş, gayri ilmi, gayri insani zihniyetler tevlidinden hali kalmamıştır. İşte, sükutumuzun belli başlı sebeplerinden birini bu nokta teşkil ediyor”.*<sup>2</sup>

Atatürk'ün bir kültür tarihçesi gözüyle gördüğü ve açıklamaya çalıştığı konu, milli kültüre yabancı kültüre etkisi, milli kültürün yada o kültürün gerçek sahibi olan

<sup>1</sup> Atatürkçü Düşünce, s.827.

<sup>2</sup> Atatürk'ün Söylev ve Demeçleri, c.2, s.139-140

kitlenin sahip olduğu değerleri korumakta direnişi, bu kitle ile kültür değişikliğine uğramış aydın kitle arasındaki ikilik ve çatışma, bu ikiliğin giderilip kültür birliğine varılmasıdır.

1930-1931 yıllarında Atatürk, Türk Tarihi üzerinde çalışmalarını yoğunlaştırmıştır. Türk'ün geçmişteki manevi değerlerini daha yakından tanımak imkânını bulan Atatürk'ün, milli kültürü tarihten aldığı ilhamla yükseltmek istemesi, büyük bir emel olarak gelişmiştir. Bunun yanında bir de “Kültür İdeali” vardır.

04.11.1935 günlü Seçim Beyannamesinde bu ideali şöyle açıklar:

*“Bir yurdun en değerli varlığı yurttaşlar arasında ulusal birlik, iyi geçinme ve çalışkanlık, duygu ve kabiliyetlerinin olgunluğudur. Ulus varlığını, yurt erginliğini korumak için bütün yurttaşların canını ve herşeyini derhal ortaya koymaya karar vermiş olmak, bir ulusun en yenilmez silahı ve korunma vasıtasıdır. Bu sebeple, Türk Ulusu'nun idaresinde ve korunmasında ulusal birlik, ulusal duygu, **ulusal kültür en yüksekte göz diktiğimiz idealdir.** Yüksek ve inklapçı bir kültür seviyesine varmak için, önümüzdeki yıllarda daha çok emek vereceğiz. Müsbet bilimlerin temellerine dayanan, güzel sanatları seven, fikir terbiyesinde olduğu kadar beden terbiyesinde de kaabiliyeti artmış ve yükselmiş olan erdemli, kudretli bir nesil yetiştirmek, ana siyasetimizin açık dileğidir.”<sup>1</sup>*

Türk Kültürü' nü yükseltmek ideali, Atatürk'de “Milli Mücadele” ye girmeden başlamış, Kurtuluş Savaşı' nda açıkça ortaya konulmuş, Savaş'ın bitişi ile uygulama safhasına girilmiştir. 1923'de: “*Türk Kültürü'nü yükseltmeye çalışmak en büyük idealimdir*” diyen Atatürk, bu emelini “Kültür Ordusu” diye adlandırdığı öğretmenlerin başında bir Milli Eğitim Bakanı olarak gerçekleştirememiştir.<sup>2</sup> Ancak, bütün yurt sorunlarının başında bulunan bir Devlet Başkanı olarak, memleketin kültürel kalkınmasını yönetmiştir. Yapılanları dikkatle izlediği ise; TBMM' nin açılış konuşmalarından anlaşılmaktadır.

<sup>1</sup> Atatürk'ün Tamim, Telgraf ve Beyannameleri, c.IV, s.73

<sup>2</sup> Söylev ve Demeçler, c.1., s.17.

TBMM'nin toplanma yıllarını açış konuşmaları, her Mart ve Kasım ayının ilk günü, periyodik olarak yapılmış ve Atatürk, bunlardan pek çoğunda kültür konularına değinmiştir.

1 Mart 1922 günkü açış nutkunda kültürle ilgili şu cümleler yer almıştır:

*“Efendiler, medeni ve asri bir heyet-i içtimaiyenin tarik-i ilm-ü irfanda yalnız bu kadarla iktifa edemeyeceği şüphesizdir. Milletimizin inkişaf-ı dehası ve bu sayede lâyük olduğu mertebe-i medeniyete irtikası bittabi âli meslekler erbabına yetiştirmekle ve milli harsımızı ilâ ile kabildir.”<sup>1</sup>*

Atatürk, 9 Mart 1935' de Cumhuriyet Halk Partisi 4. Büyük Kurultayı' nı açarken yaptığı konuşmada bu kültür konuları üzerinde durmuş, iki kurultay arasında bu alanda yapılanları özetlemiştir:

*“ Geçen kurultaydan bu güne kadar, kültürel ve sosyal alanda başardığımız işler, Türkiye Cumhuriyeti' nin ulusal çehresini kesin çizgileriyle, ortaya çıkarmıştır. Yeni harfleri, ulusal tarihi, öz dili, ar, ilimsel müzik ve teknik kurumlarıyla kadını, erkeği her hakta eşit, modern Türk Sosyetesini bu son yılların eseridir.*

*Türk Ulusu, ancak varlığını derin ve sağlam kültür sınırları ile çevreledikten sonradır ki, onun yüksek kağasiesi ve erdemi, uluslar arasında tanınır. Türk Ulusu' na doğumsal rengini veren bu devrimlerden herbiri, çok geniş tarihsel devirlerin övünebileceği büyük işlerden sayılsa yeridir.”<sup>2</sup>*

Bu sözleri ile Atatürk, çağdaş insan olmanın, doğruyu düşünmenin ve zekayı kullanmanın en önemli aracı olarak kültürü görmektedir. Böylece, insan dinamizminin ifadesinin kültür olduğunu: *“İnsan hareket ve faaliyetin yani dinamizmin ifadesidir”* sözleriyle belirtmektedir.<sup>3</sup>

<sup>1</sup> Söylev ve Demeçler, c.1., s.230.

<sup>2</sup> A.g.e., c.1., s.380.

<sup>3</sup> Atatürkçülük, Atatürk'ün Görüş ve Direktifleri, c.1., s.342.

Tüm bu incelemelerden anlaşılacağı gibi; Atatürk'ün kültür alanında çağdaşlaşmak için almış olduğu tedbirler Türk Devletleri' nin ebediyen yaşaması için almış olduğu önlemlerdir, bunlar, tarihi bir sürecin sonucu olup, Batı'yı taklit için değil, devletin devamı için, yani bir amaç olarak değil, Türk Toplumunu' nu çağdaş medeniyetin üzerine çıkarmak için araç olarak benimsenmişlerdir. Atatürk, çağdaşlaşmayı sınırlı alanlarda değil, ancak bir bütün olarak ele almış ve o şekli ilr uygulamaya koymuştur. Dolayısıyla bunlar, herşeyden önce, lâıyk bir zemin üzerinde ve geniş bir tabanı hedef alarak yürütülmüşlerdir. Çağdaşlaşmanın yozlaşmaması, milli değerlerle bezenmesi için tarih ile beslenen bir tabana oturmasına da dikkat edilmiştir. Atatürk, tüm bunları yaparken akıl ve bilimi kültür hayatına yön vermesi için gerekli yüksek kültür kurumlarını oluşturmak suretiyle geleceğe de ışık tutmuştur.

Atatürk'ün kültür alanında yaptıklarının tümü, Doğan Kuban'ın dediği gibi "Bir devrim" niteliğindedir.<sup>1</sup> Bir başka deęişle, bir eğitim ve kültür devrimi gerçekleştirilmiştir. Atatürk, devrimcilik ilkesi ile, Türk Toplumunun yeniliklere açık olduğunu fark etmiştir. Bu nedenle, bir kültür deęişmesi olgusunu başlatmıştır. Böylece, gelişme anlamında bir deęişme politikası uygulamıştır. Bu amaçla, yeni kültür öğelerinin Batı'dan alınması ve toplumca kabullenebilmesi için, geleneksel kültürün yetersiz olanlarının terk edilmesi gerekmektedir. İşte böylece, eski kültür öğelerinin yerini, yenilerinin almasını ifade eden kültür deęişmesini gerçekleştirmiştir.<sup>2</sup> Bu süreçte artık terk edilmesi gerekli kültür öğeleri, yönetim biçimi, ikili eğitim, Osmanlı yazısı, geleneksen giysi, geleneksel kadın anlayışı, geleneksel kadın erkekek ilişkileri, erkeğe oranla kadının eşit haklara sahip olamaması, çok eşli evlilik gibi alanları içermektedir. Reformların engellenmemesi için, Türk Halkı ile birlikte yapılması gereğine dikkati çekmiştir.

Böylece Türk Toplumunu, maddi ve manevi öğeleri ile bir tipten başka bir tipe dönüştürülmeye çalışılmıştır. Onun devrimleri, sadece siyasi alandaki deęişiklikleri içermeyip aynı zamanda toplumun yaşam biçimini, dünya görüşünü ve kurumlarını

<sup>1</sup> Doğan Kuban, *İstanbul Yazıları*, Yapı Endüstri Merkez Yayınları, İstanbul 1994, s.256.

<sup>2</sup> N.Erdentu, "Atatürk'de Kültür Dinanizmi Görüşü", *Sosyal Adet ve Gelenekler*, İstanbul 1992, s.158.



Avrupa Uygarlığı örneğine göre değiştirme girişimidir. Böylece kültür değişmesinde bütünlük ilkesi amaç edinilmiştir.

Atatürk Devrimleri, köklü bir kültür değişmesi olup, devlet eliyle yürütülmesi nedeniyle de zorunlu bir kültür değişmesi idi. İşte toplumsal gelişme ve değişme eylem ve işlemleri, ilkeleri ve yöntemi, onun toplumsal yönünü oluşturur. Atatürk, toplumdaki tüm haklı ve etnik grupları kaynaştırarak bugünün “Sosya-Kültürel Bütünleşme” temek olgusunu gerçekleştirmiştir. Ulusçuluk ilkesi ile Türk Toplumunu’nu kendi içinde bölünmez, birbiri ile kaynaşmış, aynı idealleri ve aynı kültürü paylaşan bir toplum olarak gereğine değinmiş ve bunu gerçekleştirmiştir. Bütünleşme içinde eğitimi bir araç olarak görmüştür. Devrimleri yaymak ve kökleştirmek için, eğitim yoluyla toplumu hazırlamaya çalışmıştır.<sup>1</sup> Atatürk’ün eğitim anlayışı, kültür değişimine ilişkin anlayışının bir sonucudur. Eğitimin çağdaş kültüre dayanması, eğitimde ulusallık ilkesini bozmayacaktır. Atatürk, Kurtuluş Savaşı’na başlarken dayandığı ulusçuluk hareketi, bu bakımdan statik bir hareket değildir. İşte Atatürk’ün eğitim anlayışı, bu temek esas üzerine dayanmaktadır. Böylece eğitim, çağdaşlaşmaya dayanan ulusal nitelik kazanacaktır. Atatürk’ün eğitim anlayışı, Türk insanının gerek doğal çevreye, gerekse toplum çevresine etki yapip toplumun alın yazısına egemen olmasını ve bu hususta insan iradesinin üstün gelemsini amaçlar. Atatürk, bu zihniyetin ışığı altında, inklâpçı atılımlarla Türk Toplumunu’ nun eğitim aracılığıyla çağdaşlaşmasını sağlamak istemiş ve bu konuda mücadele vermiştir.<sup>2</sup>

## A. DİL DEVRİMİ

Dilin yeni ihtiyaçlara göre düzenlenmesi düşüncesi, daha 19.yüzyılda Tanzimat devrinden itibaren başlamıştır. Ancak ilk yıllar, yani 19.yy.ın ortaları, henüz Osmanlıca’nın bütün genişliğiyle egemen olduğu dönemdi ve Türkçeleşmenin gerçekleşemediği bu ortamda, harf değişikliği ilk sorun değildi. Yazıdan, ifadeye kadar dilin değişmesi, çeşitli yönleriyle gitgide daha yoğun bir tartışma konusu

<sup>1</sup> M.Gökberk, “Atatürk ve Uygarlık”, *Türk Dili*, s.338, s.279.

<sup>2</sup> Reşat Kaynar, “Atatürk’ün Eğitim ve Kültür Anlayışı”, *Atatürk Araştırma Merkezi Dergisi*, c.2., s.6, Temmuz 1986, s.582

oluyordu. Latin harflerini alma sorunu ise II.Meşrutiyet döneminde güçlü olarak ortaya çıktı.

Daha Kurtuluş Savaşı sırasında dil konusuyla ilgilendirilmesini özendirip desteklediğini biliyoruz. 26 Nisan 1922 günü Basın ve Haberleşme Yüksek Müdürlüğü'ne Atatürk'ün göndermiş olduğu yazı bunu belgesidir:

*“ Bay Samih Rifat ile Veled Çelebi, ulusun bilim ve kültürü bakımından pek değerli çalışmalarda buldukları yüksek kişiliklerince bilinmektedir. Özellikle ulusun ve bütün Türklüğün gereksindiği köklü bir Türkçe sözlük oluşturmakla uğraşmaktadırlar. Bu konuda gerekli gördükleri kimi kitapların Avrupa'dan getirilmesi gerektiği anlaşılmıştır. Kendilerinden, sözü edilen kitapların hemen listesini istemenizi ve Ismarlama buyruğunda bulunmanızı dilerim. Bu konu için harcanacak Parayı ben sağlayacağı, efendim.*

*Türkiye Büyük Millet Meclisi Başkanı,*

*Başkomutan*

*Mustafa Kemal <sup>1</sup>*

Dil sorunu, Cumhuriyet'le birlikte ciddi olarak tartışılmaya devam etti. Bu, aynı zamanda bir uygarlık değişime simgesi ve sorunu olarak da değerlendirildi. Buradan yola çıkacak olursak Atatürk Devrimi'ni bir “çağdaşlaşma” tezi içinde ele alıp kültürel düzleme gönderme yapmamız hiç de yanlış olmaz. Bir çağdaşlaşma modeli olarak, Atatürk Devrimi'nde dil, ulus olmanın temel ögesi idi.<sup>2</sup> İmparatorluktan uluslaşmaya geçişte önemli bir öge idi. Eğitim ve kültür birliğinin de önemli bir ögesi idi.

<sup>1</sup> Özer Ozankaya, *Cumhuriyet Çınarı*, İmge Kitabevi, Ankara 1996, 1.baskı, s.48.

<sup>2</sup> Suna Kili, *Bir Çağdaşlaşma Modeli: Atatürk Devrimi*, İş Bank.yay., 1983 ve 1984 baskıları.

Cumhuriyet'in ilk yıllarında, laiklik devlet yönetimine egemen olmuş, dini öğretim kaldırılmış, tekkeler kapatılmıştır. Yalnızca Arap harfleri kalmıştır. Atatürk devrimi ile ilgili büyük bir bölümü "uluslaşma" ekseninde yakalayacak olursak, laiklik ile kültür ve eğitim kurumlarının uluslaştırıcı politikanın ideolojik araç ve aygıtını oluşturduğunu görürüz. Laiklik, bilindiği gibi, ulusçuluğun en önemli ideolojik desteği olarak din egemenliğinden ulus egemenliğine, ümmetten millete geçişte kilit rol oynamıştır.<sup>1</sup> Bunun aracılığıyla da, dinsel kimlik yerine ulusal kimlik ön plana çıkarılmıştır. Uluslaşma ile laiklik arasındaki bağı Atatürk şöyle açıklıyordu: "*Üçbuçuk sene evveline kadar cemaat halinde yaşıyorduk. Bizi istedikleri gibi idare ediyorlardı. Cihan bizi, temsil edenlere göre tanıyordu. Üçbuçuk senedir tamamen millet olarak yaşıyoruz.*"<sup>2</sup>

Cumhuriyet döneminin ilk on beş yılında dil meselesi iki ana noktada toplanabilir: Harf Devrimi:1923-1928; ikinci aşama: Dilde Sadeleşme veya 'Dil Devrimi'. 1923-1928 arası dil konusundaki en önemli mesele harf ve imla sorunudur.

1928 yılında Dil Encümeni kurulur. Falih Rıfkı, Ruşen Eşref, Fazıl Ahmet, Ragıp Hulusi, Ahmed Cevad, Yakup Kadri bu kurulda yer alırlar.<sup>3</sup>

CHF, 9 Ağustos 1928 gecesini Sarayburnu'nda bir şenlik tertipler ve "*Türk dilinin, kendi benliğine, aslındaki güzellik ve zenginliğine kavuşması için, bütün devlet teşkilatımızın dikkatli, alakalı olmasını isteriz*"<sup>4</sup> diyen Atatürk, ünlü Sarayburnu söyleviyle Harf Devrimi'ni başlatır.

29 Ağustos günü şu kararlara varılır:1) Milleti cehaletten kurtarmak için Latin harfleri gereklidir.2)Komisyonun teklif ettiği alfabe gerçekten Türk alfabesidir.3)Gramer ve imla kuralları gelişecektir.

<sup>1</sup> Bülent Tanör, **Kurtuluş Kuruluş**, çağdaş yayınları, 2. baskı, İstanbul 1998, s.230.

<sup>2</sup> **Söylev ve Demeçler**, (Bursa, 27 Ekim 1922), c.II., s.45.

<sup>3</sup> Cemil Koçak, "*Harf ve Dil Devrimi-Türk Dil Kurumu*", **Türkiye Tarihi**4, Çağdaş Türkiye(1908-1980), Cem yayınevi, 4. basım, İstanbul 1995, s.413.

<sup>4</sup> **Söylev ve Demeçler**, c.I., s.372.

Bunun peşinden 3 Kasım 1928'de yeni harflerin kabulü yasallaşır; her tarafta Halk dersaneleri ve yazı kursları açılır. Dil Encümeni çalışmalarına hız verir. Alfabe ve gramer yayınlarından başka birçok rapor ve 4) yayınlar da bu eylemi destekler.

Harf Devrimi, yabancı kökenli kelimelerin Türkçeden atılarak yerlerine yeni Türkçe karşılıklar aramak ve yerine koymak düşüncesini güçlendirmiştir. Dilde sadeleşme bir akım haline gelmiştir. 1930'lu yıllarda Arapça ve Farsça'nın Türkçe üzerindeki etkisi fazla olduğundan resmi yazışma dili her iki dilin terkiplerinden kurtulamamıştı.

Konuşma ve yazı diliyle, halkın ve aydınların kullandığı dil arasında derin farklılık vardı. Çağdaş uygarlığı hedefleyen Türkiye, dilini bu hedefin gerektirdiği zengin bir kültür dili haline getirmeliydi. Bunun için imlasının kesinliğe kavuşması, gramerinin yazılması gerekiyordu. Çeşitli ihtiyaçları için sözlükler, ansiklopediler hazırlanmalı, bilimsel terimlere kavuşturulmalıydı. Atatürk'ün de ifade ettiği gibi milli duygu ve dil arasındaki bağ çok güçlüydü. Dilin milli ve zengin olması, milli duygunun gelişebilmesinin başlıca şartıydı. Ayrıca insanlar yaratıcı düşüncelerini ancak kendi dilleri ile gerçekleştirebilirlerdi.

Atatürk'ün 1930 yılında söylediği: "Ülkesini, yüksek istikbalini korumasını bilen Türk milleti, dilini de yabancı diller boyunduruğundan kurtarmalıdır"<sup>1</sup> sözleri dil inkilabının gerekçesini ve hedefini gösterdi.

Atatürk ilkelerinin ilk sırasında yer alan milliyetçilik ilkesinin yerleşmesi, benimsenmesi ile mill dil arasında çok yakın bir bağ vardır. Çünkü dil, milli duyguların gelişmesine büyük etki yapar.<sup>2</sup>

Dil İnkilabı başlamadan önce yapılan iki büyük inkilapla iki büyük engel aşılmıştır. 3 Kasım 1928 de Arap harfleri terkedilmiş, yeni Türk Alfabeti kabul edilmiştir. 1 Eylül 1929 tarihinde de okullarımızda Arapça ve Farsça derslerin öğretimine son verilmiştir.

<sup>1</sup> Söylev ve Demeçler, c.II.,s. 216.

<sup>2</sup> Yılmaz Altuğ, *Türk İnkilab Tarihi(1919-1938)*, Çağlayan kitabevi,7.baskı,1992,s.291.

Hatta Arap harfleri ile eğitim yapmak için gizli yada açık bir şekilde dersane açanlar aleyhine bir yasa da çıkarılmıştır.<sup>1</sup>

Atatürk;”Çocuklarımız ve gençlerimiz yetiştirilirken onlara bilhassa mevcudiyeti ile hakkı ile birliği ile tearuz bilumum yabancı ile mücadele lüzumunu ve efkari milliyeyi kemali istigrak ile her mukabil fikre karşı şiddetle ve fedakarane müdafaa zarureti telkin edilmelidir”<sup>2</sup> diyerek daha 1911’li yıllarda sade Türkçe ve milli edebiyat akımları ile ilgilenmeye başlamıştır. Bunların gerçekleşmesini de istemiştir. Çünkü sağlıklı bir iletişim için, ayrıca da tam bağımsız bir ülke için de dilin temel bir öge olduğunun bilincindeydi.

Böylece 1932 yılında Birinci Tarih Kurultayı kapanır kapanmaz **Türk Dili Tetkik Cemiyeti** kurulur. Aynı gün,yani, 11 Temmuz 1932 günü kurulacak dil kurumunun çalışma programı hazırlanır.<sup>3</sup>

Bu programa göre çalışmalar iki koldan yürütülecekti: 1) Türk dilinin başka dillerle bağlarını inceleyecek olan Filoloji-Linguistik kolu, 2)Asıl Türk dilini inceleyecek olan Lûgat-Istılah,Gramer-Sentaks ve Etimoloji kolu.

Alınan ayrı bir kararla Türk Dil Bayramı olarak kutlanan 26 Eylül 1932 günü yapılan 1. Dil Kurultayı’nda belirlenen çalışma programının gerçekleştirilmesi için çalışmalara hemen geçilmiştir. Örneğin, ilk cildi 1939 da çıkan ‘Halk Ağzından Söz Derleme Dergisi’, ‘Türkçe’de Kelime Teşkili ,Ahmet Cevat Emre’ ve ‘Ekler Lugatçesi-A.Cevat Emre’, ‘XIII. Yüzyıldan Günümüze Kadar Kitaplardan Toplanmış Tanıklarıyla Tarama Sözlüğü’.

Tüm bunların yanı sıra, Atatürk terimlerin türkçeleştirilmesi üzerinde çok duruyordu. Üçüncü Dil Kurultayı’nda yapılan hazırlıklarla fizik, kimya, matematik, astronomi, jeoloji, zooloji, botaniik,biyoloji terimleri ayrı ayrı uzmanlarca ele alınarak değerlendirilmişti. Ölümünden birkaç yıl önce Atatürk, III.Dil

<sup>1</sup> Düstur M 349.561 3-13.

<sup>2</sup> Enver Ziya Karal, *Atatürk’ten Düşünceler*, 3.baskı,İstanbul 1969,s.76.

<sup>3</sup> Arif Hikmet Par- M.Agah Önen,*Atatürk’ü Anlamak*, Serhat yayınevi,İstanbul 1981,s.172.

Kurultayı'ndan hemen sonra 1936-1937 yılı kış aylarında Dolmabahçe Sarayı'nda kendi eliyle yazdığı “**Geometri**” adlı kitapta, eski matematik terimlerinin karşılıklarını :”boyut, uzay,yüzey,düzey,çap,kesit,çamber,beşgen,açı,taban,eğik,yatay düşey,dikey,yöndeş,konum,üçgen,dörtgen,beşgen,köşegen,artı,eksi,çarpı,bölü,eşit, toplam,oran,orantı,türev,alan,gerekçe” gibi türkçe olarak bizzat kendisi yazmıştır.<sup>1</sup>

18.yüzyılın ikinci yarısında, Batı ülkelerinde Türkoloji Enstitüleri ve Okulları açılarak, Türkçenin bilimsel olarak incelendiğine değinmiştik. 19.yüzyılın ilk yarısından Tanzimat dönemine kadar Padişah Selim III ve Mahmut II. Türkçenin sadeleştirilmesini önermişlerdir. Tanzimatçolarda,azınlıkların Arapça ve Farsça bilmemelerini nazara alarak Türkçenin sadeleştirilmesini en çıkar yol olarak göstermişlerdir.Örneğin,Cevat Paşa Türkçenin en güç bilim konularını dahi izaha yatkın olduğunu savunmuştur. M.Reşit Paşa'nın sadrazamlığı zamanında kurulan “Encümen-i Dâniş” yazışmaların Türkçe olmasını kabul etmiştir.Balkan Savaşından hemen önce Genç Kalemler Mecmuası (Ziya Gökalp,Ömer Seyfettin,Mehmet Emin)Türkçe davasını savunmuşlardır. <sup>2</sup> Fakat Osmanlı döneminde girişilen tüm bu çabalar yetersiz kaldığından köklü devrim Cumhuriyet döneminde gerçekleşebilmiştir. 23 Nisan 1920'de Meclis'in açılması ile Bakanlar Kurulu, Türkçe sözlük hazırlanmasını hükümet programına almış; 3 Mart 1924 de medreselerin kapatılması ile Türkçe dilini engelleyen bir kuruluş ortadan kaldırılmıştır.

İlk kez 21 Şubat 1923'de İzmir'de Milli İktisat Kongresi'nde dile getirilen Latin Harfleri konusu, 1928 de gerçekleştirilen Harf Devrimiyle kimliğini bulmuş ; bu sayede aydınlar ve halk arasındaki uçurum ve kopukluk giderilmeye çalışılmış ,çağdaş eğitimin kapıları açılmıştır. Yurt çapında başlatılan eğitim seferberliği Atatürk'ün amaçladığı Batı uygarlığına bizi yaklaştırmıştı.

<sup>1</sup> Türk Dil Kurumu, **Geometri**,Ankara 1971.

<sup>2</sup> Nurettin Tarakçıoğlu,**Atatürk İlkeleri ve İnkılap Tarihi**, Birsen yayınevi,Kurtiş matbaası,İstanbul 1985,s.158.

Atatürk ilkelerinden hiçbiri öbüründen yalıtılamaz,soyutlanamaz. Hepsi birbirinin tamamlayıcısıdır.<sup>1</sup> Devrimler arasında ne denli büyük bir uyum olduğu ve bunların bir bütünü ayrılmaz parçaları olarak nasıl evre evre gerçekleştirildiği bilinmektedir. Atatürk'ün Kurtuluş Savaşı ile ilgili olarak Söylev'de yer alan şu sözleri bir bakıma Devrimlerin gerçekleştirilmesinde izlenen yöntemi ve benimsenen tutumun ilkesini de açıklamaktadır:

*“ Uygulamayı birtakım evrelere ayırmak ve olaylardan,olgulardan yararlanarak ulusun duygu ve düşünceleri üzerinde işlemek ve adım adım ilerleyerek amaca ulaşmaya çalışmak gerekiyordu. Nitekim de öyle oldu. Ancak dokuz yılda yaptıklarımız bir mantık zinciriyle düşünülürse,ilk günden bugüne dek izlediğimiz genel gidişin,ilk kararın çizdiği çizgiden ve yöneldiği amaçtan hiç ayrılmamış olduğu kendiliğinden ortaya çıkar”.*<sup>2</sup>

Burada açıklanan yöntemin ve mantığın tüm Atatürk Devramleri'nin uygulamaya koınmasında da geçerli olduğu söylenebilir. Çünkü Atatürk,Devrimleri uygulamaya koymadan belli bir hedef belirlemiş ve tüm icraatı o hedefe ulaşmak için yapmıştır. Bu hedef, tüm Atatürk Devrimi'nin ana hedefidir: Bağımsız, çağdaş, kendi öz kültürü ile yoğrulmuş kuşaklar yetiştirecek bir eğitim ve kültür seferberliği.

Dil de Atatürk düşüncesi bağlamında,tüm öbür ilke ve uygulamalarla derinden ilişkili bir olgu olarak ele alınmalıdır.Laik Cumhuriyet'in ulusçu ve halkçı nitelikleri dilde de anlatımını bulmuş ve Atatürkçü'ler aynı ülküye bağlı kalarak başlatılan uygulamaları sürdürmüşlerdir.

Atatürk'ün anlayışında ve Atatürkçü anlayışta dilin yalın bir yansıtıcı düzlem olarak görülmediğini,tek işlevinin var olan düşüncüyü iletmek olmadığını belirtmek

<sup>1</sup> Cahit Kavcar, "Yazı Devrimi-Dil ve Eğitime Getirdiği Kolaylıklar",Ank.Üniv.Eğitim Fak.Derg.,c.14,sayı:1-2.,s.45.

<sup>2</sup> Söylev, c.1.,7.baskı,Ankara 1978,TDK.yayımları,s.11.

gerekir. Bu anlayışta dil, düşünceyi de yaratan bir araçtır;dış dünyaya bakış açısını belirleyen toplumsal nitelikli bir yapıdır.

Atatürk Devrimleri'nin oluşturduğu görkemli bütünde kendine özgü bir yeri bulunan Dil Devrimi de zamanı gelince ve başlı başına bir evre olarak uygulamaya konulmuştur. Yeni Türk toplumunun,halkçı ve ulusçu laik Cumhuriyet'in yön verdiği,sonsuz ilerlemeye açık Türk ulusunun dili de bu nitelikleri paylaşacak, Dil Devrimi aracılığıyla yeni bir düşünce,yeni bir dünya bakış açısı oluşturulacaktı.

Dil Devrimi'nin ilk görkemli uygulaması Yazı Devrimiyle ortaya çıkar: Yazı Devrimi, Dil Devrimi'nin başlangıcını açık seçik ve bir yasaya bağlı biçimde oluşturmuştur. 1929 yılında ortaöğretimden Arapça ve Farsça derslerinin kaldırılması bu devrimin doğrultusunu daha da belirginleştirmiştir.<sup>1</sup>

Türk dili için düzenlenen yeni harflere Arapça ve Farsça sözcüklerin uydurulması zorunluluğu dil konusubda benimsenen ülküyü gözler önüne sermektedir.<sup>2</sup>

Bütün çalışmalarında olduğu gibi Atatürk, dil alanındaki etkinliklerinde de bilimselliğe ayrıcalıklı bir yer tanımıştır. 12 Temmuz 1932 yılında oluşturulan Tütık Dil Kurumu, Atatürk'ün açtığı yolda hem bilimsel hem de devrimci kişiliğiyle yıllarca dilimize katkıda bulunan çok başarılı çalışmalar yapmıştır.<sup>3</sup>

Aynı yıl I.Türk Dil Kurultay'ı toplanmıştır. Kurultay'ın açıldığı 26 Eylül günü aynı zamanda Dil Bayramı olarak da kutlanır.<sup>4</sup>

İlk Dil Kurultay'ının amacı, Türk dilinin dünkü, o günkü ve gelecekteki durumunu görüşmek ve çalışma kolları kurmak, esas program hazırlamak, dil meselesini halka maletmekti. Cemiyet başkanı Semih Rifat Bey açılış konuşmasında bu amacı daha da yoğun bir şekilde “ Türk Dilinin kendi milli

<sup>1</sup> Düstur M 343.561 3-16., Şevket Gedikoğlu,Kemalist Eğitim İlkeleri,Uygulamalar, s.25 vd.

<sup>2</sup> Türk Dil Kurumu yayını,Türk Dil Kurumunun 40.Yılı, Ankara 1972,s.44.

<sup>3</sup> TC.İst.Üniv.Atatürk İlk.ve İnk.Tarihi Enst.,Yıllığı,İst.Üniv.yayını, c.IV.,no.3552,s.42.

<sup>4</sup> Emin Özdemir, Dil Devrimimiz,3.baskı,Ankara 1980,s.52-53.



kudretleri içinde inkişafını aramak maksadıyla kurulan şu kurultay.....” sözleriyle özetlemiştir. Meclis başkanı Kazım Özalp Paşa'nın başkanlığında 700 civarında üyenin katılımıyla açılan I.Kurultay'ın amacı,dili çağdaş dünyaya uygun ve onun getirdiği ihtiyaçları karşılayabilecek en güzel şiveli ve ahenkli bir ifade vasıtası haline getirmek olduğuna göre dilin bütün ihtiyaçlarını gidermek( şekliyat-morfoloji-sentaks-kelime teşkili gibi) düşünüş tarzını çağdaşlaştıracak ve Batılılaştıracak hale getirmek,yeni olayları ifade edecek yeni kelimeler teşkilinde önceden hazırlanmış ve tesbit edilmiş esaslar ve kurallar hazırlamaktı.<sup>1</sup> Kurultaydan sonra derleme,yabancı kelimelere karşılık bulma,tarama,terim,gramer,mukayeseli akademik çalışmalar,Çağatay sözlüğü ve yayınlar olmak üzere çeşitli konularda çalışmalar sürmüştür.

Kısa zamanda ülkede bir dil seferberliği başlar.Amaç,Türkçeyi yabancı dillerin egemenliğinden kurtarmak, yeni kavramları karşılayabilecek bir kültür dili yaratmaktır. Bu amacı karşılamak için yapılan girişimlerin tümüne birden Dil Devrimi denilmiştir. Yapılan çalışmalar sonucu ondokuz ayda 130.000 fişlik söz derlenmiştir.<sup>2</sup>

Türkçe halkın diline yöneltilmeye başlanmıştır.

II.Dil Kurultay'ı, iki yıl sonra,18-23 Ağustos 1934'de yine Dolmabahçe Sarayı'nda toplanmıştır.Bu kurultaya da yerli-yabancı bilginler katılmıştır.Kurultay'da , Türkçenin dünya dilleri arasındaki yeri ele alınmıştır.

Bütün terimlerin Türkçe köklerinden türetilmesi, türetilecek bu öztürkçe kelimelerin de okul kitaplarına girmesi kararlaştırılmıştır. Bu kurultay'da, iki yıl içinde yapılan uygulamaların toplu bir değerlendirilmesi de yapılmıştır. Tarama Dergisi'ndeki türkçe sözcükleri gözden geçirip “Osmanlıcadan Türkçeye Cep Kılavuzu” adıyla bir sözlük meydana getirilmiştir. Bunun yanı sıra bir de Türkçeden Osmanlıcaya sözlük hazırlanmıştır.

<sup>1</sup> Bkz. Kazım Özalp'in Anıları.

<sup>2</sup> Cemil Koçak,a.g.e.,s.419.

İkinci Kurultay'dan sonra yine söz derleme ve gramer çalışmalarına devam edilmiş, bir yandan da kitap tarama ve folklor araştırmalarına girilmiştir. 21 Haziran 1934'de Soyadı Kanunu'nun çıkarılması da bu yılın bir diğer önemli olayıdır. Bu kanun, dil devriminin gelişimini etkilemiş, alınacak soyadlarının Türkçe olmasına özellikle dikkat edilmiştir.<sup>1</sup>

Yine Kurultay'ı takiben din dilini türkçeleştirme çalışmaları başlamıştır. Ezanın türkçeleştirilmesi, Kuran'ın Türkçe çevirisi bu düşüncenin ürünü olan uygulamalardandır.

Bu Kurultay sonrasının başlıca konularından biri de Türk dilinin eskiliğini kanıtlama çalışmalarıdır. Bu çaba, esas itibarıyla, Türk tarihine karşı uzun yıllar süren kayıtsızlığa bir tepki olarak, milli bilinci kuvvetlendirmek amacıyla doğmuştur denebilir.

24-31 Ağustos 1936 , III.Dil Kurultay'ının yapıldığı ve Güneş Dil Teorisinin ortaya çıktığı dönemdir. Bu döneme, bazı dil bilimciler, 'Dil Devriminin ikinci evresi' ya da Dil Felsefesi adını vermişlerdir. Bu Kurultay, esas itibarıyla, "Güneş Dil Teorisi" üzerinde durmuştur. Teori, bir dilin nasıl doğup geliştiğini araştırmayı amaçlamaktaydı. Bu yolla, Türk dilinin eksikliği ve başka dillere kaynaklık ettiği görüşü savunulacaktı. Yine bu teorinin doğuşunda , Türk milletinin çok eski bir millet olduğunu kanıtlama gayret ve arzusunun rol oynadığı bir çeşit tepkiden doğduğu, daha doğrusu bir moral gücü yaratılmak istenildiği söylenebilir. Kısacası, bilimsel olmaktan, bir dil felsefesi geliştirmekten çok, politik bir muhteviyat taşımaktadır ve o devrin tarih görüşünün de yansımasıdır.<sup>2</sup>

Üçüncü Kurultay'dan sonra Türk Dili Tetkik Cemiyeti'nin adı, Türk Dil Kurumu olarak değiştirilmiştir. Bu kurum, Türk Dilinin Derleme ve Tarama Sözlükleri, Türkçe Sözlük, Yazım Kılavuzu, yetmiş kadar terim sözlüğü başta olmak üzere bilimsel birçok eseri yayınlamıştır. Ulusal ve uluslar arası birçok kongreler

<sup>1</sup> Şerafettin Turan, "Atatürk Devrimlerinin Bütünlüğü", Atatürk'ün Yolunda Türk Dil Devrimi, Türk Dil Kurumu yayınları, Ankara 1981, s.15-10.

<sup>2</sup> Turhan Feyzioğlu, "Atatürk ve Fikir Hayatı", Atatürk İlkeleri ve İnkilap Tarihi, Ankara 1987, c.II., s.191 vd.

düzenlemiş,edebiyat alanına,sosyal bilimlere katkılarda bulunmuş,Türk Dili Dergisi'ni yıllarca aksatmadan çıkarmış bilimsel saygınlığı olan bir kuruluştur.1982'den sonra kapatılmış ve Atatürk Kültür Dil ve Tarih Yüksek Kurumu şekline dönüştürülmüştür.

Dil İnkilabının Türk diline sağladığı yarar ve kazançlar tartışma konusu yapılamayacak kadar açıktır. Bunun için 1930'lu yılların okul kitaplarında, resmi yazışmalarda, günlük gazetelerde kullanılan dille,günümüzün sade ve duru Türkçesini karşılaştırmak bir fikir verecektir. Dil alanındaki çalışmalarla dilimizin,milyonlarca Türk'ün varlığının farkında bile olmaksızın sırasını doğru bir şekilde kullandığı "mucizevi" denebilecek tabii bir ünsüz dizisine sahip olduğu anlaşılmıştır.<sup>1</sup> Türkçe,kurallar ve şekillerdeki şeffaflık,üretme gücü bakımından önde gelen birkaç dil arasında bulunmakta, fiillerle en ince fiziki,hukuki ve felsefi kavramları ifade yeteneği, fiil kalıpları ile mümkün her tür zamanın tarif edilebilmesi bakımından yeryüzündeki bütün dillere açık bir üstünlük sağlamaktadır.

Atatürk'ün açtığı yolda gerçekleşen ve sürekli biçimde gelişen Türk Dil Devrimi yalnızca yabancı kökenli sözcükler yerine saydam Türkçe sözlük kullanımını yaşama geçirmekle kalmamış, sözcük sınırlamalarını aşarak tümce ve tüm bir betik sınırlarına ulaşan bir yenilenişle özgün düşünceler üretici,üstün sanatsal yaratımlara olanak veren bir boyut kazanmıştır. Böylece iletişimin verimliliğini arttırmıştır.

Ancak bilimsel ve teknik terimler alanında yakın bir geçmişe değin yürütülen örgütlü ve eşgüdümlü çalışmaların bir süredir eksikliği hissedilmektedir ve özellikle yabancı dilde yüksek öğretimin yaygınlaştığı günümüzde daha da büyük bir sakınca oluşturduğunu vurgulamak da yerinde olacaktır. Zira, Türkçenin tüm bilimlerle uygulanımlarında yetkin bir anlatım aracı olduğunun güveni içinde ve Atatürk'ün Dil ülküsünü benimseyenlerin her engeli aşacaklarına duyulan inançla, bundan sonra da dilimizin gelişimini parlak bir biçimde sürdüreceğini duraksamadan söyleyebiliriz.

<sup>1</sup> Osmanlı Nedim Tuna, *Türkçe'nin Sayıca Eş Heceli İkilemelerinde Sıralama Kuralları ve Tabii Bir Ünsüz Dizisi*,Ankara 1986,s.76.

Bütün bunların dışında Dil Devrimi aynı zamanda ulusal kültür alanında girişilmiş büyük bir atılımı simgelemektedir. Çünkü Atatürk'ün 'tam bağımsızlık' anlayışına göre, Kurtuluş Savaşı ve Lozan antlaşması ile kazanılan siyasal bağımsızlığın, kültür ve ekonomi alanlarında da tamamlanması gerekmektedir. Dil, ulusal kültürümüzün ana öğelerinden biri olduğuna göre, dilin özleşmesi bir bakıma kültürde de öze dönmek olacaktır. Herkesin kolaylıkla konuşup anlayabileceği, yazacağı ve okuyup anlayacağı ortak dili, özleşen Türkçeyi hedeflemiştir Dil Devrimi. Dil Devriminin kısa bir sürede sonuçları alınabilecek bir olay olmayıp devamlılık gösteren bir süreç olduğu bilinen bir gerçektir. Bu da dilin özelliğinden ve içeriğinden kaynaklanmaktadır. Dil Devriminde diğer devrimlerde olduğu gibi amacı, ilkeleri, uygulama yöntemlerini belirleyen bir yasa çıkarma olanağı yoktur. Dil, onu konuşanların, yazarların ve onu sevenlerin ortak katkılarıyla özleşip gelişebileceğinden, kimi kuralları ya da sözcükleri buyuran ya da yasaklayan bir yasa, devrimi gerçekleştirmek, ulusal dili sağlamak bir yana dursun, var olan ikiliği sürdürmekten başka bir yarar sağlayamayacağı için Dil Devrimini öngören özel bir yasa düzenlenmemiştir. Ve yine dil çalışmalarının hükümetlere bağlı bir resmi örgüt ya da çok az üyenin çalıştığı bir dil akademisi aracılığı ile değil de özgürce tartışmaların yapılabileceği özel bir kuruluş çatısı altında yürütülmesi uygun görüldüğü için dernekler düzeyinde bir kurumun, Türk Dil Kurumunun kurulması yoluna gidilmiştir.<sup>1</sup>

Kültür bazında yapılan devrimlerden sadece birisini teşkil eden Dil Devrimi böylece Türk ulusunun uluslar arası alanda kendisini ispatlama yolunda attığı en sağlam adımlardan birisi olmuştur.

## B. HARF DEVRİMİ

Türkler İslamiyet öncesi dönemde Orhun ve Uygur alfabelerini kullanırken, İslam dinine girdikten sonra Arap harflerini kullanmaya başlamışlardır. Selçuklu ve Osmanlı dönemlerini kapsayan yaklaşık bin yıllık süre içinde bu harfler hakimiyetini sürdürmüştür. XIX. Yüzyılda Batı uygarlığı ve Batılı fikirlerle temasa

<sup>1</sup> Şerafettin Turan, "Atatürk Devrimlerinin Bütünlüğü", Atatürk'ün Yolunda Türk Dil Devrimi, T.D.K. yayını, Ankara 1981, s.18.

geçilmesi sonucu Arap alfabesinin eksikliği ve öğrenilmesindeki zorluğu anlaşılmaya başlanmıştır.<sup>1</sup>

Bunun üzerine çeşitli fikirler ortaya atılmıştır. Arap harflerinin sadeleştirilmesi, Latin harflerinin alınması, yeni bir alfabenin icadı gibi fikirler öne sürülmüştür. Ancak bir sonuç alınamamıştır.

II. Meşrutiyet devrinde Latin harflerinin kabul edilmesi önerilmiştir.<sup>2</sup> Yine Şubat 1923'de toplanan İzmir İktisat Kongresi'nde Latin harflerinin kabulü için verilen bir önerenin Milli Eğitim Bakanlığına gönderilmesi uygun görülmüştür. Latin harflerini kabul etmek Atatürk'ün daha Erzurum Kongresi'nin sonuçlandığı akşam tesbit ettiği hedeflerden birisiydi.<sup>3</sup>

Atatürk, Harf İnkilabını halka ilk defa 8/9 Ağustos 1928 gecesi İstanbul'da Sarayburnu'ndaki bir şenlik sırasında açıklamıştır. Harf İnkilabı için öne sürülen gerekçe, halkın eline kolay öğrenilir, kolay kullanılır, basit ve sade bir bilgi aracı vermek, okur-yazarlığı yayarak halk arasındaki yaygın bilgisizliği kısa sürede gidermekti.<sup>4</sup>

Arap alfabesi yüzyıllardır kullanıldığı halde Türk dilinin karakterine ve ses yapısına aykırı özelliklerinden dolayı Türkçe'yle bütünleşememişti. Türkçe, Arap harfleriyle kolay yazılıp okunamadığından eğitim ve kültür yaygınlaşmamış, Osmanlı toplumunda okur yazarlık çok inırlı bir zümrenin imtiyazında kalmıştı.<sup>5</sup>

Atatürk, 1 Kasım 1923'de Büyük Millet Meclisini açış nutkunda yeni harflerin kabulü için gerekçelerini izah ederek teklifini şöyle yapmıştır:

<sup>1</sup> Fuad Köprülüzade, *Alfabe İnkilabı, Atatürk Devri Fikir Hayatı*, c.II., Ankara 1981, s.96.

<sup>2</sup> A. Afetinan, *Cumhuriyet ve Türk Devrimi*, Ankara 1973, s.96.

<sup>3</sup> Mazhar Müfit Kansu, *Erzurum'dan Ölümüne Kadar Atatürk'le Beraber*, c.I., 3. baskı, Ankara 1988, s.131

<sup>4</sup> Turhan Oğuzkan, "Atatürkçü Eğitim Politikası ve Milli Eğitim", *Atatürkçülük*, c.II., İstanbul 1984, s.116.

<sup>5</sup> Ali İhsan Gencer- Sabahattin Özel, *Türk İnkilap Tarihi*, Der yayınları, İstanbul 1999, 6. basım, s.248.

“ Her şeyden evvel ,her inkişafın ilk yapı taşı olan meseleye temas etmek isterim. Her vasıttan evvel büyük Türk milletine,onun bütün emellerini kısır yapan çorak yol haricinde kolay bir okuma yazma anahtarı vermek lazımdır.Büyük Türk milleti cehaletten az emekle kısa yoldan,ancak kendi güzel ve asil diline kolay uyan,böyle bir vasıta ile,sıyrılabilir.Basit bir tecrübe,Latin esasından Türk harflerinin,Türk diline ne kadar uyduğunu, şehirde ve köyde yaşı ilerlemiş,Türk evlatlarının ne kadar kolay okuyup yazdıklarını güneş gibi meydana çıkarmıştır.

Büyük Millet Meclisinin kararıyla Türk harflerinin katiyet ve kanuniyet kazanması, bu memleketin yükselme mücadelesinde başlı başına bir geçit olacaktır.

Büyük Millet Meclisinin kararıyla Türk harflerinin katiyet ve kanuniyet kazanması, bu memleketin yükselme mücadelesinde başlı başına bir geçit olacaktır.

Türk harflerinin kabulüyle hepimize, bu memleketin bütün vatanını seven yetişkin evlatlarına mühim bir vazife teveccüh ediyor; bu vazife,milletimizin kamilen okuyup yazmak için gösterdiği şevk ve aşka bilfiil hizmet ve yardım etmektir....

Aziz Arkadaşlarım; yüksek ve ebedi yadigarınızla, büyük Türk milleti, yeni bir nûr âlemine girecektir.<sup>1</sup>

Yeni Türk harfleri 1 Kasım 1928 günü TBMM’de oybirliği ile kabul edildikten sonra 3 Kasım’da 1353 sayılı kanun adı altında Resmi gazetede yayınlanmıştır.Kabul edilen kanunla 1929 yılının ilk gününden itibaren basılacak

<sup>1</sup> Atatürk’ün Söylev ve Demeçleri,c.I.,1945,s.345-346.

<sup>2</sup> Bkz.Resmi Gazete,16 Mayıs 1939, Sayı:4209 ve Düstur,c20.,1.basım, s.567.,2.basım,s.395.Meclis Görüşmeleri için bkz:Tutanak Dergisi, “Dönem VI.,İçtima:Fevkalade,10.Birleşim”,10 Mayıs 1939,c.2.,s.38-41.

kitapların yeni harflerle basılması öngörülmüştür.Bu konu T.B.M.M.nin 10 Mayıs 1939 gün ve 1090 sayılı tefsir kararı ile çözüme ulaşmıştır.<sup>1</sup>

Yapılan her yeniliğe getirilen olumlu olumsuz eleştiriler Harf İnkılabı için de söz konusu olmuştur.Bu eleştirilerin başında Latin harflerinin eksik olduğu,bunlarla dilimizdeki seslerin hepsinin ifade edilemeyeceği,Türk ve İslam dünyası ile geçmişle olan bağlarımızın kopacağı,hat sanatının yok olacağı iddiaları yer almaktaydı.

Tüm bunlardan başka lehçemizin frenkeleşeceği de yapılan eleştiriler arasındaydı.<sup>2</sup>

Harf Devrimi'nden sonra,bilindiği gibi, okuma seferberliği başlamış;açılan Millet Mekteplerinden 1936 yılına kadar 2.546.051 kişi diploma almıştır.<sup>3</sup>

Atatürk,gazetelerin bir intikal devresi olarak,yarı yarıya eski ve yeni harflerle çıkması teklifini reddetmiştir. Atatürk için fikri hazırlık devri bitmiş,işin tatbikat safhasına girilmiştir.Onun için büyük bir heyecan ile işe başlamak lazımdır.

Bu dönemde tartışma nedeni olan bir başka konu da Nutkun yeni harflerle basılması idi. Yeni harflerle basılmış nüshaların dönemin gagesine uyacağı ancak eski nüshaların da başlı başına bir kıymet olduğuna dikkatler çekilmiş ,bunların kütüphanelerde kıymetli bir emanet gibi bulundurulmasına ve yurttaşların faydasına sunulmasına karar verilmiştir.<sup>4</sup>

Ulusumuzun büyük Devrim'inde hiçbir girişim ve atılım yoktur ki, Atatürk,onun görüşleri,düşünleri ve girişimleri üzerinde durmadan açıklanabilsin.Harf Devrimi'ne bağlı olarak gerçekleştirilen Yazı değişimi O'nun büyük Devrimi'nin en önemli bölümüdür.Tüm öteki devrim girişimleri gibi,geniş düşün temellerine dayanmış ve daha büyük atılımlar gelişmeler amaçlamıştır.

<sup>1</sup> Ulvi İzzet(Aykurt), **Yeni Türk Harfleri Münasebetiyle,Atatürk Devri Fikir Hayatı II.**, Ankara 1981,s.53.

<sup>2</sup> Sami Özerdim,**Yazı Devriminin Öyküsü**,2.baskı,Ankara 1978,s.41.

<sup>3</sup> **Son Havadis Gazetesi**,10 Kasım 1953,s.1-16.

<sup>4</sup> Bkz.Cumhuriyet Halk Fırkası KatibiumumiliğininF(ırka)Teşkilatına Tebligatı,c.2(İkincikanun 1933ten Haziran sonuna kadar),Ankara1933,s.127-128.

Yazı Devrimi'nin ilk günlerinde,yeni harflere bir can simidi gibi sarılan Türk halkının 'Gazi Alfabeti' dediği yeni alfabeyi esas alan yazıyı değiştirme girişimi-Yazı Devrimi-temelinde başka büyük amaçlara varmak içindi. Bu amaç: halkın bir an önce yazmasını ve eğitilmesini sağlamaktı.. Bu da,başka ve daha büyük amaçlara varmanın tek yolu idi.(Halkın yeni harfleri Gazi Alfabeti şeklinde adlandırması,Atatürk'e duyulan şükran hissini bir ifadesiydi).<sup>1</sup>

Atatürk'ün gerçekleştirdiği en köklü eğitim reformu olarak kabul edilen yeni Türk Harflerinin 1 Kasım 1928'de TBMM'nce kabul edilip uygulanmaya başlamasının ardından halk eğitimi konusundaki çalışmaların bütün Türkiye'ye yayıldığına ve ülkenin büyük bir okul görünümü kazandığına , halka yeni harfleri ve okuma yazmayı öğretmek amacıyla her yerde Millet Mektepleri açıldığına önceki sahifelerde değinmiştim. Atatürk, Millet Mektepleri Örgütünün Genel Başkanlığı'nı ve Başöğretmenliği'ni üstlenmiş; bu faaliyetin ne kadar önemli olduğunu yeni harflerin kabul edildiği gün TBMM'nde yaptığı konuşmada:

*"Efendiler! Türk harflerinin kabulüyle hepimize bu memleketin bütün vatanını seven yetişkin evlatlarına önemli bir görev düşmektedir. Bu görev,milltimizin tüm olarak okuyup yazmak için gösterdiği istek ve aşka düğrudan hizmet ve yardım etmektir....."* <sup>2</sup>

diyerek belirtmiş ve okur yazar bütün vatandaşları cehaletin ortadan kaldırılması ile ilgili savaşta görevlendirmiştir.

Kültür konusunu dolaylı yoldan etkileyen harf devrimi 1 Kasım 1929 tarihli Meclis açış konuşmasında da yer almış, Atatürk bu konuda:

<sup>1</sup> Bkz.Şakir Ülkütaşır,Atatürk ve Harf Devrimi,Ankara 1973,T.D.K.Yayımları.s.123-124.

<sup>2</sup> Söylev ve Demeçler,c.I., s. 346.



“ Memleketimizin en büyük eseri olan Türk harfleri, memleketin umumi hayatına tamamen tatbik olunmuştur. İlk müşkülât milletin mefkûre kuvveti ve medeniyete olan muhabbeti sayesinde kolaylıkla yenilmiştir.<sup>1</sup>”

diyerek ulaşılan başarıdan söz etmiştir.

Her ihtimali göz önünde tutan Atatürk, Cumhuriyetimiz aleyhinde çalışacak bir basın karşısında müsamahasız olduğunu da zaman zaman belirtmiştir.<sup>2</sup> Türkiye’de Harf Devrimi yapıldığı günlerde yabancı basın, Türkiye’nin, öteki Asya ve Afrika ülkelerine örnek olacağını, o ülkelerde de zamanla Latin harflerinin benimseneceğini yazmıştır.<sup>3</sup>

İtalyan Türkoloğu Ettore Rossi daha gerçekçidir. Yeni Türk Harflerinin eski Osmanlı topraklarına da yayılacağını yazmıştır. Gerçekten çok geçmeden Hatay, Kıbrıs, Yunanistan, Bulgaristan, Yugoslavya, Romanya gibi ülkelerde yaşayan Türkler, Türkiye’yi izlemişler, yeni Türk Harflerini benimsemişlerdir. Kimi Ortadoğu Arap ülkelerinde yaşayan Türk azınlıkları Arap alfabesinin etkisinden kendilerini pek kurtaramamış olmakla birlikte denilebilir ki, Türk harfleri, yalnız Türkiye Türklerinin değil, genel olarak eski Osmanlı topraklarında yaşayan Türklerin ortak alfabesi olmuştur. Kıbrıs ve Rumeli Türkleri de Türkiye’ye uyarak Harf Devrimi yapmışlar, daha doğrusu Türk Harf Devrimi’ni benimsemişlerdir.<sup>4</sup>

Türk harflerinin Türkiye dışına yayılmasını araştırmak, Türk Harf Devrimi tarihine yeni boyutlar kazandırmıştır. TBMM’nin kabul ettiği 3 Kasım 1928 tarihli, 1353 sayılı Türk harfleri yasası Türkiye dışında yürürlükte olmadığına göre, oralarda Türk harflerini benimsemek için yasal zorunluluk yoktu. Böyle olduğu halde oldukça kısa zamanda oralarda da Türk harfleri yayılabildi. Türk Harf

<sup>1</sup> Söylev ve Demeçler, c.I.,s.361.

<sup>2</sup> A.g.e., c.1.,s.338-339.; Bkz. Müjgan Cumhur, Atatürk ve Milli Kültür, Başbakanlık Kültür Müsteşarlığı yayınları, Başbakanlık basımevi, Ankara 1973, s.27.

<sup>3</sup> Arnold J. Toynbee, Survey on International Affair, 1928, London 1929, pp.216-220.

<sup>4</sup> Ettore Rossi, “Il nuovo alfabeto Latino introdotto in Turchia”, *Oriente Moderno*, Anno IX., Nr.1., Gennaio 1929, p.15.

Devrimi'nin Türkiye dışında yayılışına örnek olarak Bulgaristan Türklerince Türk harflerinin benimsenmesi konusunda incelemeler yapılmıştır. Söz konusu inceleme, Türkiye Dışişleri Bakanlığı arşivindek, resmi belgelerle Bulgaristan Türk basınına dayandırılmıştır.<sup>1</sup>

Bilindiği gibi,Harf Devrimi, yabancı kökenli kelimelerin Türkçe'den atılarak yerlerine yeni Türkçe karşılıkları aramak, koymak düşüncesini yeniden doğurmuştur. Dilde sadeleşme bir akım haline gelmiştir. Türkçe bir sözlük ihtiyacı belirmiştir.Daha doğrusu bu zorlayıcı bir hal aldı. İlk girişim Başbakanlıktan geldi.<sup>2</sup> Geniş bir kadrodan meydana gelen bir kurul, Ankara'da toplandı.Bu kurulun ayda bir kez toplanarak bütün çalışmaların bir araya toplanarak bir sözlük meydana getirilmesi kararlaştırıldı.

İki fiki üzerinde de anlaşmaya varılmıştı. 1. Dilin sınırlarını çizmek,kelime haznesini belirtmek 2.Türkçeye uymayan yabancı kelimelerin yerine Türkçe karşılıklar bulmak. O zamana kadar dilin sınırları çizilmemişti. Şemsettin Sami "lisanımızı tahdit edelim" derken işte bunu kasetmişti. Kelime haznesini meydana çıkarma fikri benimsenmişti.

Arap harfleri özellikle eğitim işinde büyük zorluklar çıkarmıştır. Bu harfler Türkçe'nin yapısına uymadığı için okula yeni başlayan bir çocuk ancak ezberleme yoluyla okuyup yazmayı öğrenebiliyordu.<sup>3</sup> Türkçe kelimeler Arap harfleriyle yazılırken seslerin çoğunun gösterilememesi dilde bir kaos yaratmıştır. Türkçe bir imla anarşisi içine düşmüştür. Bu sebeple XI.yüzyılda yaşamış büyük Türk bilgini Biruni, Batılıların kullandıkları harfleri Arap harflerine tercih etmiştir.<sup>4</sup> Latin harflerinin kabul edilmesi fikrinin yeni olmadığını, Hüseyin Cahit'in Atatürk'e:"Halife kalmalıdır.Fakat, siz ki bu kadar inkilabın yaratıcısısınız,millele Latin harflerini kabul ettiriniz". Sözlerine karşılık olarak:"Henüz bu konuda kimseye söz veremem.Daha beklemeye mecburum.Eğer ben bu meseleyi ancak son senelerde düşündüm dersem inanmayın.Ben ta çocukluğumdan beri bu davayı düşünmüş bir

<sup>1</sup> Bilal N.Şimşir,"Türk Harf Devrimi'nin Türkiye Dışına yayılması:Bulgaristan Türkleri Örneği",**Harf Devriminin 50.Yıl Sempozyumu**,Türk Tarih K.,yayıncı,XVI.D.2-Sa:41.,Ankara 1981.s.1.

<sup>2</sup> Mete Tuncay,**Türkiye Tarihi 4,Çağdaş Türkiye (1908-1980)**,Cem yayınevi, İstanbul 1995,s.416.

<sup>3</sup> Ahmet Mumcu, **Türk Devriminin Temelleri ve Gelişimi**,Ankara 1971,s.182.

<sup>4</sup> Zeki Velidi Togan,**Türk Tarihi**,İstanbul 1950,s.87.

adamım".<sup>1</sup> demesinden anlıyoruz. Gerçekten Atatürk, Latin alfabesinin kabul etmek düşüncesinden daha 1903'den önce, Bulgar Türkoloğu İvan Manolov'a bahsetmiş ve 1914 yılında Sofya'dan İstanbul'daki Madam Corinn'e yazdığı Fransızca mektuba eklediği Türkçe notu Latin harfleriyle yazmıştır.<sup>2</sup>

Latin harflerinin Türkçenin yazımı için kullanılması XIV.yüzyılın başlarında olmuştur.<sup>3</sup> Aşağı Volga bölgesindeki Kıpçak Türkleri(Kumanlar) arasında misyoner çalışmaları yapan Fransisken papazlarının yazdıkları ve 130'da yayınlanan "Codex Cumanicus"ta Latin harfleriyle basılmış ve 46 Kuman bilmecsi de bulunmaktaydı.<sup>4</sup>

Kısa bir tarihçeyi verdikten sonra, İzmit'te gazetecilere "*Ben o adamım ki, ordunun memleketi, muhakkak bir neticeye götüreceği noktada emir veririm. Fakat ilim ve bilhassa içtimai ilim sahasına dahil işlerde isterim ki, beni alimler irşad etsinler. İçtimai ilmin istikametlerini göstereyinler, ben takip edeyim*" diyen Atatürk'ün bu düşüncesine sadık kalarak bir alfabe komisyonu kurduğuna değinmekte yarar görüyorum. Bu özgün kuruluşta: dilci ve tarihçilerden başka şairler, edipler, dil uzmanı milletvekilleri çalışmaya katılmışlardı. Bu komisyonun ismi 27.06.1928'de Türk Dil Tetkik Cemiyeti olmuştur.<sup>5</sup>

Atatürk, Harf Devrimi yasınının çıkmasından önce kamuoyunu hazırlamak için birkaç konuşma yapmıştır.<sup>6</sup> Önce Latin asıllı rakamlar kabul edilmiş; 27 Haziran 1928'de Dil Encümeni yada Alfabe Heyeti kurulmuştur.<sup>7</sup>

Halk derslane ve konferansları yönetmeliği hazırlandı.<sup>8</sup> Milli Eğitim Bakanlığı ilk kez 1927 de alfabe meselesi üzerinde incelemeler yapmıştır. Örneğin, üniversite ve yüksek okullarda fizik, kimya ve matematik derslerinde Latince işaretlerin kullanılmasını istemiştir. Aynı yıl çıkarılan posta pullarında, "Türk

<sup>1</sup> Şevket Süreyya Aydemir, *Tek Adam*, c.3. (1922-1938), 2. basım, İstanbul 1966, s.322.

<sup>2</sup> Konur Ertop, *Atatürk ve Türk Dili*, İstanbul 1966, s.53.

<sup>3</sup> Talat Tekin, "*Türk Yazı Devriminin Öncüleri*". *Cumhuriyet Belgeler*, Yazı Devrimi Eki, 1 Kasım 1978, s.3.

<sup>4</sup> Ateş Toktamış, *Türk Devrim Tarihi*, İstanbul 1980, s.307.

<sup>5</sup> Yılmaz Altuğ, *Türk İnkılap Tarihi*, Çağlayan Kitabevi, 7. baskı, 1992, s.285.

<sup>6</sup> *Söylev ve Demeçler*, c.II., s.216-300.

<sup>7</sup> Seyfettin Turhan, *Atatürk'te Konular Ansiklopedisi*, Yapı Kredi yayını, 2. basım, İstanbul 1995, s.22.

<sup>8</sup> Arif Hikmet Par-M. Agah Önen, *Atatürk'ü Anlamak*, Serhat Dağıtım yayınevi, İstanbul 1981, s.168.

Postaları” sözcükleri Latin harfleriyle basılmıştır. Yine aynı yıl Bakanlık, kurduğu Alfabe Encümenine Latin harflerinin esas alındığı bir alfabe hazırlatmıştır.<sup>1</sup>

Türk ulusunun yeniliklere açık olduğunu çok iyi bilen Atatürk, yaptığı her devrimi halka güvenerek yapmıştı. Türk ulusunu çok iyi tanıyan bir lider olarak giriştiği her hamlenin başarıyla sonuçlanacağını biliyordu. Çünkü,arkasında büyük bir ulus,Türk ulusu vardı. Yenilikçi,çağdaş ve asil Türk ulusu.Tezin bu bölümüne kadar ele aldığımız Dil İnkılabı ve Harf İnkılabı bu yolda Atatürk’ün yaptığı devrimlerden sadece ikisiydi.O, devrimleri zamanı geldikçe hayata geçiriyordu. Kültür Devrimi niteliğinde gerçekleştirdiği diğer önemli devrimler de tezin bundan sonraki sahifelerinde yer alacaktır.

### C. TARİH DEVRİMİ

Osmanlı Devleti’nde Tanzimat’a gelinceye kadar ümmet esasına dayanan bir tarih anlayışı egemen olmuştur. İslam uleması İslami temellere dayanan İmparatorluğun Müslüman halkı arasında ortak bir kültür oluşturabilmek için İslam tarihini devlet tarihi olarak kabul etmişlerdi.<sup>2</sup>

Tanzimat Devri’nde Avrupa’nın etkisiyle yeni bir tarih anlayışı olarak Osmanlı tarihi önem kazanmaya başladı. Yeni tarih anlayışı “Osmanlılık” fikrinden kaynaklanmış olup, odak noktasını Osmanlı hanedanı oluşturuyordu. Yeni tarih anlayışının amacı bir Osmanlı milleti ve bir Osmanlı tarih bilinci yaratarak İmparatorluğun devamını sağlamaktı.<sup>3</sup> Bu nedenle medrese dışındaki yeni açılan okullarda İslam tarihiyle birlikte Osmanlı tarihi de okutulmaya başlandı.

Bu arada bazı Türk aydınları gerek milliyet hareketlerinin, gerekse Avrupa’nın etkisiyle milli tarihe yönelmişlerdi. Amaçları Türklerin İslam ve Osmanlı tarihindeki hizmetlerinin belirtilmesi, eski Türk tarihinin kaynaklarına

<sup>1</sup> Nurettin Tarakçıoğlu,*Atatürk İlkeleri ve İnkılap tarihi*,Birsen yayınevi,Kurtiş Matbaası,İst.1985,s.154.

<sup>2</sup> Enver Ziya Karal,*Atatürk’ün Türk Tarihi Tezi’; Atatürkçülük*,2. Kitap, Atatürk ve Atatürkçülüğe ilişkin makaleler,s.157.

<sup>3</sup> Bayram Kodaman, *Atatürk ve Tarih,Atatürk ve Kültür*, Ankara 1982,s.4.

inilmesi idi. Milli Tarih çalışmaları en çok II.Meşrutiyet devrinde gelişti. Kökleri daha öncelere gitmekle beraber Ziya Gökalp'in "Türkçülük" ideali milli tarih görüşünün dayanağı oldu. Türk tarihi zaman ve mekan itibariyle yaygınlık kazandı.<sup>1</sup>

İmparatorluğun parçalanmasıyla ümmet tarihi anlayışı, Osmanlı Devleti'nin yıkılmasıyla da hanedan tarihi anlayışı önemini kaybetti. Türkiye Cumhuriyeti, milliyetçilik temeli üzerine kurulmuş bir devletti. Türk milletinin uzun ve şerefli geçmişi milli ve bilimsel bir tarih anlayışı ile gerçekleştirilebilirdi.

Atatürk'ün milli tarih anlayışının benimsenmesinin ana nedeni buydu. Çünkü Atatürk milliyetçiliği evrensel boyutları olan bir milliyetçilikti. Yine milli tarihe yönelmeyi zorunlu kılan diğer nedenlerin başında şunlar geliyordu: Avrupalı tarihçiler arasında Türklerin dünya uygarlığına önemli katkılar yapmış, köklü bir kültüre sahip eski ve büyük bir millet olduğunu kaydedenler olduğu gibi, Türklerle ilgili asılsız ve aşağılayıcı iddia ve iftiralarda bulunanlar da vardı. Hıristiyanlık taassubunun ve bazı siyasal düşüncelerin ürünü olan bu görüşler Avrupa da okul kitaplarına bile geçmiş bulunuyordu. Türklerin sarı ırka mensup oldukları, Avrupalılara göre ikinci sınıf bir insan tipini oluşturdukları ileri sürülüyordu. Tüm bunlar Atatürk'ün milli tarih alanındaki çalışmaları başlatmasına vesile teşkil etmiştir. Yine ayrı çevreler zaman zaman Türk toprakları üzerinde sözde tarihi tanık gösterip haksız iddialarda bulunmuşlardı. İşte bilim adına ileri sürülen bu asılsız iddiaların yine bilim yoluyla, milli tarihimizin aydınlatılmasıyla çürütülmesi gerekiyordu.<sup>2</sup>

Atatürk 1928 tarihinden itibaren milli tarih konusuna sistemli bir şekilde eğilmeye başlamıştır. Okullarda okutulanlar dahil bütün tarih kitaplarını toplatarak incelemeye başladı. Buna yabancı dillerde yazılanlar da dahildi.

<sup>1</sup>ERCÜMEND KURAN, **Milli Tarih Görüşümüz**, Türk Kültürü, c. VIII., sayı 85, Ankara 1969, s.15-16.

<sup>2</sup>Ali İhsan Gencer-Sabahattin Özel, **Türk İnkılap Tarihi**, Altıncı basım, Der yayınları, İstanbul 1999, s.150.

Böylece Atatürk'ün önderliğinde başlatılan çalışmaların sonucunda 1930 yılında Türk Tarih Tezi ortaya konulmuş oldu.<sup>1</sup> Aynı yıl **Türk Tarihinin Ana Hatları** adlı bir eser yayınlandı.1931 yılında "Türk Tarihi Tetkiki Cemiyeti" kuruldu. Daha sonra Türk Tarih Kurumu adını alan bu kurumun Türk tarih bilimine önemli katkıları olmuştur.1931 yılı sonlarında okullar için dört ciltlik bir umumi tarih serisi ortaya konmuştur.Yeni tarih yaklaşımının özü şu idi: Osmanlı Devleti bir "hanedan" yada bir "aşiret"ten doğan devlet değil, dağılan Selçuklu Devleti'nden ve Anadolu Beyliklerinden sonra Türk milletinin kurduğu yeni bir Türk devletidir.<sup>2</sup> Ünlü bilim adamı Bernard Lewis'in de vurguladığı gibi; Atatürk'ün tarihle ilgili çalışmaları bir "karpis" veya "kendi milletini övme arzusu'na dayanmamış Batı'nın haksız suçlamalarına karşı zorunlu bir tepkiyi ve Osmanlı Devleti'nin dağılmasında yara alan güven duygusunu güçlendirmeyi amaçlamıştır.<sup>3</sup>

1932 yılında Ankara'da ilk defa Türk Tarih Kongresi toplanmış; bütün bu çalışmaların sonunda Türk tarihinin Osmanlı tarihinden ibaret olmadığı, çok daha eskilere dayandığı,Türklerin parlak medeniyetler kurdukları ve yayıldıkları yerlere götördükleri ve kültürleriyle bütün milletleri etkiledikleri ortaya çıkmıştır.

Yeni Türkiye'nin laik bir anlayışa dayanarak kurulması "ümme" ideolojisini tasfiye etmiş ve yeni devlet 'millet' kavramı çevresinde toplanmıştır. O halde bundan sonra tarih anlayışının da buna göre değişmesi gerekirdi. Avrupa devletlerinin Türkleri yalnızca bir 'istilacı kavim' olarak görmelerinin haklı nedenlere dayanmadığını, Türklerin uygarlık alanında meydana getirdikleri eserler ve tarihsel gelişmeleri bilimsel biçimde ortaya koymak, Türklerin cihan tarihinde hakiki yerlerinin ve medeniyet âlemindeki rollerinin neler olduğunun açığa kavuşturulması

<sup>1</sup> Cengiz Orhonlu,"Atatürk ve Tarih Görüşü",**Türk Kültürü**,sayı:61,Ankara 1967,s.27.

<sup>2</sup> İsmet Giritli,"Atatürk, Kültür ve Sanat",**Atatürkçü Düşünce**,Atatürk Kültür,Dil ve Tarih Kurumu,1992,s.21.

<sup>3</sup> **Atatürk Araştırma Merkezi Dergisi**,"Uluslar arası Atatürk Sempozyumu", Atatürk Kültür,Dil ve Tarih Kurumu,c.IV.,Kasım 1987,sayı:10,s.18.

meseleleri Atatürkde Türk tarihini araştırarak bir örgüt kurma düşüncesini geliştirmiş ve Türk Tarihi tetkik Cemiyeti'nin kurulmasına yöneltmiştir.<sup>1</sup>

Türk Tarih Kurumu'nun meydana getirilmesi 1930'da Ankara'da toplanan Türk İcaıkları 6.Kurultayı'nda ilk defa ortaya atılmıştır. Bu toplantıya Atatürk de katılmıştır. Toplantının 28 Nisan 1930 tarihli oturumunda konuşan Afet(İnan) hanım, Türk tarihinin eksikliğinden ve kurulan uygarlıklardan bahsederek, kırk imzalı bir dilekçe vermiştir.<sup>2</sup> Dilekçenin kabul edilmesi ile **Türk Tarih Heyeti** kurulmuştur. Bugünkü Türk Tari Kurumu'nun çekirdeği böylece meydana gelir. 1931'de Türk Tarihi Tetkik Cemiyeti adını alarak başlıbaşına bir kurum haline getirilmiştir.

1932 tarihinde İstanbul'da 1. Türk Tarih Kongresi toplanmıştır. O zaman için sorun,Türk tarihini temellendirmek ve Türkiye'nin köklü bir devlet olduğunu kanıtlamaktı.

1932'lerde ortaya konan bu tarih tezi, esas itibariyle Türk tarih ve kültürünün kökenlerini bugünkü Türkiye içinde olduğu kadar, Orta Asya'da da aramakta, "kökenlerimizin Orta Asya'dan geldiği"ni öne sürmekteydi.<sup>3</sup> 1.Tarih Kongresi'nde ortaya atılan bu görüşün, resmi tarih görüşünü yansıttığını söyleyebiliriz. Bu tez, aynı zamanda kültürümüzün kökenlerini de tayin etmiş olmakta ve Orta Asya'nın yerleşik halkının Türk olduğunu, dolayısıyla kültürün orayla bağlantılı olduğunu söylüyordu. Ancak asıl resmi görüş, ikinci oturumda,Afetinan hanım tarafından bir dilekçe ile ortaya konmuştur. Burada, yukarıda bahsedilen tarih tezi ayrıntılı olarak anlatılmış ve kültürümüzün Orta Asya'ya dayandığı ifade edilmiştir.Ancak zamanla bu tez yumuşamış ve giderek önemini ve anlamını yitirmiştir.<sup>4</sup>

<sup>1</sup> Mete Tuncay-Cemil Koçak,**Türkiye Tarihi4,Çağdaş Türkiye(1908-1980)**,Cem yayınevi,4.basım,İstanbul 1995, s.422.

<sup>2</sup> Abdurrahman Çaycı,"*Atatürk ve Türkiye'nin Çağdaşlaşma Problemi*",Atatürk Döneminin Sosyo Ekonomik Sorunları seminerine sunulan tebliğler 30 Haziran –1 Temmuz 1981,Ankara 1982,s.1-11.

<sup>3</sup> Erol Güngör, **Kültür Değişmesi ve Milliyetçilik**,Cem yayınevi,Ankara 1980, s.26.

<sup>4</sup> Mümtaz Turhan,**Kültür Değişmeleri,Sosyal Psikoloji Bakımından Bir Tetkik**,2.baskı,İstanbul 1959,s.11.

Cemiyet, 1935 yılında bugünkü ismi olan Türk Tarih Kurumu'na dönüşmüştür. Türk Tarih Kurumu, bir yandan Türk tarihine ilişkin araştırmalar yaparken, öbür yandan da uygarlık tarihine yönelik ve maddi kültürü meydana çıkartacak arkeoloji araştırmalarını desteklemiştir.<sup>1</sup> Özellikle ilk yılların tezine uygun olarak, Anadolu'daki eski uygarlıkların kalıntıları üzerinde yoğun kazı faaliyetleri yürütülmüştür. Bu faaliyetler zamanla gelişerek ve bilimsel ağırlıkta sürdürülmüştür.

Türk Tarih Kurumu, özgün çalışmaları ve düzenli olarak yayınladığı bilimsel "Belleten" dergisi, çeşitli bilimsel yayınları ve topladığı ulusal ve uluslar arası tarih kongreleri ile Türkiye Cumhuriyeti'nin kültür hayatında saygın bir yer almıştır. Tarih Kurumu Kütüphanesi ve Dil Kurumu Kütüphanesi gerek Dil Kurumunun gerek Tarih Kurumunun, toplumun kültür dağarcığına kattığı iki büyük eserdir.<sup>2</sup>

1 Kasım 1934 günü Meclis'in dördüncü toplanma yılını açış konuşmasında Atatürk, Türk tarihi konusuna değinmiş ve şöyle demiştir:

*"Kültür işlerimiz üzerine ulusça gönüllerimizin titrediğini bilirsiniz. Bu işlerin başında Türk Tarihini, doğru temeller üstüne kurmak, öz Türk diline değeri olan genişliği vermek için çalışılmakta olduğunu söylemeliyim. Bu çalışmaların göz kamaştırıcı verimlere ereceğine şimdiden inanabilirsiniz".<sup>3</sup>*

15 Nisan 1931'de gerçekleşen Tarih Devrimi'nin ilk eseri, tarihi kaynakları incelemekle görevli tarih bilginlerinin elde ettikleri sonuçları Atatürk'e sunduktan sonra bu çalışmaların sonucu olarak 1930'da basılan **Türk Tarihinin Ana Hatları** adlı eserdir.<sup>4</sup>

<sup>1</sup> Reşat Kaynar, **Yakın Tarihimizin Işığı Altında Atatürkçülük Üzerine Bir İnceleme Denemesi**, İstanbul 1973., s.6.

<sup>2</sup> Halil İnalçık, "*Atatürk ve Türkiye'nin Modernleşmesi*", **Belleten**, 108, s.625-632.

<sup>3</sup> **Atatürk'ün Söylev ve Demeçleri**, c.I., s.377.

<sup>4</sup> Nurettin Tarakçıoğlu, **Atatürk İlkeleri ve İnkılap Tarihi**, Birsen yayınevi, İstanbul 1985, s.155.



Atatürk'ün önderliğinde açılan Türk Tarih Kurumunu yaşatmak için Atatürk bizzat kendisi, 5 Eylül 1938'de gelirinin bir kısmını Kurum'a vasiyet toluyla bırakmıştır.

Atatürk, *“Milli Tarih, İstiklal Savaşımızın manevi cephesini teşkil edecektir. Çünkü topraklarımız gibi Türk milletinin mazisi, medeni hüviyet, ve insanlık değerleri de istilaya maruz kalmıştı”*. demiş ve Türk Tarihi Tetkik Cemiyeti'ne şu tavsiyelerde bulunmuştur:

*“Büyük devletler kuran ecdadımız büyük ve şümüllü medeniyetlere de sahip olmuştur. Bunu aramak, tetkik etmek, Türklüğe ve cihana bildirmek bizler için bir borçtur. Türk çocuğu ecdadını tanıdıkça daha büyük işler yapmak için kendinde kuvvet bulacaktır. Herşeyden evvel kendinizin dikkat ve itina ile seçtiğiniz vesikalara dayanınız....Biz daima hakikat arayan ve buldukça, bulduğumuza kani oldukça, ifadeye cüret eden adamlarız. Tarih yazmak tarih yapmak kadar önemlidir. Yazan yapana sadık kalmazsa değişmeyen hakikat insanlığı şaşırtacak bir mahiyet alır”*.<sup>1</sup>

Atatürk, daima milli kültürü benimsemiştir. Milli kültürün temellerinin de milli kültürde bulunduğunu savunmuştur. Tarihi incelemek ve terih çalışmalarına önem vermek, kültürü geliştirmek ve ilerlemeye yönelmek için zorunludur. Tarih, milli bilinci güçlendirmek rolüne sahiptir. Bu bakımdan zengin Türk tarihinin, genç kuşaklara ilham kaynağı olacağı, onlara güç verecek olaylarla dolu olduğu kuşkusuzdur. İşte tarihin eğitimle bağlantısı bu noktada ortaya çıkmaktadır. Bu gerçeği kavrayan Atatürk:

<sup>1</sup> Söylev ve Demeçler, c.1, s.370-79; Bkz. Yılmaz Altuğ, *Türk İnkılap Tarihi (1919-1938)*, Çağlayan Kitabevi, 7.baskı, İstanbul 1992, s.293.

1933 yılında "Türk kabiliyet ve kudretinin tarihteki başarıları meydana çıkıyıkça, bütün Türk çocukları, kendileri için gerekli olan atılım kaynağını tarihte bulabileceklerdir. Türk çocukları bu tarihten bağımsızlık fikrini kazanacaklar, o büyük başarıları düşünecekler, harikalar yaratan adamları öğrenecekler, kendilerinin kanından olduklarını düşünecekler ve bu kabiliyetle kimseye boyun eğmeyeceklerdir"<sup>1</sup>

diyerek eğitimde tarihe yer verilmesinin boyutlarının ne kadar önemli olduğunu vurgulamıştır.

Görüldüğü gibi, tarih bilincini geliştirmenin bir ulusun kaderinde ne denli gerekli olduğunu çok iyi bilen Atatürk bu alanda da gerekli gördüğü tüm yenilikleri ve girişimleri gerçekleştirerek, dünyada başka hiçbir önderin başaramadığı özgün milliyetçilik fikrinin öncülüğünü yapmıştır.

#### D. GÜZEL SANATLAR

Atatürk, genç kuşakların duygusal gelişimi, yaratıcılığa yönlendirilmesi açısından güzel sanatların önemini her fırsatta vurgulamıştır. Uygar olmanın işareti, fikir hayatının temeli ve kültürel insan yetiştirmede önemli eğitim araçlarından birisinin sanat olduğunu kavramış ve çeşitli konuşmalarında bu konuya değinmiştir. Bu nedenle güzel sanatları seven kuşaklar yetiştirilmesine değinmiştir.<sup>2</sup>

Atatürk, güzel sanatların milletlerin oluşumunda ve yücelmesinde büyük etkisinin olduğuna ve güzel sanatlarda başarılı olmayan milletlerin uygarlık alanında da yüksek insanlık sıfatıyla tanınmalarının imkansız olduğuna inanmaktaydı.

<sup>1</sup> Genel Kurmay Başkanlığı, Atatürkçülük, kitap 3.,s.146.

<sup>2</sup> A.g.e.,s.147.

Nitekim 1933 yılındaki bir konuşmasında söylediği: “Yüksek bir insan cemiyeti olan Türk milletinin tarihi bir vasfı da güzel sanatları sevmek ve onda yükselmektir”<sup>1</sup> sözleri bu inancının açık bir kanıtıydı. Atatürk güzel sanatların bütün dalları ile ilgiliydi. Onun sanatçılara verdiği değer:”Efendiler! Hepiniz milletvekili olabilirsiniz, başkan olabilirsiniz...hatta Cumhurbaşkanı olabilirsiniz. Fakat sanatkar olamazsınız” sözlerinden anlaşılmaktadır..<sup>2</sup>

Zaferden sonra, Mimar Sinan ve diğerleri gibi büyük mimarlar yetiştirmiş Türk milleti en küçük projeleri bile gerçekleştirecek bir mimardan yoksun durumdaydı. Bu nedenle Atatürk, tetişen ilk mimarların en yeteneksizlerini bile göklere çıkararak bir tutum izlemişti. Amacı, Ankara’yı bozkırın ortasında çağdaş bir kent olarak kurmaktı. Alman şehircilik uzmanı Jensen’i getirterek planlar yaptırtmıştı.<sup>3</sup> Yine ilk olarak tarihi Türk anıtlarının rölövelerine başlamış, Güzel Sanatlar Akademisi’nde bağımsız bir “Türk Sanatı Tarihi Enstitüsü” kurulmuştu.<sup>4</sup>

### 1. Resim ve Heykelcilik:

Atatürk’ün güzel sanatlar alanındaki en büyük hizmetlerinden biri de resim ve heykel yapılmasına karşı olan taassubu kırmış olmasıdır. Ocak 1923 yılında Bursa’da halka hitaben yaptığı bir konuşmada ;dünyada medeni ,ileri ve olgun olmak isteyen herhangi bir milletin mutlaka heykel yapacağını ve heykeltraş yetiştireceğini , abidelerin şuraya buraya tarihi hatıralar olarak dikilmesinin dine aykırı olduğunu iddia edenlerin dini iyice araştırmamış olduklarını söylemiştir.

Atatürk aynı zamanda, peygamberimiz zamanında Tanrı olarak yapılan taş parçalarıyla sanat eseri ve anıt olarak dikilen heykeller arasında fark olduğunu da vurgulayarak aradan geçen 1300 yıldan fazla bir zaman sonra bile taş parçalarının Tanrı sanılıp tapınabileceğini düşünmenin İslam âlemine hakaret olacağını da

<sup>1</sup> Söylev ve Demeçler,c.III.,s.392.

<sup>2</sup> Turhan Feyzioğlu,”Atatürk ve Fikir Hayatı”,Atatürk İlkeleri ve İnkilap Tarihi,Ankara 1987,s.203.s

<sup>3</sup> Adnan Turani,”Atatürk ve Güzel Sanatlar”,Atatürk ve Kültür,Ankara 1982,s.102.

<sup>4</sup> Cevad Memduh Altar,”Türkiye’de Güzel Sanatlar”,Türk Kültürü Dergisi, sayı 17, Ankara 1964,s.25.

belirtmiştir.<sup>1</sup> Atatürk, sağlığında kendi heykellerinin yapılmasında fazla istekli olmamasına rağmen toplumun değer verdiği kişilerin heykellerini yapmalarının gelenek haline getirilmesinde ve heykelcilik sanatının ülkede yerleşmesinde başka çare olmadığını düşündüğünden buna karşı çıkmamıştır.<sup>2</sup>

İstanbul'da 1937 yılında Resim ve Heykel Müzesi kurulmuştur. Dönemin ressamı arasında İbrahim Çallı'nın Atatürk'de bıraktığı iz iyi bilinmektedir. Cumhuriyet'in 10.yılında " Anadolu'ya Yurt Gezileri" adı altında ressamlar gönderilmiştir.

### a. Güzel Sanatlar Akademisi

Cumhuriyet hükümetleri ilköğretimden üniversiteye, musikiden heykeltıraşlığa kadar bütün kültür konularına eğilirken, Batılı tarzda sanat ve mimarlık öğretimi yapan tek kurum olan İstanbul'daki Güzel Sanatlar Akademisi'ni elbet hatırlayacaklardır. Güzel Sanatlar Akademisi esasen Osmanlı döneminde de Batılı bir sanat zevkinin yuvasıydı. Bu nedenle Ankara yönetimiyle bir uyumsuzluğu söz konusu olmamıştır.

Nitekim, Güzel Sanatlar Akademisinin Cumhuriyet döneminde yenilenmesi sarsıntısız, meslek çevrelerinin genel sayılabilecek onayıyla gerçekleşmiştir.<sup>3</sup>

Bilindiği üzere Güzel Sanatlar Akademisi 19.yüzyıl sonlarında 1883'de öğretime açılmıştır. Amacı da,mimarlık-şehircilik-resim ve heykel gibi sanat mesleklerinde, metodlu-sistemli bir öğretimle Batı anlayışında bir yapıcılığın ve yaratıcılığın canlandırılmasıdır. 19.yüzyılın yenileşme programı içinde mimarın ve şehirciliğin gerçek bir ihtiyacın sonucu olarak yer alması zorunlu idi. Osmanlı yapıcılığı tam bir çıkmaza girmiş;yeni yapı teknolojilerine ayak uydurulamamış ve hatta Osmanlı eserlerinin bakım ve onarımları bile yürütülemez olmuştu. O zamanki adıyla Sanayi-i Nefise Mektebi olan, Güzel Sanatlar Akademisinin kurulmasında

<sup>1</sup> Turhan Feyzioğlu, a.g.e., s.204-205.

<sup>2</sup> Meriç Hızal, "Cumhuriyet Döneminde Heykelcilik", Cumhuriyet Dönemi Türkiye Ansiklopedisi, sayı 29, İstanbul 1984, s.894.

<sup>3</sup> Tufan Yüce, Atatürk Devrim Teorisi, Ankara 1981, s.26.

belki önde gelen asıl gerekçe yapı sanatıyla ilgili eleman gerekmesidir. Herşeye rağmen, yirminci yüzyıla yaklaşırken, Güzel Sanatların okullaşması düşüncesi yalnızca bir avrupalı sanat merakından değil her alandaki gibi bu işlerde de “can havliyle” çağa uymaya çabalayan Osmanlı yöneticilerinin ve yoplumun düzeyli insan gücüne duyduğu ihtiyaçtır. Yani doğrultusu ve kuruluş amacı zaten Cumhuriyetçilerin özlemleriyle paralellik göstermiştir. 1930’dan beri ivme kazanan sanat ve kültür atılımları programı içinde 1936’da yeniden düzenlenmiş ve dinamize edilmiştir. Görüldüğü gibi Güzel Sanatlar Akademisi de, kültür alanında yapılan atılımlara yeni boyutlar kazandıran bir kurum özelliğindedir.

## 2. Müzik

Atatürk, Türk halk müziğini çok sevmesine rağmen en gelişmiş müzik türlerinden yararlanma, mutlaka çok sesli sanat müziğine yönelme, evrensel müzikte yerimizi alacak şekilde çalışma, kişisel zevk ve alışkanlıklarımız başka da olsa, yeni kuşaklara mutlaka evrensel değer taşıyan müziği öğretme ve bu alanda onları yetiştirme yolunda düşüncelerini zaman zaman açıklamıştır. Atatürk’ün Rumeli türkülerine özel ilgi duyduğu, zeybek, kasap, bar ve halay gibi milli oyunları oynadığı bilinmektedir. 1936 İstanbul Balkan Festivali’nde Artvin yöresinin oyunlarının oynandığı bir zamanda cebinden mendilini çıkarıp oyuna bar başı olarak katılmış ve oyunun sonunda: “*Bu bar benim çok hoşuma gitti. Bundan sonra adı Ata Bari olsun*” dediği söylenmektedir.<sup>1</sup>

Atatürk’e göre insanın ruhunu karartan, Türk Milleti’nin gerçek yapısına aykırı olan elem ve kedere sürükleyen müziğin milli müzik sayılması doğru değildir.<sup>2</sup>

Milli müziğin modern teknik içinde yükseltilmesine çok çalışılmasını, daha çok emek verilmesini istemiştir. Türkiye’de fonetik sanatların gelişip olgunlaşması bakımından alınan tedbirlerin en önemlisi 1936’da Ankara’da Devlet Konservatuarı’nın kurulmasıdır. Bu kurumun müzik, tiyatro ve opera bölümlerinin

<sup>1</sup> Cemil Demirsipahi, “Atatürk ve Müzik”, *Atatürk ve Kültür*, Ankara 1982, s.118.

<sup>2</sup> Turhan Fevzioglu, a.g.e., s.204.

çalışmalarında Batının ünlü sanatçılarından yararlanılmıştır. Devlet Konservatuvarının geleneksel Türk müziğinin uluslar arası bir değere ulaşmasında,Türk operasının doğuşunda,yeni Türk icracılığının gelişip olgunlaşmasında büyük hizmeti olmuştur.<sup>1</sup>

Atatürk,Batının sanat ve bilim alanında vardığı düzeyi,onun müziğini kavramakla anlamının mümkün olduğunu bildiğinden türkümüzü söylediği,oyunlarımızı oynadığı kolaylıkla Batının ünlü ezgi ve danslarını da söyleyebilmekte ve oynayabilmekteydi.

O, müzikisizbir hayat düşünemiyor, müsiği ile ilgisi olmayanların insan olamayacağına inanıyordu.<sup>2</sup>

Cumhuriyet hükümetlerinin kültür yapısı içinde özen gösterdikleri başlıca bir konu da başta müzik olmak üzere sahne sanatlarının modernleştirilmesi, Batı zevkinin benimsenmesiydi. Bu anlayışı başarılı kılmamanın yolu ise önce eğitim ve yeterli insan gücünün yetiştirilmesiydi. Yani. Musikinin ve dramatik sanatların “okullaştırılması”ndan başka bir yöntemin düşünülmemesidir.<sup>3</sup>

1934 yılında Meclisi açış konuşmasına giren yeni bir konu Türk musikisi ve halktan yapılacak derlemeler olmuştur. Bu konuda Atatürk:

*“Güzel sanatların hepsinde, ulus gençliğinin ne türlü ilerletilmesini istediğinizi bilirim. Bu yapılmaktadır. Ancak bunda en çabuk, en önde götürülmesi gerekli olan Türk musikisidir.Bir ulusun yeni değişikliğinde ölçü, musikide değişikliği alabilmesi,kavriyabilmesidir.*

*Bugün dinletmeye yeltenilen musiki yüz ağartacak olmaktan uzaktır. Bunu açıkça bilmeliyiz.Ulusal,ince duyguları,düşünceleri anlatan yüksek deyişleri*

<sup>1</sup> Cevad Memduh Altar, a.g.e., s.26.

<sup>2</sup> “Reisicumhur Hazretleri'nin Bursa Seyahatleri” **Ayn Tarihi**, Ankara 1925ino:19,s.585.

<sup>3</sup> Mete Tuncay, **Tüekkiye Tarihi 4, Çağdaş Türkiye**, Cem yayınevi, 4.baskı, İstanbul 1995, s.423.

*söyleyişleri toplamak, onları bir gün önce, genel son musiki kurallarına göre işlemek gerekir. Ancak bu düzeyde, Türk ulusal musikisi yükselebilir evrensel musikide yerini alabilir.*

*Kültür İşleri Bakanlığının buna değerince önem vermesini, kamunun da bunda ona yardımcı olmasını dilerim.*<sup>1</sup> demiştir.

Mühendislik ve tıp alanlarında olduğu gibi müzikde de Batı ile ilk temas askerlik yolu ile başlamıştı. 1831'de İstanbul'a gelen ünlü besteci Gatano Donizetti bir askeri bando kurarak, Sultana bağlı "Mızıkay-ı Hümayun" da dersler vermişti. Atatürk bu hareketleri sistemleştirerek sanatı devlet ödevleri arasına almıştır. Ankara'da 1920'de kurulan "Musiki Muallim Mektebi" 1936'da Devlet Konservatuvarı haline getirilmiş, bu konservatuvarın mezunları Türk devlet Tiyatrosu, Devlet Operası ve Balesini oluşturmuşlardır. Gazi Eğitim Enstitüsünde resim-iş ve müzik bölümü açılmış, 1932'den başlayarak Halkevleri yolu ile güzel sanat çalışmaları Anadolu'ya yayılmıştır. Cumhurbaşkanlığı Senfoni Orkestrasının kurulması Güzel sanatlar Akademisi'nin İstanbul Fındıklı'daki sürekli binaya kavuşturularak yurt dışından gelen öğretim üyeleri ile güçlendirilmesi, Dolmabahçe Sarayı Veliht Dairesinin Atatürk'ün emri ile Resim ve Heykel Müzesi haline getirilmesi, Atatürk'ün şehircilikle yakından ilgilenişi, Türkiye'nin çeşitli yörelerinde ve 1926'da Konya'da Eski Eserler Müzelerinin açılarak Selçuklulara ve diğer dönemlere ait Türk sanat eserlerinin derlenmesi önemli gelişmelerdir. Atatürk'ün başlattığı atılım her alanda değerli Türk sanatçılarının yetişmesini sağlamış, sanata ilgiyi arttırmış, dünyaya seslenebilen Türk sanatçıları yetiştirmiş, Atatürk'ün güzel sanatlara verdiği Türk sanatçılarının kendi alanlarında kazandıkları başarılar olmuştur.<sup>2</sup>

<sup>1</sup> Atatürk'ün *Söylev ve Demeçleri*, c.1., s.378.

<sup>2</sup> İsmet Giritli, "Atatürk, Kültür ve Sanat", *Atatürk Araştırma Merkezi Dergisi*, sayı: 10., İstanbul 1987, s.9-25.

### 3. Yayınlar

Cumhuriyet hükümetlerinin kültür yaşamındaki etkinlikleri arasında özgün bir yer tutan “**Dünya Edebiyatından Tercümelere**” dizisini en başta anımsamak hiçde yanlış olmayacaktır. Batılılaşma doğrultusundaki kültür politikalarının bir projesini de, “tercümelere” oluşturur. Okuyucu kitlesi ve aydınlar arasında “klasikler dizisi” diye de anılan yayın faaliyeti, kültür hayatında derin izler bırakmıştır.

Otuzlu yılların sonundan itibaren Milli Eğitim Bakanlığı yoğun bir yayın kampanyası başlatmıştır: **İslam Ansiklopedisi**, **İnönü Ansiklopedisi**(daha sonra Türk Ansiklopedisi), **Güzel Sanatlar Dergisi**, **Sanat Ansiklopedisi**, **Tercüme Dergisi** ve nihayet **Dünya Edebiyatından Tercümelere** dizisi, 1960'lara kadar süren canlı bir yayıncılık dönemidir. Yayın eylemi 1950'ye gelene kadar hızlı bir tırmanış göstermiş ancak bu tarihten sonra yavaşlamıştır. 1950 yılının sonuna kadar 676 eser yayınlanmışken, 1950-60 arası bu sayı, 199'a düşmüştür.<sup>1</sup>

### 4. Opera

Cumhuriyet Türkiye'si'nin sanat ortamında “opera” sözü, “Devlet Operası”nı çağırır. Çünkü bu sanat yalnızca devletin himayesinde varlığını sürdürebilmiştir. Ankara Konservatuvarının çocuğudur.

Opera da, Tiyatro gibi Carl Ebert tarafından uzun yıllar yönetilmiştir. Ebert, son olarak “Maskeli Balo”yu sahneye koduktan sonra, Türkiye'den ayrılmıştır. Eskiden “Sergievi” olarak kullanılan Opera binası, Devlet Tiyatroları ve Operasına verilmiş ve opera ilkin “Küçük Tiyatro”da sürdürdüğü temsillerini 1948'den itibaren yeni düzenlenen “Opera” binasında vermeye başlamıştır.

Devlet Opera ve Bale Genel Müdürlüğü 1970 yılına kadar “Devlet Tiyatroları” örgütü içindedir. Her iki sanat topluluğu, 1970'deki yasal düzenleme ile ayrı kuruluşlar haline gelmişlerdir. Aslında 1965'den beri İstanbul'da bir

<sup>1</sup> Stanford Shaw, *History of the Ottoman Empire and Modern Turkey*, c.II., Cambridge, 1977, p.256.



'opera'hazırlığı vardır ve bu hazırlığı Devlet Operasının önde gelen isimlerinden, C.Elbert'in öğrencisi olan Aydın Gün yönlendirmiştir.<sup>1</sup>

Görüldüğü gibi kültür bazında Güzel Sanatlar alanında yapılan tüm bu özgün çalışmalar modern Türkiye'nin doğması için gerekli zemini hazırlamış ve çağdaş dünyada yer almasını sağlamıştır.

## 5. Müzeler

Türkiye müzelerindeki koleksiyonları meydana getiren eserler, genellikle Anadolu'daki çeşitli uygarlık çağlarına aittir.Büyük çoğunluğu arkeolojik kazılardan çıkarılmıştır.Diğer bir bölümü çeşitli tarihi yapılardan toplanan sanat yapıtlarıdır. Türkiye müzelerinin en belirgin özelliği,arkeoloji-etnografya ağırlıklı tarihsel eser müzeleri olmalarıdır.

Türkiye'nin bütün illerinden toplanan "Şeriye Sicil Defterleri"nin de,müzelerde saklandığı bilinmektedir.

"Maarif Vekilliği"nin merkez kuruluşları arasında ,1920 Haziranında "Türk Asarı Atıkası" müdürlüğü yer almaktaydı. Sonra buna "Hars Müdürlüğü" dendi.Çok geniş görevleri arasında,"Türk sanatı,halk sanatı,etnoğrafyası,folklörü ile ilgili malzemeyi toplamak,yabancı kazıları kontrol etmek,milli marşı tesbit etmek" gibi görevleri vardı.1922'de "Asarı Atika ve müzeler" hakkında yayınlanan bir bildiriye göre"Hars İdaresi âsarı âtikaya müteallik kâffe-i umuru ifaya memur" kılınıyordu.<sup>2</sup>

Hars Müdürlüğü, Cumhuriyet döneminde,1925 yılında genel maarif kanunu tasarısına girmiştir.1926'da Hars Müdürlüğü kaldırılmış ve Asarı Atika ve Müzeler,Sanayi-i Nefise,Kütüphaneler Müdürlükleri kurulmuştur.Müzeler Müdürlüğü,3225 sayılı kanunla"Antikite ve Müzeler Direktörlüğü" adını almış ve 4624 sayılı kanunla da "Eski Eserler ve Müzeler Genel Müdürlüğü" olmuştur.<sup>3</sup>

<sup>1</sup> Peyami Safa, *Türk İnkılabına Bakışlar*, İstanbul 1938, s.72.77.

<sup>2</sup> Stanford Shaw, a.g.e., p.27-32.

<sup>3</sup> M.349561 DUS3-1-4. s.230vd.

Genel Müdürlüğün görevleri,2287 sayılı kanunda “tarihi ve bedii kıymeti haiz eserlere mahsus müzelerin ,idare,tesis,idameleri;tarihi abidelerin muhafaza ve tamiri işleriyle iştigal,arkeolojik hafriyat için vaki müracaatları tetkik ve hafriyata nezaret” olarak tanımlanmıştır.<sup>1</sup>

Cumhuriyet Devrine Arkeoloji Müzeleri ile girilir ve ilk açılan müze,1924’de Topkapı Sarayı olmuştur.Ancak Topkapı Sarayı’nın halka açılması 1933 yılını bulmuştur. Cumhuriyet’in ilk yıllarında kurulan müzeler şunlardır:

Müzenin kuruluş yılı	Müzenin adı yada yeri
1923	Adana Müzesi,Ankara Arkeoloji Müzesi, Antalya Müzesi,Bursa Müzesi, İstanbul Arkeoloji Müzesi ve Konya Müzesi önceden kurulmuş bulunuyordu.Evkaf Müzesi de 1916 da kurulmuştu fakat 1923 de kapalıydı.
1924	Bergama (Müze deposu olarak)
1925	Edirne Müzesi
1926	Türk ve İslam Eserleri (eski Evkaf müzesi),İzmir,Amasya,Tokat Müzeleri ve Konya Müzesinin yeniden açılışı.
1927	Ankara Etnoğrafya ve Sivas Müzeleri
1928	Kayseri Müzesi
1931	Afyon Müzesi
1932	Çanakkale Müzesi
1933	Topkapı Sarayı Müzesi
1934	İstanbul Ayasofya ve Efes Müzesi
1935	Tire ve Silifke Müzeleri
1936	Niğde Müzesi

<sup>1</sup> Kemal Arıburun,a.g.e.,s.20vd.

1937	Manisa Müzesi
1938	İznik ve Alaca Müzeleri
1939	Hatay (Antakya )Müzesi
1940	Gaziantep ve Diyarbakır Müzeleri
1943	Erzurum Müzesi
1944	Kastamonu Müzesi
1945	Mardin Müzesi
1946	Sinop ve Akşehir Müzeleri
1948	Maraş Müzesi
1952	Ankara T.B.M.M.Müzesi. <sup>1</sup>

Türkiye Cumhuriyetinin tarihsel miras ve müzelerle ilgili örgütlenmesi ve faaliyetlerinin uluslar arası kuruluşlarla da bağlantısı olmuştur. Unesco'ya bağlı Uluslar arası Anıtlar ve Sitler Konseyi ICOMOS ile müzecilik kuruluşu olan ICOM'un Türkiye Milli Teşkilatları bulunmaktadır. Bu kuruluşlarla ortak mesleki çalışmalar ve projeler yürütülmektedir.

Üniversitelerin mimarlık,sanat tarihi,arkeoloji,etnoloji,tarih bölümleri ile buralardan yetişen elemanlar,bu kesimin uzman insangücü ihtiyacını karşılamaktadır ve çalışmalar bilimsel kuruluşların katkısı ve işbirliğiyle yürütülmektedir.

## 6 . Kütüphaneler

Atatürk, içinde yetiştiği Osmanlı devlet düzeninin yüzyıllar boyunca birikmiş bilgi,beceri ve hesap eksikliğinden yıkılmakta olduğunu görmüş, böyle bir ortamda yaşamıştır. Bunun için temelleri çağdaş bilgi,beceri ve doğru hesaplara dayandırılmış yeni ve laik bir devlet düzeni kurmaya yönelmiştir.

İnsanların bilgi gereksinmelerini karşılayan kütüphaneler alanında da çağdaşlaşma Atatürk zamanında köklü ve ağırbaşlı çalışmalar

<sup>1</sup> Bernard Lewis, *The Birth of Modern Turkey*, Ankara 1971, p.20vd.

gerektirmiştir.Cumhuriyetin başlangıç yıllarında yerleşik kullanımıyla özümsemiş,çağdaş bir örnek oluşturacak kütüphane yoktu. Yani, kitabı yaygınlaştırma, okumaya teşvik ve olanak sağlama bakımından malzeme oldukça elverişsiz idi. 29 Ekim 1923'de kurulan Türk devleti, yarattığı laik uygarlık ortamı içinde hemen hemen aynı anda denebilecek hızla, bir yandan kütüphane türlerini kurmaya başlamış ,bir yandan da getirdiği halkçılık anlayışı ile tüm nüfusu okuyazar yapmaya yönelmiştir.Bilgi üretme ve tüketme alanında kaçırılmış bunca zaman, bu işlere aynı anda başlama zorunluluğunu doğurmuştu.<sup>1</sup>

Atatürk,ulusal ve uluslararası barış ile devlet yönetiminde halkçılığa karşı duyduğu inanç ve güven ile kısa zamanda çağdaş bir üniversitenin kütüphanesiyle birlikte ortaya çıkarılmasına olanak sağlayan maddi ve manevi ortamı hazırlamıştır.

1 Mart 1923'de T.B.M.M.nin dördüncü toplanma yılını açarken yaptığı konuşmada Atatürk, kültürle eğitimi bir arada anmış ; kütüphane ve matbaalara bütçede okullar kadar,hatta biraz daha fazla ödenek ayrıldığını ifade etmiştir:

*“ 338 senesi varidat-ı hususiyesinden inşaat-ı nafia için 536.510 ve mekaip için 190.000 ve hastaneler için 32.530 ve matbaa ve kütüphaneler tesisatı için 200.360 ve fidanlık...lira tahsis edilmiştir”<sup>2</sup>*

Aynı konuşmada kütüphanelere parasız kitaplar yollandığı,Telif ve Tercüme Heyetinin çalışmalara devam ettiği konusunda şunları söylemiştir:

*“Geçen sene bütün vilayet ve livalardaki maarif kütüphanelerine meccanen bir çok kitaplar sevk edilmesi ve şüheda çocuklarına onbeş bin kadar kitap dağıtılması da şu mesai silsilesine ilave edilebilir. Bu esnada muntazaman ictimaatına devam eden Telif ve Tercüme Heyeti ahalinin ve erbab-ı*

<sup>1</sup> TC.İ.Ü.Atatürk İlkeleri ve İnkılap Tarihi Enstitüsü **Yıllığı**,IV.,1989,İ.Ü.yayımları,no:3552.,s.48.

<sup>2</sup> **Atatürk'ün Söylev ve Demeçleri**,c.1.,s.285.

*tettebbuun muhtaç olduğu âsârdan onbeş kadar kitap telif ettirerek bunlardan matbaaya vermiştir.*"<sup>1</sup>

Atatürk, konuşmalarında hedefinin milli kültürü yükseltmek olduğunu hep ifade etmiş ve tüm çabalarını bu doğrultuda icra etmiştir.

Laik ve demokraik bir ortam içinde kurulmaya başlayan yeni toplum düzeni içinde hemen çalışmaya başlayan ve o günkü emini(rektörü), İsmail Hakkı Baltacıoğlu olan Darülfünun, 31 Mayıs 1933'de ilga edilerek, İstanbul Üniversitesi kurulmaya başlanmıştır.

Kütüphane kuruluşuna öncelik tanınmış, bir merkez kütüphane kurma işine hemen girişilmiştir.<sup>2</sup>

Yıldız sarayı'ndaki kütüphanelerin yalnız kitapları değil, yerli kitap dolapları da uzman bir mimar gözetiminde sökülmüş, yeni kütüphane binasına taşınmıştır. Yıldız kütüphanesinin Darülfünun'a nakledilmesiyle, sarayın kütüphanesini bilimsel araştırmanın emrine sunan anlayışı, Atatürk'ün geçmiş ile geleceği bulmaya çalışan, değişme için sürekliliğe özen gösteren çağdaşlığını yansıtmaktadır.

Sarayın bahçelerini halka açan bu yeni zihniyet, Ankara'yı başkent yaparak Anadolu'ya demir atıyor, halkı devlet yönetimine seçimle katacak demokrasiyi kurmaya hazırlanıyordu.

Bu hazırlık içinde daha 1925 yılında, o zamanki Maarif Vakâleti Hars Dairesi Başkanı Hamit Zübeyr Koşay'ın hazırladığı kütüphanelere ilişkin raporda hangi kütüphanelerin niçin kurulacağı iyice tasarlanmıştı. Buna göre:

1. Kütüphanelerin sayısı çok yetersizdir. Osmanlı Devleti'nden devralınan kütüphaneler Bursa, Kastamonu ve İstanbul'da yoğunlaşmıştır.

<sup>1</sup> Söylev ve Demeçler, c.1., s.297.

<sup>2</sup> İ.H.Baltacıoğlu, "Hayatım", Yeni Adam, 142(1943), s.170.

2. Bu kütüphanelerde biriken yayınlar eski kültürü incelemek isteyen bilim adamlarınca kullanılacaktır. Yeni bilgi gereksinimi karşılamak için yeni kütüphaneler açılacaktır.
3. Bireylerin elinde bulunan eski eserlerin yurt dışına çıkarılmaları engellenmelidir.
4. Kütüphanecilik mesleğini bilen kütüphaneciler yetiştirilmeden eski kütüphanelerin korunması,yenilerinin kurulması gerçekleştirilemez. Kütüphanecilik fenni Darülfünun'da ders olarak okutulmalıdır.
5. Türkiye'deki yazmaların toplu kataloğu hazırlanmalıdır. Basma eserlerin de biraraya getirilmesiyle bir Türk bibliyografyası oluşturulmalıdır.
6. Türkiye Cumhuriyeti'nin merkezinde bir devlet kütüphanesi kurulmalıdır.
7. Darülfünun olan şehirde Darülfünun kütüphanesi bulunur.Devlet kütüphanesi ile darülfünun kütüphaneleri birinci derece bilimsel kütüphanelerdir.
8. Halk kütüphaneleri bilimsel olmaktan çok eğitsel kütüphanelerdir.Buralara seçilecek olan kitaplar merkezin yayımlayacağı yönergeler ile belirlenir.Bu kitaplardan şimdilik halk yararlanmasa bile öğretmen,kaymakam,hükümet doktorları v.b.görevlerindeki halk kılavuzları yararlanır.
9. Halk kütüphanelerinden halkın yararlanabilmesi için yazı ve dil sorunları çözülmelidir.
10. Gezici kütüphaneler kurulmalıdır.
11. Okul kütüphaneleri ile orta öğretim ilgilenir.Müze kütüphaneleri müze yönetimine bağlıdır.
12. Maarif Vekâleti Hars Dairesi'nde bağımsız bir film kütüphanesi kurulmalıdır.
13. Bireylerin herkese açık olan kendi kütüphaneleri üzerinde Hars Dairesi'nin denetim hakkı vardır. Kütüphane açarak özveride bulunanlara ödül verilmelidir.
14. Yerli ve çeviri dizi yayınlarla halk kütüphanelerini zenginleştirici yayın çalışmaları başlatılmalıdır.<sup>1</sup>

Kütüphanelerin,Başkent merkez olmak üzere ülke düzeyinde ele alınarak bir çerçeve içinde düşünülüp yönlendirilmesi;yazı,dil,tarih,eğitim ve yayın çalışmalarıyla bağlandırılması çağdaş bir bakış açısıdır. İçinde yaşanan zamana,bugüne,biçim verecek araştırmaları mümkün kılacak kütüphanelerin

<sup>1</sup> H.Z.Koşay,"Kütüphanelere Dair",Türk Kütüphaneciler Derneği Bülteni,9,1-2(1960),s.36-40.

kurulmasına öncelik tanınmıştır.<sup>1</sup> Kütüphane hizmeti bir bütündür.Bu bütünün her bir parçasının nasıl örgütleneceği raporda yer almıştır. 1925 yılından sonra gerçekleştirilen yazı ve dil devrimleri;kurulan halk mektepleri,halk odaları ve halk evleri;çıkarılan Basma Yazı ve Resimleri Derleme Kanunu ile Soyadı kanunu, yeni kültür ortamının vatan sınırları içinde yaygınlaşmasını sağladığı gibi birey-toplum ilişkisini billurlaştırarak olan düşünsel üretimi de başlatmıştır.

Toplumsal gelişme süreci bu anlayış ile başlatılınca, çağdaşlaşmaya yönelen köklü ve ağırbaşlı çalışmalar başarılı sonuçlarını vermeye başlamış, her alanda eğitim,öğretim,araştırma ve yayın yapabilen güzel bir Türkçe ortaya çıkmıştır.<sup>2</sup>

Bu çalışmalar şüphesiz bilginin üretimine ve tüketimine olanak sağlayan laik ve çağdaş kütüphaneler ile gerçekleştirilebilirdi. Ulusal bilincin sağlıklı gelişmesi, bilimin yaygınlaştırılmasına bağlı olduğu gibi,ülkenin ve dünyanın ekonomi ile siyaseti hakkında en doğru bilgilerin halka aktarılmasına, dinamik bir kültür ortamının yaşatılmasına da bağlıdır.Atatürk'ün oluşturduğu bu kültür politikasının o gün olduğu gibi bugün de geçerliliği vardır,yarın da olacaktır.

Halkevleri kapatıldıktan sonra,Milli Eğitim Bakanlığı genel kütüphaneleri ya da Halk Kütüphaneleri yaygınlaşmıştır. Aynı zamanda Halk Eğitim Merkezleri'ne bağlı kütüphaneler de, benzer görevleri yüklenmişlerdir.

Cumhuriyet rejiminin Türkiye'ye kazandırdığı bir önemli kurum da Ankarada'ki "**Milli Kütüphane**"dir. Yüzyılın başlarından beri kurulması istenen,Ziya Gökalp ve İttihatçıların özlemleri içinde olan Milli Kütüphane ancak 1946 yılında şeklen kurulabilmiş;bir yıl sonra da bir yapıya kavuşturularak faaliyete başlayabilmiştir. Türkiye'deki her türlü yayın ile, dünyadaki başta Türkiye'yi ilgilendiren eserleri toplamak ve araştırmacı ve okuyucuya sunmak görevindeki Milli

<sup>1</sup> M.Alpay,**Harf Devriminin Kütüphanelere Yansıması**,İstanbul 1976,İ.Ü.Edebiyat Fak.yayımları,s.139.

<sup>2</sup> Ö.Soyal,"*Cumhuriyet ve Kütüphaneciliğimiz*",**Kütüphanecilik Dergisi**,Belge,Bilgi,Kütüphane Araştırmaları,1(1987),s.17-78.

Kütüphane;kültür ve sanatla ilgili arşiv çalışmalarıyla da yükümlüdür. Yine önemli bir işlevi de bibliyografya yayınlarıdır.<sup>1</sup>

Bugün Türkiye'deki kitaplıklar genellikle şu kategorilerde toplanır.Birincisi “ Milli Kütüphane”dir ve tek kuruluştur. İkinci ve yaygınlığı açısından en büyük grup,**Kütüphaneler Genel Müdürlüğü**'ne bağlı **Halk Kütüphaneleri**'dir.Bütün illerde ve ilçelerde açılmıştır.

Üçüncü grup;üniversite kütüphaneleridir. Bunlar içinde en önemlileri ve eskileri,**İstanbul Üniversitesi Kütüphanesi** ile Ankara Üniversitesi **Siyasal Bilgiler Fakültesi Kütüphanesi**'dir.Ayrıca Robert Koleji'nden devredilen **Boğaziçi Üniversitesi Kitaplığı** da anılmaya değerdir.İstanbul ve Ankara Üniversitelerinin çeşitli fakültelerinin uzmanlık alanlarındaki kütüphaneleri ile yine uzmanlık kütüphaneleri olan **Türk Tarih kurumu**, **Türk Dil Kurumu** ve Türkiye Büyük Millet Meclisi kitaplıkları Türkiye kütüphaneleri içinde önemli yer tutmaktadır.

İstanbul Belediyesinin özellikle gazete koleksiyonları ve periyodikler açısından zengin Beyazıt Küyüphanesi de bu özelliğiyle belirtilmeye değer. Bu kitaplık son yıllarda Taksim'de inşa edilen modern **Atatürk Kütüphanesi** ile birleştirilmiştir.

Kültür alanında yapılan atılımlara değerli katkılarda bulunan kütüphanelerimiz, Atatürk'ün özgün girişimleriyle büyük bir gelişme göstermiştir ve bugün eğitsel ve kültürel alanlarda yapılan çalışmalara ışık tutmaktadırlar.

## 7. Özel Tiyatrolar

Hafif komedi,bulvar tiyatrosu vb.türlerde bir “eğlence tiyatrosu” İstanbul'da öteden beri özel topluluklarca icra edilmiştir. Ancak özel bir sanat tiyatrosunun Cumhuriyet devrindeki ilk önemli denemesi İstanbul'da kurulan “**Küçük Sahne**”dir. Masraflı ve idaresi güç bir sanat organizasyonu tiyatro,yaşayabilmek için ciddi

<sup>1</sup> Halil İnalçık,”Atatürk ve Türkiye'nin Modernleşmesi”,**Bellekten**,no:108,s.625-632.



maddi kaynağa ve iyi bir işletmeciliğe muhtaç olmuştur. Bu sebeple de “sanat tiyatrosu” yapabilmek için ünlü tiyatro adamı Muhsin Ertuğrul ,hep ödenekli tiyatroları, yani bütçesi devlet ya da belediye tarafından verilen tiyatroları savunmuştur. <sup>1</sup>

## 8. Şehir Tiyatroları

Cumhuriyet döneminde iki ödenekli tiyatro; sahne sanatlarının belkemiğini oluşturmuştur: İstanbul Belediyesi **Şehir Tiyatroları** ve **Devlet Tiyatroları**.

Şehir tiyatrolarının etkinlik alanı İstanbul içinde kalmıştır. Meşrutiyet yıllarında kurulan **Darülbedayi** döneminden başlayarak günümüze kadar kesintisiz Batı Tiyatrosu anlayışında sayısız eseri sergileyen Şehir Tiyatroları en eski sahne kurumudur. 1927 yılında Muhsin Ertuğrul’un Sanat Yönetmenliğine getirilişinden itibaren verimli bir döneme girmiştir. 1934’de darülbedayi’nin adı İstanbul Şehir Tiyatrosu olarak değişmiştir. Temsiller süreklilik kazanmıştır.<sup>2</sup>

Şehir Tiyatrolarının merkez sahnesi Tepebaşı tiyatrosu olmuştur. Değişik devirlerde buna değişik salonlar eklenmiştir.

<sup>1</sup> “Atatürk Kültür ve Eğitim Semineri”, Erciyes Üniversitesi İktisadi ve İdari Bilimler Fak. Yayını, 1983, s.41-51.

<sup>2</sup> Korkut Boratav, **Türkiye Tarihi.4- Çağdaş Türkiye (1908-1980)**, Cem yayınevi, 4. basım, 1995, s.449.

## SONUÇ

Tez bir bütün olarak ele alındığında Atatürk'ün önderliğinde yürütülen Türk Devriminde girilen esas değişiklik, Batılılaşma idi. Geleneksel mirasların tamamından olmasa bile, büyük bir kısmından vazgeçerek Avrupa'ya dönmüşler ve devlet yönetimi, toplum ve kültürde Avrupa hayat yolunu benimsemek ve uygulamak için, sürekli ve kararlı çaba göstermişlerdir. Türkiye'nin kamu hayatının geniş ve önemli alanlarında, Batılılaştırıcı devrimini tamamlamış ve geri dönülmez olduğu şüphesizdir.

Atatürk inkılapçılığı, batı uygarlığının bütünlüğüne inanan bir dünya görüşüdür. Bundan dolayı Osmanlı döneminin laik-dinsel, batılı-doğulu, eski-yeni karışımından oluşan bir hukuk düzenine elbetteki müsaade edilemezdi. İşte Atatürkçülüğü diğer inkılaplardan, ihtilallerden veya devrimlerden ayırdeden ve büyük özellikte bu olmuştur.

Şurası da bir gerçektir ki, Atatürkçü düşünüş ile batılılaşmak ya da çağdaşlaşmak, körü körüne bir batı taklitçiliği olmamıştır. Atatürk'ün getirdiği düşünce sistemi açık ve kavrayıcı niteliği ile bir dünya görüşüdür. Tezimin hemen hemen tüm konusunu teşkil eden Atatürk'ün devrimci reformlarının güç kaynağı olan ilimci, akılcı, laik, halkçı, milliyetçi ve cumhuriyetçi, devrimci unsurlar sentezinden oluşan dünya görüşünde batılılaşma ana hedefdir. Bu hedef sebebiyledir ki Atatürkçü realist, pragmatik, pozitivist bir düşünce sistemi, akıldan ve ilimden güç alan sürekli bir dinamizmdir, bir hayat hamlesidir.

Atatürk devrimleri ile kültür alanında da bir devrim yaratıldığına tezimin bir çok yerinde vurguladım. Çünkü tüm sanat dallarında ve toplumun hemen hemen her kesiminde yapılan atılımlar ve geleneğe bağlı değerler yerine usa bağlı değerler getirerek, çağdaş düşünce ağının kazandırılması kültür yaşamında yeni bir değerlendirme ve ulusal öze dönüşü gerçekleştirmiştir.

Atatürk dönemini eğitim açısından kendine özgü bir niteliğe sahiptir. Yepyeni bir siyasi rejimin yer aldığı ülkede bütün inkılapların benimsetilmesinde ve

ülkenin temel kalkınmasında kuşkusuz eğitime önem vermek Atatürk'ün üzerinde durduğu bir nokta olmuştur. O dönemde eğitim sistemimizdeki gelişmeler altın çağını yaşamıştır. Amaçlanan insan tipi akılcı, hür, öz benliğinden ve kültüründen kopmamış, pozitif bilime dayanan, güzel sanatları seven, fikren ve bedenen gelişmiş, erdemli ve güçlü bir kişiliktir. Atatürk 10 Kasım 1938'de öldü. Ancak onun yaptığı devrimlerle Türkiye ilk önce dünya savaşı arifesinde kudretli ve sayılan bir devlet oldu. Türk inkılabı daima bir oluş içindedir. Bir takım irticai hareketlerle zaman zaman devrim durdurulmak istenmiştir. Fakat Türk aydını, Türk gençliği, Türk ordusu ve bütünü ile Türk milleti devrimin durmasına asla müsaade etmeyecektir.

- Aysel Nettek, Türkiye Cumhuriyeti Milli Eğitim Bakanlığı, Ankara.

- Akyüz Yahya, Türk Eğitim Tarihi, Ankara 1973.

- American National Archives and Records Administration, *Consolidated Report* (1895-1906), *Microcopy 7-175, Roll 1, no. 45*.

- Angiolo Meri, *Gli Italiani e l'Impero Ottomano*, Modena, 1986.

- Anıl Sadrettin Celal, *Tarihsel, Millî ve Yaşamsal* 1.

- Arburnu Kemal, *MEB Müesseseleri ve İhtisapları İlgili Kanunlar*, c.1, Ankara 1957.

- Albert Marab, *İstanbul Üniversitesi Hakkında Rapor*, İstanbul Devlet Basımevi, 1939.

- Arslanal Aydoğan, *Türk MEB Eğitim Sistemlerinde Değişimlere Teykifler*, MEB Basımevi, İstanbul 1977.

- Atatürk'ün Maarife Ait Devikeleri, İstanbul 1939.

- AK, ve Akil, Atatürk Değerleri, Kültür Bakanlığı Yayını, 1981.

- Aykut Selim Sabit, *Bakanlarla İktisadi ve İçtimai Türkiye*, c. VI, Ankara 1945.

- Annan Hüseyin, *Piramide Tabanı*, Ankara 1965.

- Aydemir Saitler Şişirya, *İkinci Adam*, c.1, 7. Basım, İstanbul 1912.

- Afetinan A., *Tarih Boyunca Türk Kadınına Hak ve Görevleri*, 4 Baskı, İstanbul 1982.

- Aral Celal, *Kadın Sorunu*, İstanbul 1982.

## KAYNAKÇA

- Amouzegar P., “ Rıza Sah’ın Reformlarında Kemalizmin Etkisi ”, **Atatürk Devrimleri 1. Milletlerarası Sempozyumu Bildirileri**, Sermet Matbaası, İstanbul 1975.
- **Atatürk’ün Söylev ve Demeçleri**, c.I, II, III, 1952, Türk İnkılabı Tarihi Enstitüsü Yayınları.
- **Atatürk’ ün Tamim, Telgraf ve Beyannameleri**, M.K. Atatürk, Türk İnkılap Tarihi Enst. Yayınları; Derleyen: Nimet Arslan.
- Ayas Nevzat, **Türkiye Cumhuriyeti Milli Eğitim**, 1. Basım.
- Akyüz Yahya, **Türk Eğitim Tarihi**, Ankara 1985
- **American National Archives Despatches from v.s. Concluis in Harput (1895-1906 )**, Microcopy T.579, Roll, 1, no:44.
- Angiolo Moni, **Gli Italiani a Constantinopoli**, Modena, 1906.
- Antel Sadrettin Celal, **Tanzimat Maarifi, Tanzimat 1.**
- Arıburnu Kemal, **Milli Mücadele ve İnkılaplarla İlgili Kanunlar**, c.I, Ankara 957.
- **Albert Marah, İstanbul Üniversitesi Hakkında Rapor**, İstanbul Devlet Basımevi, 1939.
- Ataüinal Aydoğan, **Türk Milli Eğitim Sisteminde Düzenleme Teşkilatı**, MEB. Basımevi, İstanbul 1977.
- Atatürk’ün Maarife Ait Devletleri, İstanbul 1939.
- Aksan Akil, Atatürk Derki, Kültür Bakanlığı Yayını, 1981.
- Aykut Selim Sabit, **Rakamlarla İktisadi ve İçtimai Türkiye**, c.VI, Ankara 1945.
- Arman Hürrem, **Piramidin Tabanı**, Ankara 1965.
- Aydemir Şevket Süreyya, **İkinci Adam**, c.I, 7.Basım, İstanbul 1933.
- Afetünan A., **Tarih Boyunca Türk Kadınının Hak ve görevleri**, 4.Baskı, İstanbul 1982.
- Aral Celal, **Kadın Sorunu**, İstanbul 1982.

- Arıburnu Kemal, **Milli Mücadele ve İnkılaplarla İlgili Kanunlar, esbab-ı Mucibeleri, Meclis ve Anayasa Müzakereleri.**
- **Arıburnu Kemal, Türkiye 1923-1973 Ansiklopedisi c I.** İstanbul 1974. "Kadın Hakları".
- Afetinan A., **Atatürk Hakkında Hatıralar ve Belgeler T.** İs Bankası Yayınları, Ankara 1959.
- Alpay M., **Harf Devriminin Kütüphanelere Yansıması,** İstanbul 1976, İ.Ü. Edebiyat Fakültesi Yayınları.
- **Atatürkçü Düşünce,** Atatürk Kültür, Dil ve Tarih Kurumu, İstanbul 1992.
- Altuğ Yılmaz, **Türk İnkılap Tarihi,** Çağlayan Kitabevi, 7.baskı, İstanbul 1992.
- Afetinan A., **Cumhuriyet ve Türk Devrimi,** Ankara 1973.
- Aydemir Şevket Süreyya, **Tek Adam,** c.3 ( 1922-1938 ), 2.basım, İstanbul 1966.
- Alpay M., **Harf Devriminin Kütüphanelere Yansıması, İstanbul 1976.** İstanbul Üniversitesi Edebiyat Fakültesi Yayınları.
- "Atatürk Kültür ve Eğitim Semineri", Erciyes Üniversitesi İktisadi ve İdari Bilimler Fakültesi Yayını, 1983.
- Adıvar Adnan, **Osmanlı Türklerinde İlim,** 2.baskı, İstanbul 1943.
- Bangöz İlhan, **Türkiye Cumhuriyetinde Milli Eğitim ve Atatürk,** Dost Yayınları, no:66, Temmuz 1968.
- **Başbakanlık Arşivi Mukteza Defteri,** 22/576, 21/349, 22/829/
- Başaran, İbrahim Ethem, **Türkiye Eğitim Sistemi,** Yargıç Matbaası, 1996.
- Bursalıoğlu Ziya, **Aattürk Dönemi Ekonomi Politikası ve Türkiye'nin Ekonomik Gelişimi,** Cem Yayınevi, İstanbul 1981.
- Berke Niyazi, **The Development of Secularism in Turkey,** Me Gill University Pren, 1964.
- Bulut Recep, **Nişandaki Güneşler, 1950 Yılında Köy Enstitüleri: 1940-1950,** Ankara 1990.
- Baltacıoğlu İsmail Hakkı, **İçtimai Mektep Nazariyesi ve Prensipleri,** İstanbul 1933.

- Boratar Karkut, **Türkiye Tahtı, Çağdaş Türkiye (1908-1980)**, Cem Yayınevi, 4.basım, 1995.
- **Cumhuriyet Döneminde Eğitim**, Bilimevi Kültür Eserleri Dizisi Atatürk Kitapları, Milli Eğitim Bakanlığı yayınları: 91, M.E.B. basımevi, İstanbul 1983.
- Cumhurbaşkanı, Başbakanlar ve Milli Eğitim Bakanlarının Milli Eğitim İle İlgili Söylev ve Demeçleri, c.I.
- Celalsarç Ömer, **Tanzimat ve Sanayimiz, Tanzimat I.**, İstanbul 1940.
- CHP Programı, Ankara 1922
- **CH. F., 1929 İstanbul Vilayeti Kongresi, Zabıtnamesi**, İstanbul 1930, Şehremanet Matbaası.
- Cumhuriyet Halk Fırkası Katibiumumiliğimiz f(ırka) Teşkilatına Tebligatı, c.2, Ankara 1533.
- Çecen Anıl, **Atatürk'ün Kültür Konumu Halkevleri**, Gündoğdu Yayınları, Ankara 1990.
- Çaycı Abdurrahman, “ **Atatürk ve Türkiye'nin Çağdaşlaşma Problemi** “, Atatürk Döneminin Sosye Ekonomik Sorunları seminerine sunulan tebliğler 30 Haziran - 1 Temmuz 1981, Ankara.
- Dumont Paul, “Une Source Pour 2'etude Des Communautés Juives de Turquie, Les Archives de L'Alliance Israelite”, **Universelle**, Prizole, Vol.30, Sarajevo, 1980.
- Düstör, M349.561 3-3 ( 1778 nolu kanun) (28 Mart 1931, sayı: 1760)
- Dursunoğlu Cevat, **Türkiye'de Karma Eğitim**, İmece Dergisi, Nisan 1961, sayı: 2.
- Dündar Ali, **Kemelizmi Doğru Anlamak**, Ardıç Yayınları, Ankara 1993.
- Devlet Planlama Dairesi, **1962 Yılı Program Tasarıcısı**.
- Derin Haldun, **Türkiye'de Devletçilik**, İstanbul 1940.
- Demirsipahi Cemil, “Atatürk ve Müzik”, **Atatürk Kültür**, ve Ankara 1982.
- Edis A. Bedri, **Notlu Tedrisatı İptidaiye Kanunu Muvakkatı**, İstanbul 1946.
- Ergin Osman, **Türkiye Maarif Tarihi**, c.IV, İstanbul 1939-1943.

- Erdener B. Canolyn, **The Village Institutes A National Strategy for Rual Mobilization and Induced Behavioral Change**, Indiana University, 1982.
- Erdentu N., **Sosyal Adalet ve Gelenekler**, İstanbul 1992.
- Ertop Konur, **Atatürk ve Türk Dili**, İstanbul 1966.
- Feyzioğlu Turhan, **Atatürk Yolu**, Otomusan Kültür Yayımı, 1981.
- Feyzioğlu Turhan, "Atatürl ve Fikir Hayatı", **Atatürk İlkeleri ve İnkılap Tarihi**, Ankara 1987, c.II.
- Genç Reşat, **Türkiye'yi Lâikleştiren Yasalar**, Atatürk Kültür Dil ve Tarih Yüksek Kurum Atatürk araştırma Merkezi, Ankara 1998.
- Gökalp Ziya, **Yeni Türkiye' nin Hedefleri**, Ankara 1956.
- Gezer Nadir, **Aydınlığa Yürüyenler**, Başak Basım, Ankara 1993.
- Gedikoğlu Şevket, **Evreleri, Geitrdikleri ve Yankıları ile Köy Enstitüleri**, Ankara 1971.
- Gence Ali İhsan, **Türk İnkılap Tarihi**, Der Yayınları, İstanbul 1939.
- Genel Kurmay Başkanlığı, **Atatürkçlük; Atatürk'ün Görüş ve Direktifleri**, Kitap I, Ankara 1983.
- Gedikoğlu Şevket, **Kemalist Eğitim İlkeleri, Uygulamaları**, Serhat Yayınevi, 1576.
- Giritli İsmet, "Atatürk, Kültür ve Sanat" **Atatürkçü Düşünce**, Atatürk Kültür, Dil ve Tarih Kurumu, 1992.
- Güngör Erol, **Kültür Değişmeni ve Milliyetçilik**, Cem Yayınevi, Ankara 1980.
- Hirsch Erns Edvard, **Dünya Üniversitelerinin ve Türkiyede'ki Üniversitelerin Gelişimi**, c.I, 2, İstanbul 1950.
- Hızal Meriç, "Cumhuriyet Döneminde Heykelcilik"; **Cumhuriyet Dönemi Türkiye Ansiklopedisi**, sayı:29, İstanbul 1984.
- İtalyan Lisesi Yıllığı, (1979-1980).
- İrmak Sadı, **Atatürk ve Çağdaşlaşma Atılımları**, Hisarbank Kültür Yayınları, 1981.
- İnan M. Rauf, "Yazı Değişimi", **Harf Devriminin 50. Yıl Sempozyomu**.

- İstanbul Üniversitesi, **Atatürk İlkeleri ve İnkılap Tarihi Enstitüsü Yıllığı**, cilt:IV, 1989.
- İzzet Ulvi, **Yeni Türk Harfleri Münasebetiyle Atatürk Devri Fikir Hayatı, II**, Ankara1981.
- Kansu Mazhar Müfüt, **Erzurum'da Ölümüne Kadar Atatürk'le Beraber**, c.I, 3.baskı, Ankara 1988.
- Karal Enver Ziya, "Atatürk'ün Türk Tarihi Tezi", **Atatürkçülük**, 2.Kitap.
- Kaynar Reşat, **Yakın Tarihimizin Işığı Altında Atatürkçülük Üzerine Bir İnceleme Denemesi**, İstanbul 1973.
- Kodaman Bayram, **Atatürk ve Tarihi, Atatürk ve Kültür**, Ankara 1982, Birsen Yayınevi.
- KunanERCÜMEND, **Milli Tarih Görüşümüz Türk Kültürü**, c.VIII, sayı:85, Ankara 1969.
- Kocak Cemil, **Türkiye Tarihi, Çağdaş Türkiye (1908-1980)**, Cem Yayınevi, 4.Basım, İstanbul 1998.
- Kongar Emre, **Türkiye Üzerine Araştırmalar**, Remzi Kitabevi, İstanbul.
- Kongar Emre, **Türk Toplum Bilimcileri**, Remzi Kitabevi, İstanbul.
- Kongar Emre, **21.Yüzyılda Türkiye**, Remzi Kitabevi, İstanbul.
- Kongar Emre, **Toplumsal Değişme**, Remzi Kitabevi, İstanbul.
- Kongar Emre, **Küresel Terör ve Türkiye**, Remzi Kitabevi, İstanbul.
- Kongar Emre, **Demokrasi ve Vampirler**, Remzi Kitabevi, İstanbul.
- Koşay H. Zeki, "Kütüphanelere Dair", Türk Kütüphaneciler Derneği Bülteni, 9,1-2 (1960)
- Lewis Bounard, **The Birth of Modern Turkey**, Ankara 1971.
- Miller Barnette, **The Palace School Of The Muhammed The Conqueror**, Canbridge, Harward University Press, 1941.
- **Milli Eğitim Bakanlığı Arşivi**, no:101;20;30;111/a.
- **M-349.561DÜS. 3-1-4 Kanun no:3**
- **M-349.561DÜS. 3-7-1944**



- M-349.561DÜS.3-11 kanun no:2497.
- M-349.561DÜS.3-15 1534 kanun no:2493
- M-343.561 3-16.
- Mumcu Ahmet, **Türk Devriminin Temelleri ve Gelişimi**, Ankara 1971.
- Nuri Celal, **Türk İnkılabı**, İstanbul 1926., Cem Yayınları.
- Ozankaya Özer, **Cumhuriyet Çınarı**, T.C. Kültür Bakanlığı Yayınları/ 1711; Atatürk Dizisi/ 41, 1.baskı, Ankara 1994.
- Okan Kenan, **Türkiye’de Yabancı Okullar**, Milli Kütüphane.
- Oğuzkan Turhan, “Atatürkçü Eğitim Politikası ve Milli Eğitim”, **Atatürkçülük**, c.II, İstanbul 1984.
- Orhonlu Cengiz, “Atatürk ve Tarih Görüşü”, **Türk Kültürü**, sayı:61, Ankara 1967.
- Özodaşık Mustafa, **Cumhuriyet Dönemi, Yeni Bir Nesil Yetiştirme Çabaları, 1923-1950**, Çizgi Bilimsel Araştırma Dizisi, 1.basım, Ağustos 1939, Konya.
- Özalp Reşat, “Türkiye’de Erkek Mslık ve Teknik Öğretim Kurumları”, **Teknik Öğretim**, M.E.B. Yayın Dergisi, makale:1, sayı:106, 1952; makale:16, sayı:121, 1952.
- **Özel Okullar Rehberi**, Milli Eğitim Bakanlığı Yayını, İstanbul 1964.
- **Özel Sankt George Avusturya Lisesi yıllığı**, İstanbul 1982.
- Özdemir Hikmet, **Çağdaş Türkiye Tarihi 4, 1908-1980**, Cem Yayınevi, İstanbul 1995.
- Polvan Nurettin, **Türkiye’de Yabancı Öğretim**, İstanbul 1952, 1.cilt.
- **Public Record Office, Department Foreign Office**, “Schools in Turkey”, 702-2428, no:14
- Par Arif Hikmet-M.Agah Özen, **Atatürk’ü Anlamak**, Serhat Yayınevi, İstanbul 1981.
- Rossi Ettore, “Il nuovo alfabeto latino introdotto in Turquia”, **Oriente Moderno**, Anno IX, no:1, Gennaio, 1949.
- Sungu Hissan, “Tevhid-i Tedrisat”, Türk Tarih Kurumu, **Bellekten**, 1938, sayı:7-8.

- **Story of Robert College Old and New**, Yıllık 1940.
- Sevinç Necdet, **Ajan Okulları**, İstanbul 1975.
- Sakaoğlu Necdet, **Cumhuriyet Dönemi Eğitim Tarihi**, İletim Yayınları, 1992.
- Sertel Sabiha, **Roman Gibi**, İstanbul 1969.
- **Söylev**, c.1, 7.baskı, Ankara 1978, T.D.K Yayınları.
- Shaw Stanfort, **History Of The Ottoman Empire and Modern Turkey**, cilt:2, Canbridge, 1977.
- Safa Peyami, **Türk İnkılabına Bakışlar**, İstanbul 1938.
- Şimşir Bilal, "Ermeni Propogandainın Amerika Boyutu Üzerine", **Tarih Boyunca Türklerin Ermeni Toplumu ile İlişkileri Sempozyomu**, Erzurum Atatürk Üniversitesi Yayınları, 1985.
- Şerif Ahmet, **Anadolu'da Tanin**, 2.baskı, İstanbul 1977.
- Şimşir Bilal, "Türk Harf Devriminin Türkiye Dışına Yayılması: Bulgaristan Türkleri Örneği", **Harf Devriminin 50. Yıl Sempozyomu**, T.T:K Yayını, XV 1. D.2-sayı:41, Ankara 1981.
- Türk Dil Kurumu Yayını, **Türk Dil Kurumu'nun 40. Yılı**, Ankara 1972.
- Turan Serafettin, "Atatürk Devrimlerinin Bütünlüğü", **Atatürk'ün Yolunda Türk Dil Devrimi**, T.D.K Yayını, Ankara 1981.
- Tuna Osmanlı Nedim, **Türkiye'nin Sayıca Eş-Heceli İkilemelerinde Sıralama Kuralları ve Tabii Bir Ünsüz Dizisi**, Ankara 1986.
- Toynbee Arnold J., **Survey on International Affairs 1928**, London 1929.
- Tuncay Mete, **Türkiye Tarihi 4, Çağdaş Türkiye (1908-1980)**, Cem Yayınevi, İstanbul, 1995.
- Togan Zeki Velidi, **Türk Tarihi**, İstanbul 1950.
- Tekin Talat, "Türk Yazı Devriminin Öncüleri", **Cumhuriyet Belgeleri Yazı Devrimi**, ek:1, Kasım 1978.
- Toktamış Ateş, **Türk Devrim Tarihi**, İstanbul 1980.
- Turhan Seyfettin, **Atatürk'de Konular Ansiklopedisi**, Yapı kredi Yayını, 2.basım, İstanbul 1995.

- Tarakçıođlu Nurettin, **Atatürk İlkeleri ve İnkılap Tarihi**, Birsen Yayınevi, Kurtiş Matbaası, İstanbul 1985.
- Turhan Mümtaz, **Kültür Deđişmeleri, Sosyal Psikoloji Bakımından Bir Tetkik**, 2.baskı, İstanbul 1959.
- Turan Adnan, "Atatürk ve Güzel Sanatlar", **Atatürk ve Kültür**, Ankara 1982.
- Tonguç İsmail Hakkı, **Canlandırılacak Köy**, Remzi Kitabevi, 2.baskı, İstanbul 1947.
- Tonguç İsmail Hakkı, **İlköğretim Kavramı**, İstanbul 1946.
- **Türkiye Ansiklopedisi**, "Tanzimattan Cumhuriyete", c:II.
- **T.B.M.M Zabıtalari**, İstanbul 1939 (Marif Vekilliđi Bütçe Görüşmeleri).
- Turan Şevket, **Atatürk'ün Düşünce Yapısını Etkileyen Olaylar**.
- Tonguç Engin, **Devrim Açısından Köy Enstitüleri ve Tonguç**, Ant Yayınları, İstanbul 1970.
- Türkođlu Pakize, **Tonguç ve Enstitüleri**, Yapıkredi Yayınları, İstanbul 1997.
- Tekeli İlhan, **Uygulamaya Geçerken Türkiye'de Devletçiliđin Oluşumu**, Ankara 1982.
- **Türkiye 1923-1973 Ansiklopedisi**, c:I, İstanbul 1974.
- **Türkçe Sözlük**, "Atatürkçülük", Türk Dil Kurumu.
- Tanör Bülent, **Kurtuluş Kuruluş**, Çađdaş Yayınları 2.baskı, İstanbul 1998.
- Türk Tarih Vakfı Yayınları, **75.Yılda Eğitim**.
- Türk Dil Kurumu, **Geometri**, Ankara 1971.
- Tarakçıođlu Nurettin, **Atatürk İlkeleri ve İnkılap Tarihi**, Birsen Yayınevi, Kurtiş Matbaası, İstanbul 1985.
- **T.C. İstatistik Yıllıđı 1959**, Ankara 1960.
- Uzun Çarşılı İsmail Hakkı, **Osmanlı Tarihi, IV**, Ankara 1956.
- Ülken Yüksel, "Atatürk İktisadi Düşünce ve Politikası", **Atatürk İlkeleri ve İnkılap Tarihi, II**, Ankara 1991.
- Ülkütaşır Şakir, **Atatürk ve Harf Devrimi**, T.D.K Yayını, Ankara 1973.

- Wilson Howard-İlhan Başgöz, **Türkiye Cumhuriyeti'nde Atatürk ve Eğitim**, Dost Yayınları, 1968.
- Yücel Hasan Ali, **Türkiye'de Ortaöğretim**, İstanbul 1938.
- Yaltkaya Şerafettin, **Tanzimattan Evvel ve Sonra Medreseler, Tanzimat I**, Can Yayınevi, Ankara 1975.
- Yeşilkaya Neşe G., **Halk Evleri: İdeoloji ve Mimarlık**, İletişim Yayınları, İstanbul 1999.
- Yüce Tufan, **Atatürk Devrim Teorisi**, Ankara 1981.

## SALNAMELER

1809-1901 ve 1903 Salnamesi

## GAZETELER

Cevat Dursunoğlu, "Türkiye'de Karma Eğitim", **İmece**, Nisan 1961, sayı:2

Duru Kazım Nami, "Millet Mektepleri ve Halk Okuma Odaları", **Cumhuriyet**, 13 Ocak 1938.

Recep Peker'in Ankara Halk Evlerini Açış Nutku, **Ülkü**, 24 Şubat 1932, cilt:I, sayı:2  
**Cumhuriyet**, 14 Mayıs 1931.

Nazi İsmail, "Türk Ocağı Neydi, Ne Olabilir?", **Yarın**, 22 Mart 1931.

**Türk Yurdu**, Ocak 1929, sayı:24

**Muallim**, Ağustos 1925, sayı:2

**Resmi Gazete**, 16 Mayıs 1939, sayı:4209.

**Son Havadis**, 10 Kasım 1953.

**Bellekten**, Türk Tarih Kurumu, 1938.

Ziya Gökalp, " Milli Terbiye", **Muallim**, sayı: 1,6, 5,7,9,14.

Refet, " Türkiye'de Maarif-i İptidai", **Türk Yurdu**, 1823, s. 7.

Muallim Cevdet, " Terbiyemizde Buhran", **Tedrisat**, sayı 6, 1919.

Rauf İnan, " İsmail Mahir Efendi'nin Fikirleri", **Köy ve Eğitim**, Ankara 1955, sayı: 10-11.

Hıfzırahman Raşit Öymen, " Köy Enstitüleri, Köy Öğretmen Okulları", **Eğitim Hareketleri**, 1959, sayı. 55-56.

**Milliyet Gazetesi**, 24 Ekim 1984, " Elli Yıllık Kin". **Takvim-i Vakayii Gazetesi**, 27 Zihicce 1286 (1869). **Muallim**, Mart 1926.

**Cumhuriyet Gazetesi**, 21 Teşrinsan 1938

### DERGİLER

Atilla Çetin, " Maarif Nazın Ahmed Rüştü Paşa'nın Osmanlı İmparatorluğu'ndaki Yabancı Okullar İle İlgili Raporu", İ.Ü.Edebiyat **Fak.,Güney Doğu Avrupa Araştırmaları Dergisi**, Sayı: 10-11, 1981.

Yahya Akyüz, " Abdülhamit Devrinde Protestan Okulları İle İlgili Orijinal İki Belge", **Eğitim Fakültesi Dergisi**, c III., 1970.

**Terbiye Mecmuası**, sayı: 1 ., sayı:2.

Şevket Süreyya Aydemir, "Darülfünun ve İnkılap Hassassiyeti", **Kadro**, sayı: 14. 1933.

Burhan Asaf Belge, " Üniversitenin Manası",**Kadro**, sayı. 20., 1933.

Özalp Reşat, "Türkiye'de Erkek Teknik Öğretim Kurumları", **Teknik Öğretim Dergisi**, 122(1952).

**Kültür Bakanlığı Dergisi**, 1939,sayı:21-2

Afetinan Ayşe, **Devrin Gençliği Dergisi**, c.III., sayı: 17.,Ankara,1953.

**Atatürk Araştırma Merkezi Dergisi**, c.III., sayı:4, İstanbul, 1985.

Nuri Timur, " Mancunun Nahiyesi",**Ülkü**, c.IV., sayı:22., 1934.

**Atatürkçü Düşünce**, Kültür,Dil ve Tarih Kurumu, Atatürk Araştırma Merkezi. 1993.

**TBMM Tutanak Dergisi**, Dönem VIII., c. 14., 1948.

**School and Society**, Ekim 1926.

Kemal Karpat, " Halkevleri", **Middle East Journal**, c.XVII, no: 1-2.

Demir Demirgil, "Memleketimizin Çözülmemiş Meseleleri , Devletçilik",  
**Belgelerle Türk Tarihi Dergisi**, sayı:26, İstanbul,1969

"İzmir İktisat Kongresi Mukarrekatı", **Türk İktisat Mecmuası**, Fevkalade Nüsha, 1923- 17 Mart 1339, no: 12-13.

İsmail Hakkı Baltacıoğlu, "Hayatım", **Yeni Adam**, sayı: 130-180, İstanbul 1940.

Şevket Hatipoğlu, "Türkiye'de Ziraatçının Yetiştirilmesi", **Dönüm**, sayı:20, 1934.  
Muahrrem Tunay, "Atatürk Dönemi Ekonomi Politikası", **Atatürk Araştırma Dergisi**, Sayı:4, c.II

Mehmet Şehmuz Güzel, "İktisat Kongresi ve Toplumsal Siyaset", **Bilim ve Sanat Dergisi**, Sayı. 11, Kasım 1981.

Mehmet Şehmuz Güzel, "BİK'de Amele Grubunun İktisat Esasları ve Sonrası",  
**Bilim ve Sanat Dergisi**, Sayı. 12, Ankara 1981.

**Atatürk Araştırma Merkezi Dergisi**, "Atatürk'ün Kültür ve Eğitim Anlayışı",  
c. I L, Sayı:6, Temmuz 1986.

Ahmet Mumcu,"Atatürk ve Kültür Anlayışı", **Erdem Atatürk Kültür Merkezi Dergisi**, c.L, Sayı:2.

M. Gökberk, "Atatürk ve Uygarlık", **Türk Dili**.

**Tutanak Dergisi** (Meclis Görüşmeleri İçin), "Dönem VI, İçtima:Fevkalade, 10. Birleşim", c.II, 10 Mayıs 1939.

**Atatürk Araştırma Merkezi Dergisi**, "Uluslar arası Atatürk Sempozyomu",  
Atatürk Kültür, Dil ve Tarih Kurumu, c.IV, Sayı: 10, Kasım 1987.

Halil Anancık, "Atatürk ve Türkiye Modernleşmesi", **Bellekten**, No: 108.

Cevad Memduh Altar, "Türkiye'de Güzel Sanatlar", **Türk Kültür Dergisi**, Sayı: 17,  
Ankara 1964.

Ö. Soysal, "Cumhuriyet ve Kütüphaneciliğimiz", **Kütüphanecilik Dergisi**, Belge  
Kütüphane Araştırmaları, 1(1987).

# EKLER

## TÜRK ÖĞRETİM SİSTEMİNİN YAPISI

(İKİNCİ MEŞRÜTIYET DEVRİ : 1914 - 1915)

Yaş

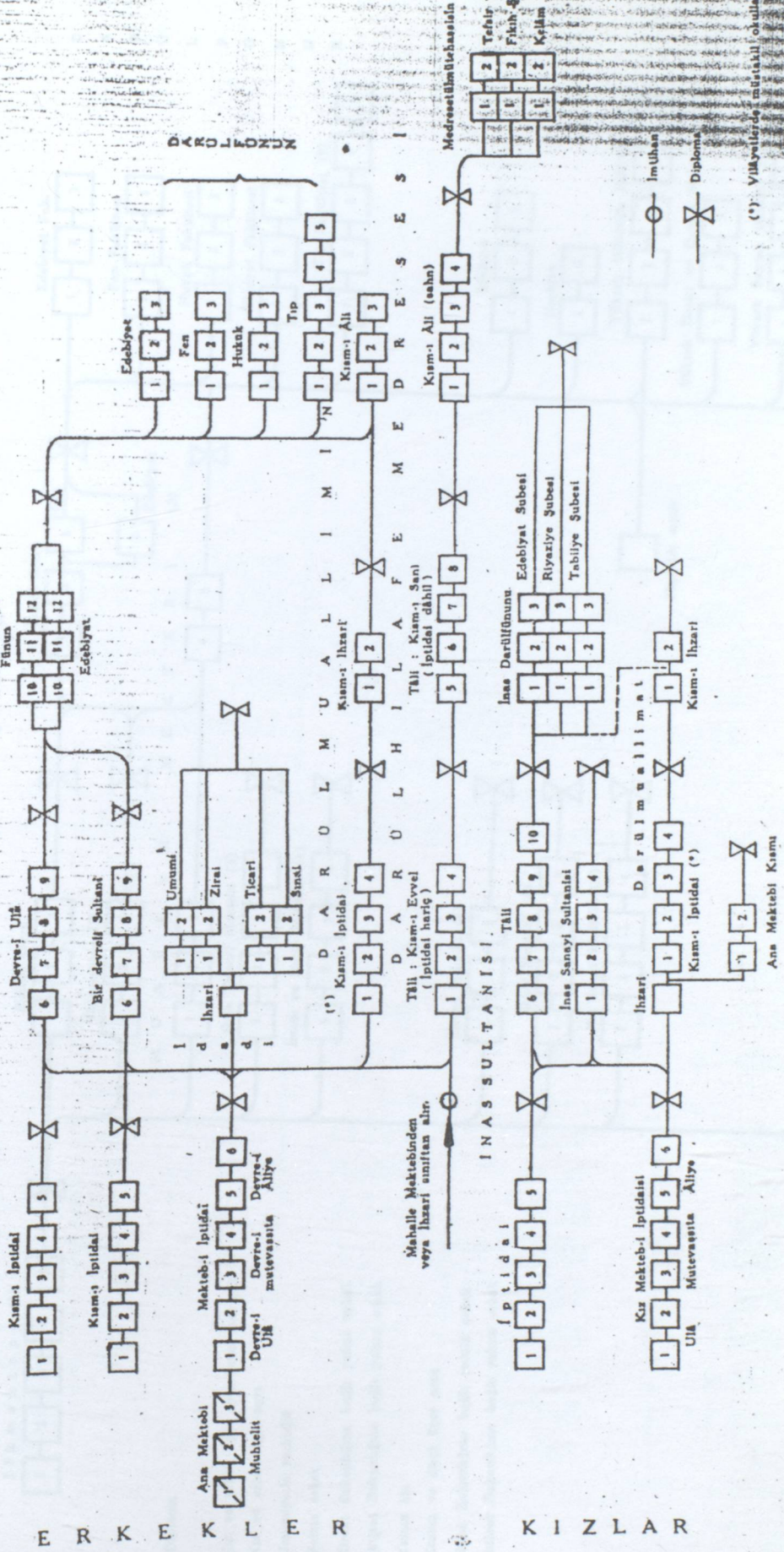
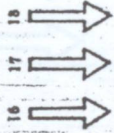
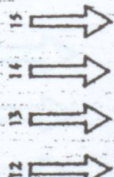
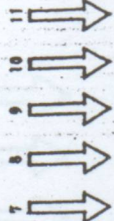



(TEVHİD-İ TEDRİSİTAN SONRA : 1924-1925)

Yaş

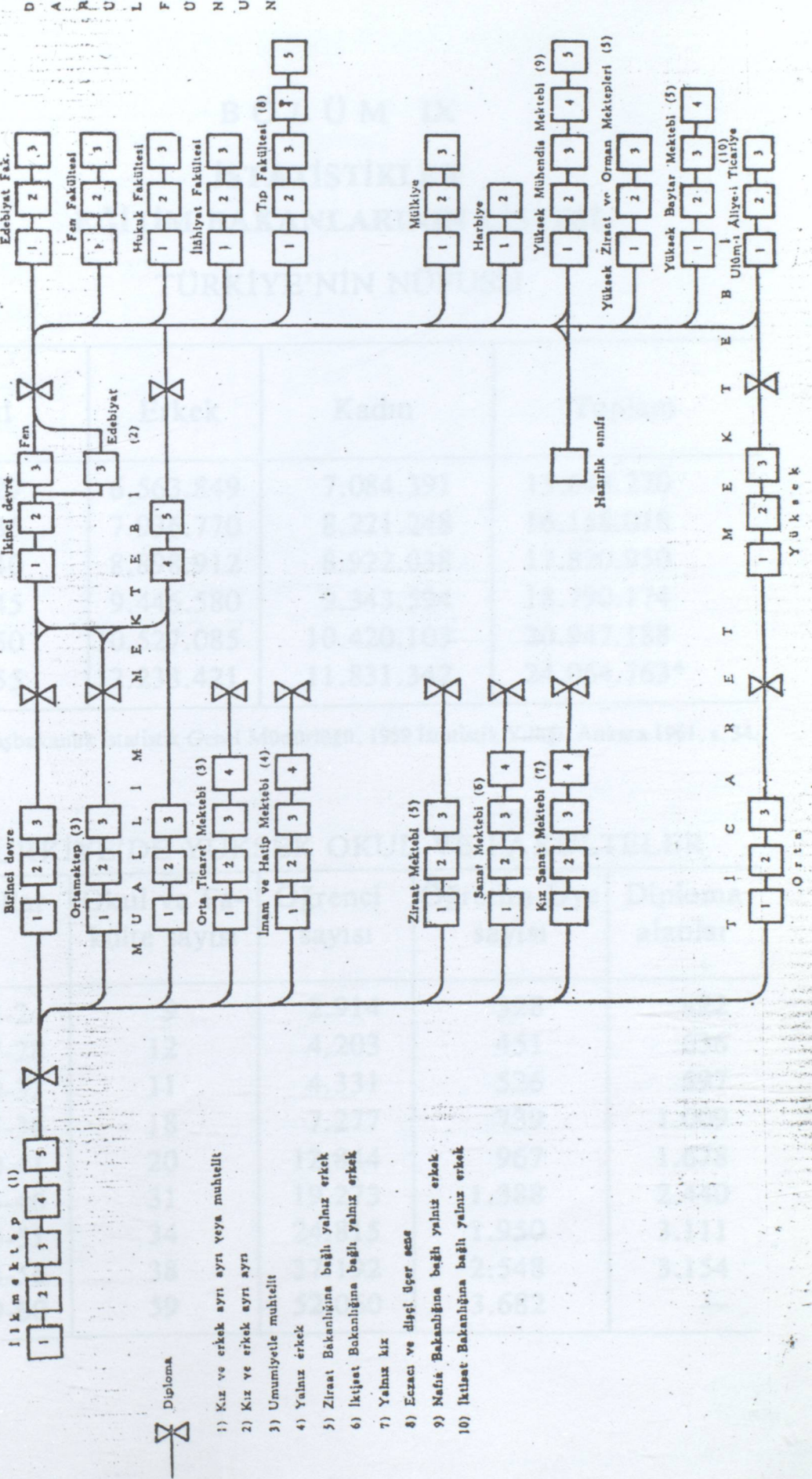
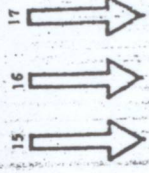
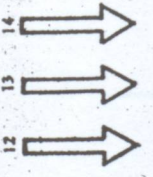
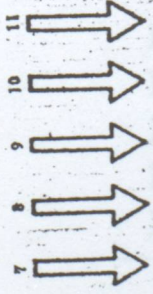

## TÜRKİYE'DE ORTAOKULLAR

## B Ö L Ü M IX

## İSTATİSTİKLER

## EĞİTİM BAKANLARININ LİSTESİ

## TÜRKİYE'NİN NÜFUSU

Yıl	Erkek	Kadın	Toplam
1927	6.563.849	7.084.391	13.648.270
1935	7.936.770	8.221.248	16.158.018
1940	8.898.912	8.922.038	17.820.950
1945	9.446.580	9.343.594	18.790.174
1950	10.527.085	10.420.103	20.947.188
1955	12.233.421	11.831.342	24.064.763*

\* T.C. Başbakanlık İstatistik Genel Müdürlüğü, 1959 İstatistik Yıllığı, Ankara 1961, s. 34.

## TÜRKİYE'DE YÜKSEK OKUL VE FAKÜLTELER

Yıllar	Okul ve Fa- külte sayısı	Öğrenci sayısı	Öğretim Üye sayısı	Diploma alanlar
1923-24	9	2.914	328	422
1927-28	12	4.203	451	636
1930-31	11	4.331	526	597
1935-36	18	7.277	739	1.009
1940-41	20	12.844	967	1.678
1945-46	31	19.273	1.388	2.440
1950-51	34	24.815	1.950	3.111
1955-56	38	37.192	2.548	3.154
1959-60	59	52.060	3.682	—

## TÜRKİYE'DE ORTAOKULLAR

Yıllar	Okul sayısı	Öğrenci sayısı	Öğretmen sayısı
1923-1924	72	796	5.905
1925-1926	69	760	11.622
1929-1930	82	982	25.398
1934-1935	192	2.354	45.812
1939-1940	234	2.744	92.308
1944-1945	247	2.862	70.430
1949-1950	381	4.364	65.168
1954-1955	541	5.711	111.891
1959-1960	713	11.089	253.474

1959 İstatistik Yıllığı, Ankara, 1960, s. 163.

## TÜRKİYE'DE LİSELER

Yıllar	Okul sayısı	Öğrenci sayısı	Öğretmen sayısı	Diploma alanlar
1923-24	23	1.241	513	—
1927-28	19	3.819	594	398
1930-31	22	5.699	637	1.093
1935-36	66	13.622	1.029	2.172
1940-41	82	24.862	1.544	5.081
1945-46	83	25.515	1.817	6.236
1950-51	88	22.169	1.954	5.568
1955-56	124	33.412	2.443	7.204
1959-60	182	58.954	3.108	—

**Beş Sınıflı İlkokul Mezunlarından Çeşitli Yıllarda Meslek ve Teknik  
Öğretim Okullarına Kayıt Edilenler ve Serbest Kalanların  
Miktarı ile Mezun Sayısına Nisbeti**

**Erkek Öğrenciler :**

Öğretim yılı	İlkokuldan mezun sayısı		Ortaokullara girenler		Mesleki ve Teknik Öğretim okullarına girenler	
	Ortaokullara girenlerin mezun sayısına nisbeti %		Mesleki ve Teknik Öğretim Okullarına girenlerin mezun sayısına nisbeti %		Serbest kalan %	
1934-1935	20.120	—	—	—	—	—
1935-1936	—	14.510	1.203	72.1	5.93	21.97
1939-1940	39.933	—	—	—	—	—
1940-1941	—	22.124	4.672	55.4	11.6	33
1944-1945	66.244	—	—	—	—	—
1945-1946	76.148	14.070	14.798	21.2	22.3	56.5
1946-1947	76.772	13.357	15.901	17.6	20.8	61.6
1947-1948	81.626	14.533	11.893	18.9	14.8	66.3
1948-1949	94.308	16.634	9.378	20.3	11.4	68.3
1949-1950	100.193	18.256	10.032	19.3	10.6	70.1
1950-1951	102.384	18.218	6.813	18.2	6.79	75.01
1951-1952	107.229	22.405	6.834	21.9	6.67	71.43
1952-1953	—	24.972	7.311	28.3	6.81	69.89
1953-1954	—	—	—	—	—	—
1954-1955	—	—	—	—	—	—

## TÜRKİYE'DE KIZ ENSTİTÖSÜ

**Resmi ve Özel Türk Ortaokulları mezunlarından Liselere  
Mesleki ve Teknik Öğretim Okullarına Muhtelif Yıllarda  
Girenlerin ve Serbest Kalanların Mezun Sayısına Nisbeti**

## Erkek Öğrenciler :

Öğretim yılı	İlkokuldan mezun sayısı		Liselere girenler		Mesleki ve Teknik Öğretim okullarına girenler	
					Serbest kalan %	
	Liselere girenlerin mezun sayısına nisbeti %		Mesleki ve Teknik Öğretim Okullarına girenlerin mezun sayısına nisbeti %			
1934-1935	5.589	—	—	—	—	—
1935-1936	—	4.428	976	79.2	17.4	3.4
1939-1940	10.397	—	—	—	—	—
1940-1941	—	5.029	960	48.3	9.23	42.47
1944-1945	10.391	—	—	—	—	—
1945-1946	8.837	4.728	2.302	46.5	22.1	31.4
1946-1947	7.401	4.759	2.610	53.8	29.5	16.7
1947-1948	7.237	4.955	2.136	66.9	29.5	3.6
1948-1949	7.278	4.689	1.787	64.4	24.6	11
1949-1950	7.864	4.503	1.746	61.6	23.9	14.5
1950-1951	7.975	4.873	1.667	61.9	21.2	16.9
1951-1952	10.149	5.551	2.042	70.9	25.6	3.5
1952-1953	—	6.364	1.924	62.7	18.9	18.4
1953-1954	—	—	—	—	—	—
1954-1955	—	—	—	—	—	—

**TÜRKİYE'DE KIZ ENSTİTÜSÜ**  
**1927-1939**

Yıllar	Okul sayısı	Öğrenci sayısı	Öğretmen sayısı	Diploma alanlar
1927-28	2	456	41	37
1928-29	3	413	54	37
1929-30	4	423	82	15
1930-31	4	423	85	20
1931-32	4	513	84	39
1932-33	5	729	113	75
1933-34	5	596	107	82
1934-35	5	910	111	69
1935-36	5	1.284	142	161
1936-37	7	1.603	169	229
1937-38	10	2.059	179	—
1938-39	11	2.199	215	—

Özalp, Reşat, aynı eser, s. 143, 148.

**TÜRKİYE'DE EĞİTİM GİDERLERİ**  
**1927-1962**

Yıl	Eğitim masrafları (milyon TL.)	Devlet bütçesi (milyon TL.)	Eğitim masraflarının Devlet bütçesine nisbeti (yüzde)	Fiyat İndeksi 1938(1938 = 100)
1927	7	194	3	—
1935	10	195	5	—
1940	21	268	7	—
1945	63	603	8	(1948-450)
1950	230	1.487	12	447
1955	485	2.941	12	669
1962	1950	10.115	14	1244

T.C.Başbakanlık Devlet Planlama Dairesi istatistiklerinden alınmıştır.

## TÜRKİYE'DE İLK ÖĞRETİM

Yıl	Okul Sayısı		Öğrenci Sayısı		Mezun Sayısı		Öğretmen Sayısı		
	Toplam	Köy	Şehir	Toplam	Köy	Şehir	Toplam	Köy	Şehir
1923	4.894	—	—	341.941	—	—	10.238	—	—
1930	6.598	—	—	489.299	—	—	16.318	—	—
1940	9.418	8.000	1.418	905.000	534.000	371.000	19.047	—	—
1950	17.600	15.500	2.100	1.591.000	1.134.000	457.000	34.800	17.100	17.700
1960	21.300	19.200	2.100	2.489.000	1.563.000	926.000	49.800	27.800	22.000

Türkiye Başbakanlık Planlama Dairesi istatistiklerinden alınmıştır.

**Millî Eğitim Bakanlığı Mesleki ve Teknik Öğretim Dalresine Bağlı Orta Dereceli  
Mesleki Teknik Öğretim Okullarına Devam Eden Öğrencilerin  
Muhtelif Yıllardaki Miktarı ve Okul Sayısı**

Öğretim Yılı	Erkek Teknik Öğretim Okulları		Kız Teknik Öğretim Okulları		Ticaret Öğretim Okulları		Toplam	
	Okul Sayısı	Öğrenci Sayısı	Okul Sayısı	Öğrenci Sayısı	Okul Sayısı	Öğrenci Sayısı	Okul Sayısı	Öğrenci Sayısı
1927-1928	9	1.098	2	456	5	533	16	2.078
1937-1938	11	2.847	13	2.004	5	1.381	29	6.232
1938-1939	11	2.975	13	2.175	5	1.447	29	6.597
1939-1940	13	3.729	16	2.370	5	1.537	34	7.636
1940-1941	13	4.301	17	2.499	7	1.678	37	8.478
1941-1942	17	6.095	22	2.978	7	1.796	44	10.869
1942-1943	22	7.802	29	3.800	13	2.362	64	13.964
1943-1944	31	9.899	35	4.544	16	3.084	82	17.527
1944-1945	42	13.593	37	5.597	18	3.611	97	22.804
1945-1946	65	20.657	39	6.792	22	3.992	126	31.441
1946-1947	86	27.275	43	8.120	23	4.235	152	39.630
1947-1948	86	26.684	45	8.595	23	4.417	154	39.696
1948-1949	87	24.069	46	8.721	22	4.259	155	37.052
1949-1950	90	21.972	52	9.061	23	3.982	165	35.015
1950-1951	91	22.024	56	9.605	23	4.232	170	35.861
1951-1952	90	19.913	65	9.992	22	4.003	177	33.908
1952-1953	94	18.262	72	10.243	22	4.473	188	32.978
1953-1954	97	24.004	77	10.180	22	5.684	196	39.868
1954-1955	97	28.463	77	10.662	22	6.736	196	45.861
1955-1956	98	32.976	83	11.116	22	7.742	203	51.834

Özalp, Reşat; Rakamlarla Türkiye'de Mesleki ve Teknik Öğretim, s. 46.



**Erkek Orta Sanat Okulu ile Erkek Sanat Enstitülerine Muhtelif Yıllarda  
Kayıt Edilen Öğrencilerle, Okullarda Bulunan Gündüzlü, Burslu,  
Paralı ve Parasız Yatılı Öğrenci Miktarı**

Öğretim Yılı	Okul Sayısı	OKULLARA KAYIT EDİLENLERİN SAYISI				ÖĞRENCİ SAYISI				
		İlkokul Mezunlarından I. Sınıf Kaya Edilenler		İlkokul Mezunlarından Öz. IV. Sınıf Kaya Edilen		Gündüzlü Yatılı Toplam	Burslu , Gündüzlü Yatılı	Paralı Yatılı	Parasız Yatılı Toplam	
		Gündüzlü Yatılı	Toplam	Gündüzlü Yatılı	Toplam					
1927-1928	9	—	—	—	—	149	—	—	940	1089
1928-1929	9	—	—	—	—	247	—	—	885	1132
1929-1930	9	—	—	—	—	156	—	—	1157	1313
1930-1931	9	—	—	—	—	168	—	—	1166	1334
1931-1932	9	—	—	—	—	193	—	—	1297	1490
1932-1933	9	—	—	—	—	134	—	—	1356	1490
1933-1934	9	49	333	382	—	163	—	47	1386	1596
1934-1935	9	101	261	362	—	210	—	38	1361	1609
1935-1936	9	352	401	753	—	417	—	45	1385	1847
1936-1937	9	386	314	700	—	607	—	45	1401	2053
1937-1938	9	565	390	955	—	977	—	68	1426	2471
1938-1939	9	786	224	1010	—	1250	—	82	1429	2761
1939-1940	10	974	400	1374	—	1915	—	98	1410	3423
1940-1941	9	1696	96	1792	—	2608	—	15	1256	3879
1941-1942	10	1834	310	2144	—	3357	—	29	1467	4853
1942-1943	15	2644	453	3097	—	4175	—	25	1967	6167
1943-1944	25	3842	377	4219	—	6291	—	11	2220	8522
1944-1945	35	5593	381	5974	115	8335	1413	8	2313	12069
1945-1946	55	9687	220	9907	266	15223	1421	1	2303	18948
1946-1947	76	11000	125	11125	442	21618	1499	—	2260	25377
1947-1948	76	7240	30	7270	912	21483	1211	—	1624	24318
1948-1949	76	5414	25	5439	666	19587	838	—	1174	21599
1949-1950	80	4927	32	4959	200	18022	146	—	953	19431
1950-1951	81	4668	21	4689	336	17114	171	—	485	17718
1951-1952	81	4437	98	4535	330	15698	22	—	330	16050
1952-1953	81	4731	25	4756	106	14570	8	—	405	14983
1953-1954	78	8068	26	8094	1197	18929	—	—	328	19257
1954-1955	79	8527	39	8566	1040	23154	—	—	260	23414
1955-1956	79	8028	19	8047	1789	28824	—	—	364	29188
1956-1957										

No: 232.— Muallimin ve talebenin askerlikten tecilleri  
hakkında kanun [1]

21 Şubat 1337 ve 13 Cemaziyelâhir 1339

[Ceridei resmiye ile neşrü ilânı: 7 Mart 1337 — Sayı: 5]

Knun No: 100.

MADDE 1 — Bilûmum mekâtibi âliye ve taliye ve tali derecede ziraat ve orman mekteplerile resmi darümuallimin ve Darülhilâfetülâliye talebeleri, eimme ve medaris müdavininin hizmeti filiyesi ikmalî tahsillerine kadar tecil olunur. İkmali tahsilden sonra hizmeti maksuresini ifa etmeyenlerin tayin olunacakları muallimliklerle haizi istisna memuriyetleri nazarı itibara alınmaz. Medarisi ilmiye müdavimleri ihtiyat sınıfına nakletmezden bir sene evvel hizmeti maksureyi badelifa tahsillerine devam etmek üzere tecil olunurlar.

MADDE 2 — Bilûmum mekâtibi resmiye ile Maarif vekâletince musaddak mekâtibi hususiyenin müdür ve muallimlerle tedrisatı iptidaiye müfettişleri ve eimme medreseleri ve darülhilâfetülâliye müdür, müfettiş ve müderrisleri medarisi ilmiye müderrisleri memuriyetlerinin devamı müddetince bu seferberlikte son mürettebata dahil edilmek üzere tecil olunurlar.

MADDE 3 — Serum darülistihzarlarının beheri için beşer fen memurile daülkelp, bakteriyolojihane, kimyahane ve telkikhanelerin

[1] Kanun lâyhasının tevdiî tarihi:	25 teşrinisani 1336
Müzakere tarihi:	25 " "
Zabıt ceridesi:	23 kânunuevvel 1336
	30 kânunnsani 1337
	21 şubat 1337

Cilt — 6

Sahife — 28, 29, 30, 31, 32, 33, 34,  
597, 598, 599

Cilt — 7

Sahife — 538 den 560 ğa

Cilt — 8

Sahite — 83, 84, 85, 86, 87, 88, 89, 90,  
400, 401

beheri için dörder müstahzır her hangi tevellüt erbabından olursa olsun hemtevellütleri silâh altına alındıkça hizmeti askeriyelerini işbu müessesatta yaparlar.

MADDE 4 — Küçük sıhhiye memuru mektebi talebesi tecil ve mezuniyeti bir devrei talimiye gördükten sonra memuriyette müstahdem bulundukça son mürettebata terk olunur.

MADDE 5 — Tekkesi mevcut olup ta eyyamı mahsusasında mukabele ile meşgul ve Şer'iye vekâletince musaddak müraselesi bulunan meşayihin hizmeti askeriyeleri tecii olunur.

MADDE 6 — Elyevm silâh altında bulunup ta işbu kanunda müsarrah müsaedattan istifade edebilecek olanlar mesleki memuriyetlerine avdet etmek şartile terhis olunurlar.

MADDE 7 — Son mürettebata sevkedilmek ancak bir kolordu veya müstakil fırka ahzıasker mıntakasında Büyük Millet Meclisince ilân edilecek umumî seferberliğe aittir.

MADDE 8 — İşbu kanun tarihi neşrinden itibaren mer'iyüliceradır.

MADDE 9 — İşbu kanunun icrasına Müdafaa-i milliye vekili memurdur.

Nº : 21 — 876 numaralı Ankara Şehri Otomatik Telefon Kanununun 5 kânuuevvel 1928 tarih ve 1366 numaralı kanunla tadil edilmiş olan birinci maddesle ikinci maddesinin birinci ve ikinci fıkralarının tadiline ve bu kanuna bir madde ilâvesine dair kanun [I]

21 kânuuevvel 1931

[Resmî Gazete ile neşri ilâmi : 29 kânuuevvel 1931 — Sayı : 1988]

Kanun № : 1901

Madde 1 — 876 numaralı Ankara Şehri Otomatik Telefon Kanununun 1366 numaralı kanunla tadil edilen birinci maddesindeki ücretlerden:

500 Mükâlemeden fazla için mükâleme başına olan beş kuruş dört kuruşa;

2 000 den fazla için mükâleme başına olan dört buçuk kuruş keza dört kuruşa tenzil edilmiştir.

İkinci muaddel maddedeki bedellerden :

Umumi Merkeze doğrudan doğruya bağlanacak tesisat için yüz metre hatta mukabil bir defaya mahsus olmak üzere gösterilen otuz lira yirmi beş liraya tenzil edilmiştir.

Mezkûr ikinci maddeye aşağıdaki hükümler ilâve edilmiştir:

Tesisat yapılması talep olunan mevkiide evvelden yapılarak terk edilmiş ve henüz kaldırılmamış tesisat mevcut olduğu takdirde yeni aboneden ilk tesisat masrafinin yalnız nisfi alınır.

Madde 2 — 876 numaralı Ankara Şehri Otomatik Telefon Kanununun 1366 numaralı kanunla ve bu kanunla tadil edilen

[1] Kanun lâyihasının tevdi tarihi : 18 Mayıs 1931  
Müzakere tarihi : 5,21 kânuuevvel 1931  
Zabit ceridesi : Cilt — 1  
Sahife — 46  
Cilt — 4  
Sahife — 26  
Cilt — 5  
Sahife — 16, 17, 18, 75, 76, 81, 82, 83, 84

birinci maddesi diğer şehir ve kasabalarda posta, telgraf ve telefon idaresi santralına bağlı olan telefonlar hakkında da tatbik olunur.

Madde 3 — Bu Kanun 1 kânuusani 1932 tarihinden itibaren mütbedir.

Madde 4 — Bu Kanunun hükümlerini icraya Dahiliye ve Maliye Vekilleri memurdur.

Nº : 22 — Arap harflerile tedrisat yapmak için gizli veya aleni dershane açanlara dair olan talimatnamenin mer'iyete vaz'ı hakkında Kararname

23 kânuuevvel 1931 — M : 12073

[Resmî Gazete ile neşri ilâmi : 4 kânuusani 1932 — Sayı : 1993]

Arap harflerile tedrisat yapmak için gizli veya aleni dershane açanlara dair tanzim olunan merbut talimatnamenin mer'iyete vaz'ı Maarif Vekâletinin 21/7/1931 tarih ve 1750 numaralı tezkeresile yapılan teklifi üzerine İcra Vekilleri Heyetinin 23/12/1931 tarihli içtimanda tasvip ve kabul olunmuştur.

REİSİCÜMHUR  
GAZİ M. KEMAL

Başvekil İSMET	Adliye Vekili YUSUF KEMAL	Millî Müdafaa Vekili ZEKÂİ	Dahiliye Vekili Ş. KAYA
Hariye Vekili Dr. T. RÜŞTÜ	Maliye Vekili M. ABDÜLHALİK	Maarif Vekili ESAT	Nafaa Vekili HILMİ
İktisat Vekili MUSTAFA ŞEREF	Sihhat ve İçtimai Muavenet Vekili Dr. REFIK		

Yukarıki kararnamede zikredilen talimatname:

Madde 1 — Türk harflerinin kabul ve tatbikine dair olan 1 tesrinisani 1928 tarih ve 1353 numaralı kanunun 9 uncu maddesi hilâfına olarak arap harflerile tedrisat yapmak için

gizli veya aleni dersane açanlar ve bu dersanelerde tedrisatta bulunanlar 1 mart 1926 tarih ve 765 numaralı Türk Ceza Kanununun 526 ncı maddesi mucibince tecziye olunacaklardır.

Madde 2 — Bu Talimatname her yerde en büyük mükiye memuru tarafından usulü dairesinde halka ilân olunacaktır.

Madde 3 — Bu Talimatname neşri tarihinden muteberdir.

Madde 4 — Bu Talimatnamenin tatbikına İcra Vekilleri Heyeti memurdur.

### Nö: 23 — Evkaf Umum Müdürlüğünün 1934 mali senesi Bütçe Kanununa müzeyyel kanun [1]

24 kânunuevvel 1931

[Resmî Gazete ile neşri ilânı: 31 kânunuevvel 1931 — Sayı: 1990]

Kanun Nö: 1902

Madde 1 — Evkaf Umum Müdürlüğünün 1931 mali senesi Bütçe Kanununun beşinci maddesiyle sarfına mezuniyet verilen 67 508 liralık tahsisattan sarfedilemeyip kalan kısmı Lülebur-gazdaki Sokullu Mehmet Paşa Camiinin tamirine sarfolunur.

Madde 2 — Bu Kanun neşri tarihinden muteberdir.

Madde 3 — Bu Kanunun hükmünü icraya Başvekil memurdur.

[1] Kanun lâyihasının tevdii tarihi: 5 kânunuevvel 1931

Müzakere tarihi: 24 kânunuevvel 1931

Zabit ceridesi: Cilt — 5

Sahife — 14, 64, 93, 94, 95

### Nö: 24 — 1931 Senesi Bütçesinde münakale yapılmasına dair kanun [1]

24 kânunuevvel 1931

[Resmî Gazete ile neşri ilânı: 31 kânunuevvel 1931 — Sayı: 1990]

Kanun Nö: 1903

Madde 1 — 1931 senesi bütçesinin merbut cetvelde yazılı fasılları arasında 246 300 liralık münakale yapılmıştır.

Madde 2 — Bu Kanun neşri tarihinden muteberdir.

Madde 3 — Bu Kanunun hükmünü icraya Maliye Vekili memurdur.

## Cetvel

F. M.	Muhassasatın nev'i	Tenzil edilen Lira	Zammedilen Lira
<b>Maliye Vekâleti</b>			
194	Avrupaya gönderilecek müfettişler harcırahı	7 500	
227	Komerçiyale taksit bedeli	28 800	
<b>Nafia Vekâleti</b>			
601	2 İhaleten ve emaneten yapılacak inşaat masrafı	210 000	
<b>Maliye Vekâleti</b>			
184	2 Müfettişler harcırahı		17 500
186	Ücretli muhabere ve mükâleme masrafı		3 800
214	Muhtelit Mübadele Komisyonu masrafı		95 000

[1] Kanun lâyihasının tevdii tarihi: 14 kânunuevvel 1931

Müzakere tarihi: 24 kânunuevvel 1931

Zabit ceridesi: Cilt — 5

Sahife — 42, 64, 95, 96, 99, 100, 101

4

Nö: 92 — Türkiye Cumhuriyeti ilk tahsillerini mektepte yapacak Türk vatandaşları çocukların Türk mekteplerine girmelerine dair ve 23 Eylül 1931 tarihli tehdışatı iptidaiye kanununa müzeyyen kanun [1]

23 mart 1931

[Resmî Gazete ile neşri ilânı: 29 mart 1931 — Sayı: 1760]

Kanun Nö: 1778

Madde 1 — Türkiye ilk tahsillerini yapmak üzere mektebe girecek Türk vatandaşları çocuklar, bundan böyle, bu tahsilleri için ancak Türk mekteplerine girebilirler.

Madde 2 — Bu Kanun neşri tarihinden muteberdir.

Madde 3 — Bu Kanunun icrasına Maarif Vekili memurdur.

Nö: 93 — Ankara şehri su tesisatı için yapılacak istikrazat kanun [2]

23 mart 1931

[Resmî Gazete ile neşri ilânı: 29 mart 1931 — Sayı: 1760]

Kanun Nö: 1779

Madde 1 — Ankara şehri su tesisatının ikmal için 1712 numaralı kanunla verilen mezuniyete müsteniden yapılacak sarfiyata hazinede mevcut hisse senetleri ve tahvillerin satış bedelleri veya bunların mukabilinde aktolunacak istikraz hasılının karşılık itihazına Maliye Vekili mezundur.

Madde 2 — Satış bedelleri veya istikraz hasılı cari sene bütçelerine bir taraftan irat, diğer taraftan (Ankara su tesisatı) unvanı altında Maliye Vekâleti bütçesinde açılacak bir fasla tahsisat olarak ilâve olunur.

Madde 3 — Tesisata nezaret ve masraflarının sureti icrası, işletme işleri İcra Vekilleri kararnameleyle tayin olunur.

Madde 4 — Bu Kanun neşri tarihinden muteberdir.

Madde 5 — Bu Kanunun ahkâmını icraya İcra Vekilleri Heyeti memurdur.

[1] Kanun lâyihasının tevdii tarihi: 16 mart 1931  
Müzakere tarihi: 23 mart 1931  
Zabit Ceridesi: Cilt — 26  
Sahife — 44,83,87

[2] Kanun lâyihasının tevdii tarihi: 16 mart 1931  
Müzakere tarihi: 23 mart 1931  
Zabit ceridesi: Cilt — 26  
Sahife — 44,82,84,85,89,91,92

Nö: 94 — Türkiye Cumhuriyeti ile Romanya Kırallığı arasında âhdedilen (mezarlıkların muhafazasına dair) itilâfnamenin tasdikı hakkında kanun

23 mart 1931

[Resmî Gazete ile neşri ilânı: 2 nisan 1931 — Sayı: 1467]

Kanun Nö: 1780

Madde 1 — Lozan Muahedesinin 126 ncı maddesinde münderic mezarlıkların muhafazasına mütedair hükümlere tevfiKAN Türkiye Cumhuriyeti ile Romanya Kırallığı arasında 18 Eylül 1930 tarihinde Bükreşte imza edilmiş olan itilâfname kabul ve tasdik edilmiştir.

Madde 2 — İşbu Kanun neşri tarihinden muteberdir.

Madde 3 — İşbu Kanunun icrasına Millî Müdafaa, Dahiliye, Hariciye ve Maliye Vekilleri memurdur.

Lozan Muahedesinin 126 ncı maddesinde münderic mezarlıkların muhafazasına mütedair hükümlere tevfiKAN Türkiye Cumhuriyeti ile Romanya Kırallığı arasında mü'akıl itilâf

MADDE 1.

Türkiye Cumhuriyeti Hükümeti ile Romanya Kırallığı Hükümeti Lozan Muahedesinin 126 ncı maddesinde mevcut hükümlere tevfiKAN, mütekabilyet esası üzerine, ve mezkûr muahedenamenin 124 üncü ve

Arrangement entre le Gouvernement de la République Turque, et le Gouvernement Royal Roumain, conformément aux dispositions contenues dans l'art. 126 du Traité de Lausanne relatives à l'entretien des sépultures.

ARTICLE 1.

En conformité des dispositions contenues dans l'art. 126 du Traité de Lausanne, le Gouvernement de la République Turque et le Gouvernement Royal Roumain ont résolu de conclure, sur

[1] Kanun lâyihasının tevdii tarihi: 8 kânunuevvel 1930  
Müzakere tarihi: 23 mart 1931  
Zabit ceridesi: Cilt — 23  
Sahife — 14  
Cilt — 26  
Sahife — 83,86,89,90,91,94,95



Türk Kadınlar Sanat Yurdu, 1927

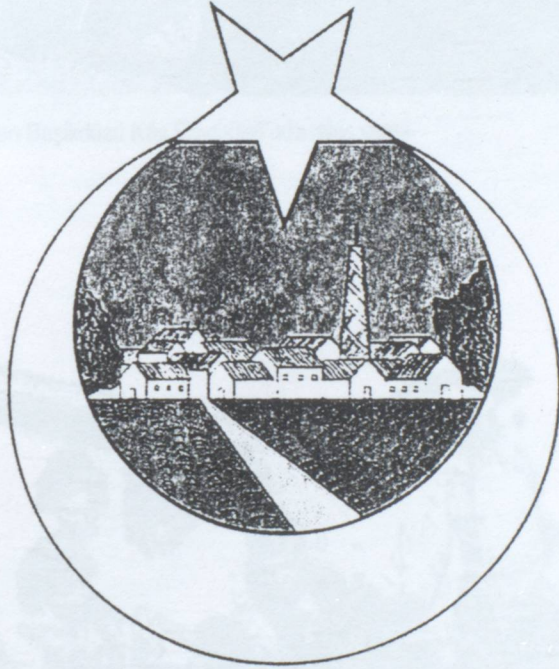

Köy Enstitüleri'nin amblemi.



*Tongu ve Enstitleri*

Trabzon Beikdz Ky Enstits'nde diki dersi.

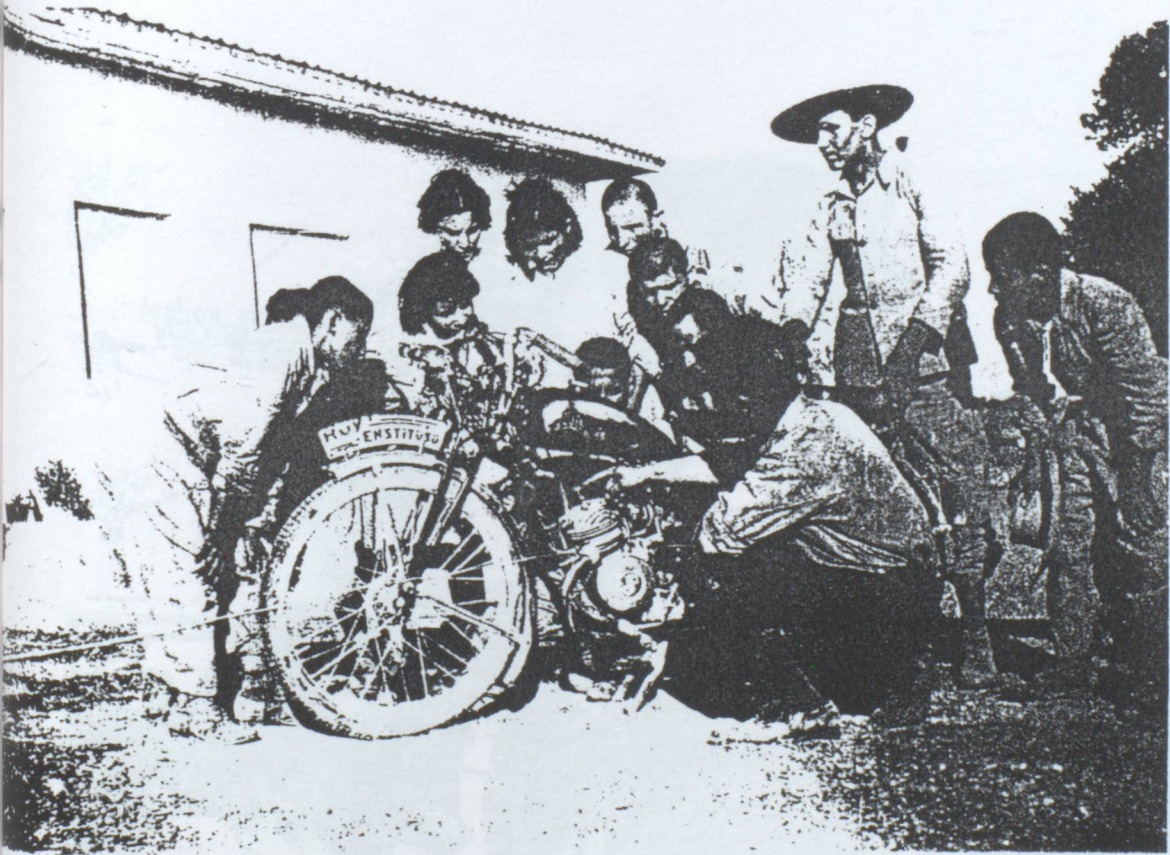

Antalya Aksu Ky Enstits'nde ğrenciler motosikletle ders uygulamasında.



Kastamonu Gölköy Köy Enstitüsü'ne gelen üç kız öğrenci, 4 Ekim 1940.

Ortadaki: Yüksek Köy Enstitüsü'nde okurken, DTCF'li öğrenciyi bir yumrukta yere seren Hatice Uncu (bkz. "Giyim Kuşam" bölümü).



İzmir Kızıllı Köy Enstitüsü öğrencileri bir gezi sırasında Efes antik kentinde.

## KÖY ENSTİTÜLERİ SİSTEMİ

### YÜKSEK KÖY ENSTİTÜSÜ

3	Güzel San-Kolu	Kolu	Kolu	Kolu	Kolu	Kolu	Kolu	19
2	Güzel San-Kolu	Yapıcılık	Modan İş-Kolu	Ziraat	Hayvan Bak-Kolu	Kümes Hay-Kolu	Ev ve El San-Kolu	18
1	Güzel San-Kolu	Yapıcılık	Modan İş-Kolu	Ziraat	Hayvan Bak-Kolu	Kümes Hay-Kolu	Ev ve El San-Kolu	17
5	5 sınıflı	Sağlık Memuru	Köy Ebəsi	Sanat.				16
4	Köy	Kolu	Kolu	Kolu				15
3	Enstitüleri							14
2	Öğretmenlik							13
1	Kolu							12
5	5 sınıflı							11
4	Köy							10
3	İlkokulları	3 sınıflı						9
2	"	Eğitmenli						8
1	"	Köy İlkokulları						7

Y A Ş L A R I

Not= Köy Enstitülerindeki sanat kolu başarısız sayılan öğrencilerin sanat öğrendikleri koldur. bunların sürmeleri balli değildir



Köy Enstitüleri Öğretim Programı, 1943.

T. C.  
MAARİF VEKİLLİĞİ  
Talim ve Terbiye Heyeti

Karar Sayısı : 75  
Karar Tarihi : 4/V/1943

İlk Öğretim Umum Müdürlüğünün 3/III/1943 tarih ve 6/678 sayılı yazısı ile heyetimize tevdi edilen Köy Enstitüleri Öğretim programı ile ders dağıtma cetvelinin bağlı suretlere göre kabulü uygun görülerek işin Vekillik Yüksek Makamının tasvibine arzı kararlaştırıldı.

Muvafaktır  
4/V/1943

Maarif Vekili  
Hasan - Âli YÜCEL

## DERS DAĞITMA ÇİZELGELERİ

1. Köy Enstitülerinin beş yıllık öğretim müddetleri içinde türlü konulara ayrılan zamanı gösteren:

(1) numaralı çizelge:

DERSLER	Hafta
I. Kültür dersleri	114
I. Ziraat dersleri ve çalışmaları	58
III. Teknik dersler ve çalışmalar	58
IV. Beş yıllık sürekli tatiller	30
Toplam	260

2. Kültür derslerine ayrılan zamanlarda okutulacak dersleri gösterir:

(2) numaralı çizelge:

### Kültür Dersleri:

- I) Türkçe, II) Tarih, III) Coğrafya, IV) Yurttaşlık bilgisi, V) Matematik, VI) Fizik, VII) Kimya, VIII) Tabiat ve okul sağlık bilgisi, IX) Yabancı dil, X) El yazısı, XI) Resim-İş, XII) Beden eğitimi ve ulusal oyunlar, XIII) Müzik, XIV) Askerlik, XV) Ev idaresi ve çocuk bakımı, XVI) Öğretmenlik bilgisi:
- a) Toplumbilim, b) İş eğitimi, c) Çocuk ve iş ruhbilimi, d) İş eğitimi tarihi, e) Öğretim metodu ve tatbikat, XVII) Ziraat işletmeler ekonomisi ve kooperatifçilik.

3. Ziraat ders ve çalışmalarına ayrılan zamanlarda öğretilecek konulara ait:

(3) numaralı çizelge:

**Ziraat Ders ve Çalışmaları:**

I) Tarla ziraati, II) Bahçe ziraati, fidancılık, meyvacılık, bağcılık ve sebzeçilik bilgisi, III) Sanayi bitkileri ziraati, IV) Zootekni, V) Kümes hayvanları bilgisi, VI) Arıcılık, İpek böcekçiliği, VII) Balıkçılık ve su ürünleri bilgisi, VIII) Ziraat sanatları.

4. Teknik derslere ve çalışmalara ayrılan zamanlarda gösterilecek konulara ait:

(4) numaralı çizelge:

**Teknik Dersler ve Çalışmalar:**

I) Köy demirciliği (Nalbantlık, motörcülük)  
 II) Köy dülgerliği (Marangozluk)  
 III) Köy yapıcılığı:  
 a) Tuğlacılık ve kiremitçilik, b) Taşçılık, c) Kireççilik,  
 d) Duvarcılık ve sıvacılık, e) Betonculuk.  
 IV) Kızlar için köy ev ve el sanatları:  
 a) Dikiş - biçki, nakış, b) Örucülük ve dokumacılık, e) Ziraat sanatları.

5. Köy Enstitülerinin haftalık, aylık veya mevsimlik çalışma plânları, her enstitünün özelliğine, işlerinin durumuna, talebesinin seviye ve sayısına, öğretmenlerin özelliklerine, iş araçlarının tenevvüüne, iş alanlarının genişliğine, hayvanlarının cins ve sayılarına göre aşağıdaki örnekler göz önünde tutularak tertip ve her talebenin (1) numaralı çizelgede tesbit olunan hafta sayısında ziraat, teknik ve kültür çalışmalarına katılması temin edili Haftalık çalışma plânları aşağıdaki esaslar önünde tutularak hazırlanır:

## Belgeler

## Ders dağıtma

3

## Örnekler:

1. Yarım gün esas tutulduğuna göre:
  - a) Bütün sınıfların yarısı öğleden önce veya sonra kültür derslerine,
  - b) Geri kalan sınıfların yarısı ziraat, yarısı da teknik çalışmalara devam eder.
2. Bütün gün esasına göre:
  - a) Bütün sınıfların yarısı bütün gün kültür derslerine,
  - b) Geri kalan sınıfların yarısı bütün gün ziraat, öteki yarısı bütün gün teknik çalışmalara devam eder.
3. Hafta esasına göre:
  - a) Bütün sınıfların yarısı bir hafta kültür derslerine,
  - b) Geri kalan sınıfların yarısı ziraat, öteki yarısı da teknik çalışmalara devam ederler.

**Not:** Bu örnek sürekli olarak tatbik edilmez. Ancak ihtiyaç ve zaruretlar bu şekli tatbik etmeği icabettirdiği zamanlarda bir ders yılı içinde üç aydan çok sürmemek üzere bu örnekten faydalanılır.

4. Olağanüstü ihtiyaçlar esasına göre:

Acele yapılması gereken bina, yol, köprü, su arkı açılması, belli bir müddet içinde bitirilmesi zaruri ekim, hasat, harman kaldırılması gibi önemli işler çıktığı takdirde gereğine göre yeter sayıda veya bütün talebe ve öğrenciler, bütün gün veya birkaç gün bir veya aç hafta müddetle aynı işte çalıştırılır. Bu





## Belgeler

## Ders dağıtma

5

(5) numaralı çizelge:

Dersler	Sınıf I	Sınıf II	Sınıf III	Sınıf IV	Sınıf V	Beş yılda okutulacak ders saati sayısı
Türkçe	4	3	3	3	3	736
Tarih	2	2	1	1	1	322
Coğrafya	2	2	1	1	—	276
Yurttaşlık bilgisi	—	1	1	—	—	92
Matematik	4	2	2	3	2	598
Fizik	—	2	2	1	1	276
Kimya	—	—	2	2	—	184
Tabiat ve okul sağlığı bilgisi	2	2	2	1	1	368
Yabancı dil	2	2	2	2	1	414
El yazısı	2	—	—	—	—	92
Resim - İş	1	1	1	1	1	230
Beden eğitimi ve ulusal oyunlar	1	1	1	1	—	184
Müzik	2	2	2	2	2	460
Askerlik	—	2	2	2	2	368
Ev idaresi ve çocuk bakımı	—	—	—	—	1	46
Öğretmenlik bilgisi	—	—	—	2	6	368
Zirai işletme ekonomisi, kooperatif	—	—	—	—	1	46
<b>Toplam</b>	<b>22</b>	<b>22</b>	<b>22</b>	<b>22</b>	<b>22</b>	<b>5060</b>

Not: 1) El yazısı ve resim-iş dersleriyle ilgili önemli konular için bir veya birkaç hafta sürmek ve günün veya haftanın belli saatlerinde ders gösterilmek üzere bir grup veya sınıf talebesine kurslar açılabilir.

## Tonguç ve Enstitüleri

6

## Köy Enstitüleri

2) Her sabah on beş dakikadan az ve yarım saatten çok olmamak üzere cimmastik hareketlerine ve haftanın en az dört gününde de (20) şer dakikalık zaman müzik alıştırmalarına ayrılır.

3) Ders tatbikatı talebe gruplarına ayrılmak suretiyle köy ilk okullarında, yukardaki cetvelde yazılı ders saatlerinin dışında yaptırılır.

6. Enstitülerde beş yıl içinde her sınıfın talebesine gösterilecek ziraat dersleriyle çalışmalarını ve bunlara ayrılacak haftalık saat sayısını gösteren:

(6) numaralı çizelge :

Ziraat ders ve çalışmaları	Sınıf I	Sınıf II	Sınıf III	Sınıf IV	Sınıf V
I. Tarla ziraati	—	3	4	2	1
II. Bahçe ziraati	8	4	3	3	2
III. Sanayi bitkileri ziraati ve Z. sanatları	—	—	1	1	2
IV. Zootečni	1	2	2	1	2
V. Kümes hayvancılığı	2	2	—	—	—
VI. Arıcılık ve ipek böcekçiliği	—	—	1	2	2
VII. Balıkçılık ve su mahsulleri	—	—	—	2	2
<b>Toplam</b>	<b>11</b>	<b>11</b>	<b>11</b>	<b>11</b>	<b>11</b>

Not: Ziraat derslerine kız ve erkek bütün talebe devam eder. Yalnız ziraat çalışmalarında kız ve erkek talebenin özelliklerine göre konular seçilir.

## Ders dağıtma

7

7. Enstitülerin birinci sınıflarındaki talebe-ye gösterilecek teknik derslere ve çalışmalara ayrılacak haftalık saat sayısını gösteren:

(7) numaralı çizelge:

Dersler	Erkek talebe	Kız talebe
I. Demircilik ve nalbantlık	2	—
II. Dülgerlik ve marangozluk	2	—
III. Yapıcılık	5	—
IV. Köy ev ve el sanatları	—	10
V. Makine ve motör kullanma	2	1
Toplam	11	11

8. Enstitülerin ikinci, üçüncü, dördüncü ve beşinci sınıflarındaki sanat gruplarına ayrılan talebeğe gösterilecek teknik ders ve çalışmalara ait haftalık saat sayısını gösteren:

(8) numaralı çizelge:

## a) Erkek talebeye mahsus

Gruplar	Sınıf II	Sınıf III	Sınıf IV	Sınıf V
1. Demircilik:				
a) Sıcak ve soğuk demircilik	8	8	6	6
b) Nalbantlık	—	—	3	3
c) Motörcülük	3	3	2	2
<b>Toplam</b>	<b>11</b>	<b>11</b>	<b>11</b>	<b>11</b>
2. Dülgerlik:				
a) Dülgerlik	6	6	7	7
b) Marangozluk	3	3	2	2
c) Duvarcılık	2	2	2	2
<b>Toplam</b>	<b>11</b>	<b>11</b>	<b>11</b>	<b>11</b>
3. Yapıcılık:				
a) Yapıcılık	6	6	7	7
b) Betonculuk	3	3	2	2
c) Dülgerlik	2	2	2	2
<b>Toplam</b>	<b>11</b>	<b>11</b>	<b>11</b>	<b>11</b>

## Belgeler

25 HAZİRAN 1945'DA UYGULAMAYA KÖYÜLÜN  
"YÜKSEK KÖY ENSTİTÜSÜ YÖNETİM KURULU"  
DÜZENLEMESİNİN ÖZGÜN METNİ

## Ders dağıtma

9

## b) Kız talebeye mahsus

Gruplar	Sınıf II	Sınıf III	Sınıf IV	Sınıf V
1. Dikiş - biçki :				
a) Dikiş	6	6	7	7
b) Örgü ve dokuma	3	3	2	2
c) Ziraat sanatları	2	2	2	2
<b>Toplam</b>	<b>11</b>	<b>11</b>	<b>11</b>	<b>11</b>
2. Örgücülük ve dokumacılık :				
a) Örgü ve dokuma	6	6	7	7
b) Dikiş	3	3	2	2
c) Ziraat sanatları	2	2	2	2
<b>Toplam</b>	<b>11</b>	<b>11</b>	<b>11</b>	<b>11</b>
3. Ziraat sanatları				
a) Ziraat sanatları	6	6	7	7
b) Dikiş	3	3	2	2
c) Örgü ve dokumacılık	2	2	2	2
<b>Toplam</b>	<b>11</b>	<b>11</b>	<b>11</b>	<b>11</b>

**25 HAZİRAN 1946'DA UYGULAMAYA KOYULAN  
"YÜKSEK KÖY ENSTİTÜSÜ YÖNETİM KURULU"  
DÜZENLEMESİNİN ÖZGÜN METNİ**

1. Yüksek Köy Enstitüsü yönetim işlerini kararlaştırmak ve bu Enstitü ile diğer Köy Enstitüleri arasında kurulması gereken münasebetleri düzenlemek amacıyla (Yüksek Köy Enstitüsü Yönetim Kurulu) adıyla 15 kişilik bir kurulun teşkili uygun görülmüştür.
2. Yüksek Köy Enstitüsü Yönetim Kurulunun Üyeleri şunlardır:
  - a) Yüksek Köy Enstitüsü öğretmenlerinin kendi aralarından gizli oyla ve altı ay süre ile seçecekleri iki öğretmen.
  - b) Köy Enstitüleri öğretmenler kurulunca, her Enstitünün kendi öğretmenleri arasından gizli oyla ve altı ay süre ile seçeceği bir öğretmen (her devrede iki Enstitüden birer öğretmen gelecektir. Bunların adları Bakanlıkça bildirilecektir).
  - c) Üç ay süre ile ve Bakanlıkça seçilecek iki Enstitü Müdürü ile iki eğitimbaşı.
  - d) Altı ay süre ile Yüksek Köy Enstitüsü öğrencilerinin kendi aralarından gizli oyla seçecekleri üç öğrenci.
  - e) Her Enstitünün 4. ve 5. sınıf öğrencileri tarafından gizli oyla seçilecek ve üç ay süre ile kurula katılacak olan bir öğrenci. (Her devrede bir Enstitüden bir öğrenci gelecektir. Enstitünün adı Bakanlıkça bildirilecektir).
  - f) Milli Eğitim Bakanlığı olarak kurula katılacak bir temsilci.
  - g) Köy Enstitüleri denetmen ve danışmanlarından birer kişi. (Her devreye) hangi Enstitünün danışman ya da denetçisinin katılacağı bakanlıkça bildirilecektir. Bunlar kurulda altı ay süre ile bulunacaklardır.
3. Yüksek Köy Enstitüsü Yönetim Kurulunun görevleri:
  - a) Yüksek Köy Enstitüsü yönetmeliğini uygulamak; bu Enstitünün öğretim ve eğitim işlerini düzenlemek; yönetim işlerini ilgilendiren kararlar almak.
  - b) Yüksek Köy Enstitüsü ile diğer Köy Enstitüleri arasında öğretim ve eğitim bakımından kurulması gereken akıcı münasebetleri kurmak; Köy Enstitülerinin öğretim ve eğitim işlerini denetleyerek, sonuçlarını Bakanlık yoluyla ilgili Enstitülere tebliğ etmek. Köy Enstitüleri çalışmalarında müsbet ve orijinal değerlerde görülenleri Enstitüler arasına yaymak, öğretim ilkelerinde görülen aksaklıkları düzelterek önlemleri almak.
  - c) Bütün Köy Enstitüleri için müşterek değer taşıyan işleri her Enstitüde aynı anlayış ve hızla gerçekleştirmeyi sağlayacak önlemleri aldirtmak. Temizlik ve düzen sağlayacak iyi örnek ve ilkeleri bulup Enstitülere yaymak. Hafta sonu konuşmaları, kitap okuma saatleri, kitap özetleme, dergi ve gazeteleri izleme, radyodan yeteri kadar yararlanma gibi

- eğitimsel değer taşıyan hususların her Enstitüde aynı şekilde uygulanmasını sağlamak.
- d) 4274 sayılı yasa gereğince Köy Enstitülerinin yapmaları gereken işleri gerçekleştirmeye yarayacak önlemleri aldirtmak; köy okulları uygulama planlarını hazırlatmak; Enstitülerin uygulama okullarında elde edilen iyi sonuçlardan Enstitü çıkışlıları faydalandırmak için gereken önlemleri aldirtmak.
- e) 4274 sayılı yasanın uygulanmasını gerçekleştirmek göreviyle yükümlü olanlara bu yönden rehberlik etmek; Köy Enstitüleri, kesimine giren okullarda çalışan ve bu okulları denetleyenlere kurslar açmak; kitap dergi sağlamak için gerekli tedbirleri aldirtmak; sergiler açarak gerek Enstitülerde, gerek köy okullarındaki çalışmaların sonuçlarını göstermek.
- f) Köy Enstitülerini ve köy okullarını ilgilendiren işler için yönetmelik taslakları hazırlamak; Enstitü çalışmalarını belirten raporlar hazırlayarak Bakanlığa sunmak; Enstitü çalışmalarından elde edilecek müsbet amaçları çeşitli şekillerde yayınlamak.
- g) Bütün Enstitülerin idareci ve öğretmenlerinin, yönetim kurulu kararlarını uygulamadaki ilgi ve başarıları hakkında ..... [okunamadı] karar almak.
4. Hasanoğlan Köy Enstitüsü ve onun uygulama bölgesine giren köy okulları "Yüksek Köy Enstitüsü Yönetim Kurulu" tarafından yapılacak işlerin uygulama yerleridir. Bu kurulun vereceği kararlar buralarda uygulandıktan ve müsbet sonuç alındıktan sonra öteki Enstitülere yayılacaktır.
5. Yüksek Köy Enstitüsü yönetim kurulu üyeleri bu kuralla ilgili işleri incelemek ve denetlemek üzere uygulama yerlerine ya da öteki Köy Enstitülerine gönderilebilirler.
6. Yüksek Köy Enstitüsü yönetim kurulu başkanlığı tarafından Köy Enstitülerine ya da uygulama bölgesine giren köy okullarından istenecek her türlü bilgi Bakanlığa sorulmaya gerek görülmeden, doğrudan doğruya kurul başkanlığına verilecektir.
7. Yüksek Köy Enstitüsü yönetim kurulu üyeleri kendi aralarından ve gizli oyla bir başkan ve bir raportör seçerler. Başkanlık ve raportörlük süresi, seçilenlerin kurulda buldukları müddetçe devam eder. Ondan sonra yeni başkan ve raportör yeniden seçilir. Yönetim kurulunun çoğunluğu tarafından alınan karar esas tutulur. Tartışma ve kararların tutanağı tutulur.
8. Yüksek Köy Enstitüsü yönetim kurulunun yazı işlerini görmek üzere, Hasanoğlan Köy Enstitüsünden kâtip ve daktilo verilir.
9. Yüksek Köy Enstitüsü yönetim kurulu, kendi çalışmalarını düzenlemek üzere yukarıda yazılı esaslara uyarak bir yönetmelik hazırlar. Bakanlıkça onandıktan sonra uygulanır.
10. Yüksek Köy Enstitüsü yönetim kurulu 15.6.1946 tarihinden itibaren yukardaki maddelerde saptanan esaslara uyarak çalışmaya başlayacaktır.

Keyfiyetin ilgililere tebliğini rica ederim.

M. Eğ. Bakanı



**Köy Enstitülerinin Kuruluş Yıllarında ve Günümüzde  
İlkokul, Öğretmen ve Öğrenci Sayısı**

Öğretim yılı	İlkokul sayısı	Öğretmen sayısı	Öğrenci sayısı
1935-1936	6275	14777	714178
1939-1940	9418	19063	905139
1944-1945	12903	25687	1246818
1949-1950	17106	34822	1591039
1954-1955	18393	40035	1866666
1959-1960	21429	54049	2514592
1969-1970	37609	125756	4830616
1979-1980	44296	199245	5622407
1989-1990	51170	224672	6848083
1993-1994	49599	237949	6526000

**1928-1994 Arasında  
Okul Sayısı**

Yıl	İlk	Orta	Lise	Mesleki ve Teknik	Yüksek Okul ve Fakülte
1988	6043	78	42	41	18
1940	9418	234	80	88	19
1950	17106	381	88	317	34
1960	21429	715	190	503	49
1970	37609	1630	450	876	146
1980	44296	4103	1108	1719	347
1990	51170	5558	1627	2543	387
1994	49599	7425	2167	3239	625

1928-1994 Arasında Öğrenci Sayısı					
Yıl	İlk	Orta	Lise	Mesleki ve Teknik	Yüksek Okul ve Fakülte
1928	461985	19858	3819	7482	3918
1940	905139	92308	26255	14310	12130
1950	1591039	65168	21440	55522	25091
1960	2514592	254966	62368	98010	54069
1970	4880616	700950	214960	217125	147175
1980	5622407	1180233	531760	514923	270278
1990	6848083	2038537	751729	830716	644835
1994	6256000	2030000	1078000	1142000	1083000

1928-1994 Arasında Öğretmen Sayısı					
Yıl	İlk	Orta	Lise	Mesleki ve Teknik	Yüksek Okul ve Fakülte
1928	6043	791	594	698	451
1940	19068	3744	1518	1011	1013
1950	34822	4364	1931	4584	1852
1960	54049	10977	3860	7382	3911
1970	125756	22613	8661	15132	8295
1980	199245	30930	36198	28599	20699
1990	224672	45774	63946	49504	32029
1994	237943	47881	69245	61419	42475

